



ÉQUIPEMENT
GRANDE CUISINE
& VITRINES COMPTOIRS

ÉDITION 2021

V1

FROID - VITRINES - DROP-IN - SNACK - PIZZA - FOURS - CUISSON - PRÉPARATION - VENTILATION - LAVERIE - NEUTRE

N O U V E A U T É 2 0 2 1

OUVERTURE D'UN SERVICE BUREAU D'ÉTUDE

Réalisation de vos projets



PLANS 2D et 3D

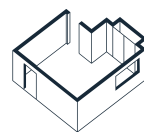

DTR MARCHANDISE **PRO+**



L'ÉTIQUETTE ÉNERGIE

Dans le but de réduire la consommation énergétique des appareils électriques, la Commission Européenne a établi la directive sur l'étiquetage énergétique des équipements professionnels.

Le classement se base sur une échelle à 7 niveaux allant de A (le plus efficace) à G (le moins efficace) selon plusieurs critères tels que la température de fonctionnement et les performances énergétiques.

Cette législation est rentrée en vigueur le 1^{er} juillet 2016.

CLASSE D'EFFICACITÉ ÉNERGÉTIQUE	Indice d'efficacité énergétique IEE
	DÈS 2018
A	IEE < 25
B	25 ≤ IEE < 35
C	35 ≤ IEE < 50
D	50 ≤ IEE < 75
E	75 ≤ IEE < 85
F	85 ≤ IEE < 95
G	

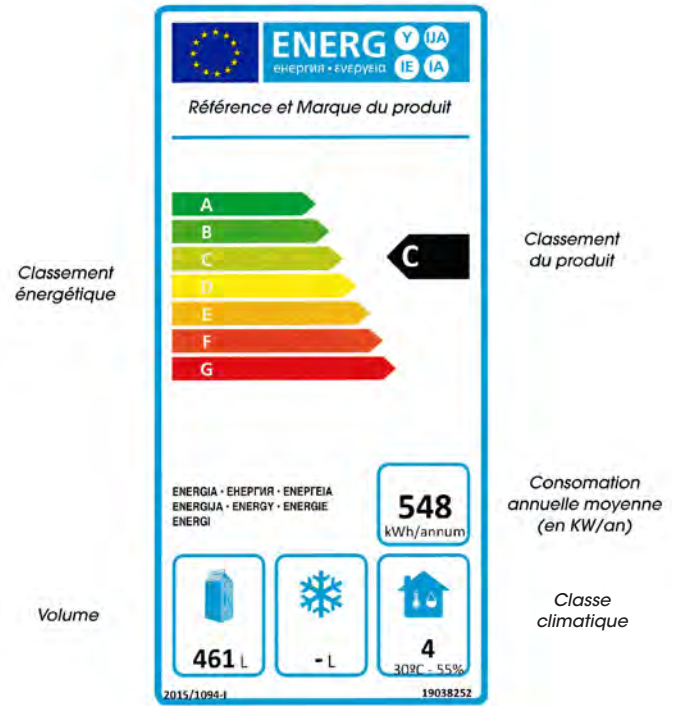

Ces étiquettes sont visibles sur les fiches techniques des produits.

GAZ ÉCOLOGIQUES



Pour limiter l'impact du réchauffement sur la planète, nous vous proposons des équipements avec des gaz écologiques qui permettent de consommer beaucoup moins d'énergie.

Les gaz R600A et R290 ont un impact sur l'environnement très faible et ils possèdent d'excellentes propriétés thermodynamiques. Ils assurent une longue durée de vie au matériel.

Vous retrouverez la plupart des matériels avec ces gaz grâce à la pastille verte, ou avec l'option gaz écologique.

ECO



RECYCLAGE DES DÉCHETS

Afin de protéger l'environnement et sauvegarder les ressources, nous nous engageons dans une démarche responsable avec l'éco-organisme Ecologic :

Cet éco-organisme est agréé par l'État pour organiser la collecte, la dépollution et la valorisation des Déchets d'Équipements Électriques et Electroniques (DEEE) sur le territoire français.

EcoLogic
La 2^e vie des déchets électriques

Notre partenariat a pour objectif de nous permettre de traiter et de donner une seconde vie aux produits destinés à la déchetterie.

Ainsi des sites dédiés au traitements et collecte de ces produits usés sont mis à votre disposition pour le recyclage.

Il est également possible de faire collecter ces produits par ECOLOGIC (gratuit à partir de 500 Kg collectés).

Pour plus d'information, nous vous invitons à visiter le site internet : www.ecologic-france.com.

ÉCO PARTICIPATION

Cette éco-contribution n'est pas une taxe ! C'est un système de financement collectif, solidaire et totalement transparent pour le consommateur.

Il procède d'un principe vertueux qui participe d'un changement profond de société en déléguant au couple « producteurs/consommateurs » des responsabilités qui étaient traditionnellement confiées au couple « service public/contribuables ».

Son application concrète va dans le sens d'une plus grande responsabilisation des citoyens à l'origine de pollution ou de gaspillage.

5 GAMMES DE PRODUITS 100% MADE IN EUROPE



LA MEILLEURE AFFAIRE 1

Ligne d'équipement de fabrication européenne à des prix très attractifs.



LE BON COMPROMIS 2

Ligne d'équipement de fabrication européenne présentant le meilleur rapport qualité/prix



L'ESPRIT RESPONSABLE 2

Ligne d'équipement de fabrication européenne aux spécificités écologiques.



LA PLUS GRANDE RIGUEUR 3

Ligne d'équipement de fabrication européenne répondants aux exigences les plus strictes.



LA RIGUEUR ET L'ÉCOLOGIE 3

Ligne d'équipement de fabrication européenne répondants aux exigences les plus strictes et aux spécificités écologiques.

LÉGENDE



NOUVEAU PRODUIT



FABRIQUÉ EN ITALIE



USAGE MODÉRÉ



PRODUITS ÉCOLOGIQUES ET ÉCONOMIQUES



FABRIQUÉ EN FRANCE



USAGE INTENSIF



PRIX EN BAISSA



FABRIQUÉ DANS L'UNION EUROPÉENNE



USAGE EXTRÊME



SUPPLÉMENT DE LIVRAISON GROS VOLUMES PRIX NETS HT (Toutes remises déduites).



LIVRAISON EXPRESS possible - / COLIS - LIVRAISON PARTOUT EN FRANCE MÉTROPOLITAINE le lendemain si commande avant midi (hors Samedi, Dimanche et jours fériés). DÉLAIS NON CONTRACTUEL - Commande par e-mail à l'adresse : marchandisepro@outlook.com (voir conditions rubrique «Livraison» sur notre site internet www.marchandise-pro.com.

CLASSE ÉNERGÉTIQUE (POUR PLUS D'INFORMATION VOIR LA PAGE PRÉCÉDENTE.)



NOS MARQUES



SOMMAIRE

FROID



4



VITRINES



66

DROP IN



92



SNACK



98

PIZZA



124



FOURS



136

CUISSON



142



PRÉPARATION



168

VENTILATION



176



LAVERIE



184

NEUTRE &
HYGIÈNE



192





SALADETTES RÉFRIGÉRÉES

Pour toutes les saladelles :

- Structure intérieure et extérieure en acier inox AISI 201 (parties visibles).
- Isolation en polyuréthane densité 40 kg/m³ épaisseur 40mm.
- Froid positif statique +4/+10°C (avec ventilateur convoyeur d'air).
- Gaz réfrigérant R134A.
- Portes avec dispositif de fermeture automatique.
- Dégivrage automatique.
- Évaporation automatique des eaux de dégivrage.
- Montée d'origine sur patins.
- Évaporateur traité anti-corrosion.
- Commande par thermostat électronique avec sonde NTC.
- Alimentation : MONO 230 V.

DOTATION (par porte) :

- 1 grille GN 1/1 plastifiée.
- 1 paire de glissières.

LES ATOUTS

- Avec trappe d'accès facile à la partie technique.



Saladelles



- Dessus ouvert pour emplacement bacs GN (non fournis).
- Couvercle en inox rabattable.
- Plan de travail en polyéthylène sur toute la longueur.



BACS GN
NON
INCLUS

Voir p. 214.

899 € HT
~~1079 €~~

2xGN 1/1 + 3xGN 1/6

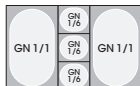

2 PORTES

CAPACITÉ : 220 L
 DIMENSIONS EXT. : 905x700x850
 PUISSANCE : 230 W
 CODE : YSAL 2 P

4xGN 1/1

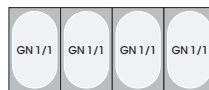

1199 € HT
~~1439 €~~

3 PORTES

CAPACITÉ : 350 L
 DIMENSIONS EXT. : 1370x700x850
 PUISSANCE : 230 W
 CODE : YSAL 3 P

Saladelles à sandwich



- Dessus ouvert pour emplacement bacs GN 1/6 (non fournis).
- Couvercle en inox rabattable ou en verre fixe.



BACS GN
NON
INCLUS

Voir p. 214.

5xGN 1/6

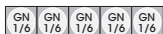

2 PORTES

CAPACITÉ : 220 L
 DIMENSIONS EXT. : 905x700x850/1035
 PUISSANCE : 230 W
 CODE : YSSA 2 P

999 € HT
~~1199 €~~



8xGN 1/6

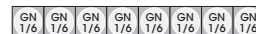

3 PORTES

CAPACITÉ : 350 L
 DIMENSIONS EXT. : 1370x700x850/1006
 PUISSANCE : 230 W
 CODE : YSSA 3 P

1399 € HT
~~1679 €~~



Saladettes à pizza

- Dessus en granit alimentaire.
- Emplacement pour bacs GN 1/6 (non fournis).
- Couvercle fixe en inox.



BACS GN
NON
INCLUS
Voir p. 214.

TOP VENTE
999 € HT
~~1199 €~~

5xGN 1/6



2 PORTES

CAPACITÉ : 220 L
DIMENSIONS EXT. : 905x700x850/1090
PUISSANCE : 230 W
CODE : YSPIZ 2 P



H : 250

1459 € HT
~~1751 €~~

8xGN 1/6



3 PORTES

CAPACITÉ : 350 L
DIMENSIONS EXT. : 1370x700x850/1090
PUISSANCE : 230 W
CODE : YSPIZ 3 P



Saladettes top

BACS GN
NON
INCLUS
Voir p. 214.

- Dessus en inox AISI 201.
- Top en version central.



899 € HT
~~1079 €~~

2 PORTES

CAPACITÉ : 220 L
DIMENSIONS EXT. : 905x700x850
PUISSANCE : 230 W
CODE : YSTO 2 P



1199 € HT
~~1439 €~~

3 PORTES

CAPACITÉ : 350 L
DIMENSIONS EXT. : 1370x700x850
PUISSANCE : 230 W
CODE : YSTO 3 P

Accessoires



PAIRE DE GLISSIÈRES SUPPLÉMENTAIRE

CODE : YPG 11

25 € HT
~~30 €~~



BLOC 2 TIROIRS (NON MONTÉ)

CODE : YBTS 1/2

439 € HT
~~527 €~~



GRILLE PLASTIFIÉE GN 1/1 SUPPLÉMENTAIRE

CODE : YGP 11

29 € HT
~~35 €~~



SALADETTES VITRINES



2 PORTES

TOP VENTE
999 € HT
1199 € TTC

CAPACITÉ : 220 L
DIMENSIONS EXT. : 905 x 700 x 850
PUISSANCE : 230 W
CODE : YSAL 2 PV

2xGN 1/1 + 3xGN 1/6

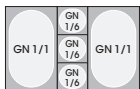

- Structure intérieure et extérieure en acier inox AISI 201 (parties visibles).
- Plan de travail en polyéthylène sur toute la longueur.
- Isolation en polyuréthane densité 40 kg/m³ épaisseur 40 mm.
- Gaz réfrigérant R134A.
- Portes avec dispositif de fermeture automatique.
- Dégivrage automatique.
- Évaporation automatique des eaux de dégivrage.

BACS GN NON INCLUS

Voir p. 214.

4xGN 1/1

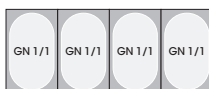

3 PORTES

CAPACITÉ : 350 L
DIMENSIONS EXT. : 1370 x 700 x 850
PUISSANCE : 230 W
CODE : YSAL 3 PV

- Évaporateur traité anti-corrosion.
- Froid positif statique +4/+10°C (avec ventilateur convoyeur d'air).
- Commande par thermostat électronique avec sonde NTC.
- Vitres de façade droites.
- Étagère intermédiaire.
- Montée d'origine sur patins.
- Alimentation : MONO 230 V.

1399 € HT
1679 € TTC



OPTIONS & ACCESSOIRES VOIR P.5

DOTATION (par porte) :

- 1 grille GN 1/1 plastifiée.
- 1 paire de glissières.

Saladettes pizza vitrées



- Structure intérieure et extérieure en acier inox AISI 201 (parties visibles).
- Couverture fixe en verre.
- Isolation en polyuréthane densité 40 kg/m³ épaisseur 40 mm.
- Gaz réfrigérant R134A.
- Portes avec dispositif de fermeture automatique.
- Dégivrage automatique.
- Évaporation automatique des eaux de dégivrage.
- Évaporateur traité anti-corrosion.
- Froid positif statique +4/+10°C (avec ventilateur convoyeur d'air).
- Commande par thermostat électronique avec sonde NTC.
- Vitres de façade droites.
- Montée d'origine sur patins.
- Alimentation : MONO 230 V.



5xGN 1/4



2 PORTES

CAPACITÉ : 220 L
DIMENSIONS EXT. : 905 x 700 x 1180
PUISSANCE : 230 W
CODE : YSPIZ 2 PV

1099 € HT
1319 € TTC

BACS GN NON INCLUS

Voir p. 214.

LES ATOUTS

- Avec trappe d'accès facile à la partie technique.

OPTIONS & ACCESSOIRES VOIR P.5



8xGN 1/4

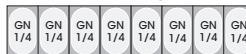

3 PORTES

CAPACITÉ : 350 L
DIMENSIONS EXT. : 1370 x 700 x 1180
PUISSANCE : 230 W
CODE : YSPIZ 3 PV

1399 € HT
1679 € TTC



NEW CARAT

American style

- Structure intérieure et extérieure en acier inox AISI 201 (parties visibles).
- Isolation en polyuréthane densité 40 kg/m³ épaisseur 40 mm.
- Froid positif statique +4/+10°C (avec ventilateur convoyeur d'air).
- Gaz réfrigérant R134A.
- Dessus ouvert pour emplacement bacs GN (non fournis).
- Couvercle en inox rabattable.

- Portes avec dispositif de fermeture automatique.
- Dégivrage automatique.
- Évaporation automatique des eaux de dégivrage.
- Montée d'origine sur roulettes.
- Évaporateur traité anti-corrosion.
- Commande par thermostat électronique avec sonde NTC.
- Alimentation : MONO 230V.



8xGN 1/6

GN 1/6	GN 1/6	GN 1/6	GN 1/6
GN 1/6	GN 1/6	GN 1/6	GN 1/6

8 BACS 1/6 - 1 PORTE

DIMENSIONS EXT.	:	735x760x1098
DIMENSIONS PLAN POLYETHYLENE	:	733x290x14
PUISSANCE	:	400 W
POIDS	:	95 kg
CODE	:	YAS 29

1399 € HT
1679 €



12xGN 1/6

GN 1/6	GN 1/6	GN 1/6	GN 1/6	GN 1/6	GN 1/6
GN 1/6	GN 1/6	GN 1/6	GN 1/6	GN 1/6	GN 1/6

12 BACS 1/6 - 2 PORTES

DIMENSIONS EXT.	:	1225x760x1098
DIMENSIONS PLAN POLYETHYLENE	:	1223x290x14
PUISSANCE	:	400 W
POIDS	:	138 kg
CODE	:	YAS 48

1799 € HT
2159 €

DOTATION (par porte) :

YAS 29 :

- 1 grille 636 x 443
- 1 paire de glissières.

YAS 48 :

- 1 grille 538 x 425
- 1 paire de glissières.



Accessoires



PAIRE DE GLISSIÈRES SUPPLÉMENTAIRE
POUR YAS 29

CODE : YPG S29

19 € HT
23 €

POUR YAS 48

CODE : YPG S48

19 € HT
23 €



GRILLE PLASTIFIÉE SUPPLÉMENTAIRE
POUR YAS 29

DIMENSIONS : 636x443
CODE : YGP S29

26 € HT
31 €

POUR YAS 48

DIMENSIONS : 538x425
CODE : YGP S48

26 € HT
31 €



MEUBLES À PIZZA

Gamme COMPACT



- Structure en acier inox AISI 304.
- Plan de travail en granit alimentaire.
- Vitrinette réfrigérée indépendante pour bacs à poser sur les bords relevés du granit.
- Groupe réfrigéré logé gaz R134A.
- Évaporateur à mousse isolante sur trois côtés.
- Isolation de 40mm.
- Dégivrage automatique.
- Évaporation des eaux de dégivrage automatique.
- Froid statique positif +2°/+8°C.
- Alimentation : MONO 230 V.

370 L - 3 PORTES

DIMENSIONS : 1400x700x1500
 PUISSANCE : 230 W
 POIDS : 150 kg
 CODE : YMAP 3P

1599 € HT
1919 € TTC

DOTATION (par porte) :

- 1 grille GN 1/1.
- 1 paire de glissières.

BACS GN NON INCLUS

Voir p. 214.

Accessoires



VITRINETTE 6 BACS GN 1/4

DIMENSIONS EXT. : 1400x330x400
 POIDS : 60 kg
 CODE : YVR 14140

529 € HT
635 € TTC



BLOC 2 TIROIRS (NON MONTÉ)

CODE : YBTS 1/2

439 € HT
527 € TTC

PAIRE DE GLISSIÈRES SUPPLÉMENTAIRE

CODE : YPG 11

25 € HT
30 € TTC



GRILLE PLASTIFIÉE GN 1/1 SUPPLÉMENTAIRE

CODE : YGP 11

29 € HT
35 € TTC



2 PORTES

CAPACITÉ : 390 L
 DIMENSIONS EXT. : 1510x800x990
 PUISSANCE : 480 W
 CODE : YCMP 2 P

- Structure en acier inox AISI 304.
- Plan de travail en marbre alimentaire.
- Groupe réfrigéré logé gaz R134A.
- Portes avec dispositif de fermeture automatique.
- Dégivrage automatique avec résistances électriques.
- Contrôle électronique de la température de dégivrage.
- Évaporation des eaux de dégivrage automatique.
- Froid positif ventilé +2°/+8°C.
- Tropicalisé +39°C.
- Alimentation : MONO 230 V.



LES IRRÉSISTIBLES !



3 PORTES

CAPACITÉ : 580 L
 DIMENSIONS EXT. : 2025x800x990
 PUISSANCE : 480 W
 CODE : YCMP 3 P

DOTATION (par porte) :

- 1 grille 600 x 400.
- 1 paire de glissières.

TOP VENTE
1999 € HT
2399 € TTC



VITRINETTE - 5 x GN 1/3 + 1 x 1/2

DIMENSIONS EXT. : 1500x380x400
 CODE : YVR 13150

599 € HT
719 € TTC

VITRINETTE - 9 x GN 1/3

DIMENSIONS EXT. : 2000x380x400
 CODE : YVR 13200

TOP VENTE
669 € HT
803 € TTC

BACS GN NON INCLUS

Voir p. 214.

Informations techniques p. 9



LES IRRÉSISTIBLES !

CARAT



2 PORTES – 8 BACS GN 1/3

CAPACITÉ : 337 L
DIMENSIONS EXT. : 1510x845x1080
PUISSANCE : 400 W
CODE : YMPC 2 P

2249 € HT
~~2699 €~~



3 PORTES – 10 BACS GN 1/3

CAPACITÉ : 497 L
DIMENSIONS EXT. : 2020x845x1080
PUISSANCE : 480 W
CODE : YMPC 3 P

TOP VENTE
2699 € HT
~~3239 €~~



4 PORTES – 12 BACS GN 1/3

CAPACITÉ : 814 L
DIMENSIONS EXT. : 2505x845x1080
PUISSANCE : 480 W
CODE : YMPC 4 P

2899 € HT
~~3479 €~~

- Structure en acier inox AISI 304.
- Emplacement réfrigéré pour bacs GN 1/3 surélevé avec couvercles inox rabattables.
- Montée d'origine sur roulettes.
- Froid ventilé positif +2°/+8°C.
- Gaz R134A.
- Portes avec dispositif de fermeture automatique.
- Plan de travail en marbre alimentaire.
- Alimentation : MONO 230 V.

DOTATION (par porte) :

- 1 grille 600 x 400.
- 1 paire de glissières.



5 BACS GN 1/4

DIMENSIONS EXT. : 1200x330x400
POIDS : 50 kg
CODE : YVR 14120

489 € HT
~~587 €~~

6 BACS GN 1/4

DIMENSIONS EXT. : 1400x330x400
POIDS : 60 kg
CODE : YVR 14140

529 € HT
~~635 €~~

7 BACS GN 1/4

DIMENSIONS EXT. : 1500x330x400
POIDS : 70 kg
CODE : YVR 14150

569 € HT
~~683 €~~

7 BACS GN 1/4

DIMENSIONS EXT. : 1600x330x400
POIDS : 74 kg
CODE : YVR 14160

575 € HT
~~690 €~~

8 BACS GN 1/4

DIMENSIONS EXT. : 1800x330x400
POIDS : 80 kg
CODE : YVR 14180

619 € HT
~~743 €~~

10 BACS GN 1/4

DIMENSIONS EXT. : 2000x330x400
POIDS : 90 kg
CODE : YVR 14200

639 € HT
~~767 €~~

- Structure en acier inox AISI 304.
- Isolation de 60mm.
- Froid positif statique +4/+10°C.
- Groupe réfrigéré logé gaz R134A.
- Dégivrage automatique par résistances électriques.

- Contrôle électronique de la température.
- Évaporation des eaux de dégivrage automatique.
- Couvercle en vitres droites (livré démonté).
- Montée d'origine sur patins.
- Alimentation : MONO 230 V.

BACS GN
NON
INCLUS
Voir p. 214.

USAGE MODÉRÉ
☆☆☆

CARAT

Version GN 1/4

Version GN 1/3

3 BACS GN 1/3 + 1 BAC GN 1/2

DIMENSIONS EXT. : 1200x380x400
POIDS : 50 kg
CODE : YVR 13120

499 € HT
~~599 €~~

6 BACS GN 1/3

DIMENSIONS EXT. : 1400x380x400
POIDS : 60 kg
CODE : YVR 13140

559 € HT
~~674 €~~

5 BACS GN 1/3 + 1 BAC GN 1/2

DIMENSIONS EXT. : 1500x380x400
POIDS : 70 kg
CODE : YVR 13150

599 € HT
~~749 €~~

7 BACS GN 1/3

DIMENSIONS EXT. : 1600x380x400
POIDS : 75 kg
CODE : YVR 13160

619 € HT
~~743 €~~

8 BACS GN 1/3

DIMENSIONS EXT. : 1800x380x400
POIDS : 80 kg
CODE : YVR 13180

659 € HT
~~794 €~~

9 BACS GN 1/3

DIMENSIONS EXT. : 2000x380x400
POIDS : 90 kg
CODE : YVR 13200

669 € HT
~~803 €~~



MEUBLE À PIZZA



MEUBLE BAS

375 L - 2 PORTES



DIMENSIONS EXT. : 1492x800x850 (+180)
 PUISSANCE : 368 W
 POIDS : 265 kg
 CODE : YMP 1500

2239 € HT
~~2687 €~~

595 L - 3 PORTES



DIMENSIONS EXT. : 2017x800x850 (+180)
 PUISSANCE : 414 W
 POIDS : 315 kg
 CODE : YMP 2000

2689 € HT
~~3227 €~~

815 L - 4 PORTES



DIMENSIONS EXT. : 2542x800x850 (+180)
 PUISSANCE : 500 W
 POIDS : 410 kg
 CODE : YMP 2500

3299 € HT
~~3959 €~~

VITRINETTE

VITRINETTE - GN 1/4

6 GN 1/4

DIMENSIONS : 1494x336x450
 CODE : YEV 150/40

839 € HT
~~1007 €~~

9 GN 1/4

DIMENSIONS : 2017x336x450
 CODE : YEV 200/40

899 € HT
~~1079 €~~

12 GN 1/4

DIMENSIONS : 2542x336x450
 CODE : YEV 250/40

1249 € HT
~~1499 €~~

VITRINETTE - GN 1/3

6 GN 1/3

DIMENSIONS : 1492x396x450
 CODE : YEV 150/30

859 € HT
~~1031 €~~

9 GN 1/3

DIMENSIONS : 2017x396x450
 CODE : YEV 200/30

999 € HT
~~1199 €~~

12 GN 1/3

DIMENSIONS : 2542x396x450
 CODE : YEV 250/30

1179 € HT
~~1415 €~~

BACS GN
NON
INCLUS

Voir p. 214.

DOTATION (par porte) :

- 1 grille 600x400 plastifiée.
- 5 paires de glissières.

- Structure en acier inox AISI 304 (parties visibles).
- Plan de travail en granit alimentaire avec 3 bords relevés.
- Froid positif ventilé : -2/+8°C.
- Groupe réfrigéré logé gaz R600A extractible pour un entretien facile.
- Portes avec dispositif de fermeture automatique.

- Évaporation des eaux de dégivrage automatique.
- Dégivrage automatique par résistances électriques.
- Contrôle électronique de la température de dégivrage.
- Groupe réfrigéré tropicalisé +43°C.
- Montés d'origine sur roulettes.
- Alimentation : MONO 230 V.

Vitrinette vendue séparément

VITRINETTE

MEUBLE BAS



- Structure en acier inox AISI 304.
- Froid positif statique : +4/+8°C.
- Groupe réfrigéré logé gaz R600A.
- Joux latérales en inox.
- Dégivrage automatique par résistances électriques.
- Contrôle électronique de la température.
- Évaporation des eaux de dégivrage automatique.
- Groupe réfrigéré tropicalisé +43°C.
- Plexiglas livré démonté.
- Montée d'origine sur patins.
- Alimentation : MONO 230 V.

À SAVOIR

Version couvercle inox :
Ajouter « I » en fin de code. Même prix.



LES IRRÉSISTIBLES !

USAGE MODÉRÉ
★★★

CARAT

Profondeur 600 mm

- Structure intérieure et extérieure en acier inox AISI 304 (parties visibles).
- Groupe réfrigéré logé gaz R134A extractible pour un entretien facile.
- Portes avec dispositif de fermeture automatique.
- Dégivrage automatique avec résistances électriques.
- Évaporation des eaux de dégivrage automatique.
- Froid positif ventilé +2°/+8°C.
- Tropicalisé +42°C.
- Montée d'origine sur roulettes.
- Alimentation : MONO 230 V.



N'existe pas en version centrale.



DOTATION (par porte) :

- 1 grille (325 x 430 mm).
- 1 paire de glissières.

228 L – ADOSSÉE 2 PORTES



DIMENSIONS EXT. : 1360 x 600 x 900
 PUISSANCE : 350 W
 CODE : YDS 2 P

1299 € HT
1559 € TTC

339 L – ADOSSÉE 3 PORTES



DIMENSIONS EXT. : 1795 x 600 x 900
 PUISSANCE : 350 W
 CODE : YDS 3 P

TOP BUDGET €
1499 € HT
1799 € TTC

449 L – ADOSSÉE 4 PORTES



DIMENSIONS EXT. : 2230 x 600 x 900
 PUISSANCE : 450 W
 CODE : YDS 4 P

1799 € HT
2159 € TTC



TECHNITALIA
ESSENTIAL A



USAGE INTENSIF
★★★★

- Structure en acier inox AISI 304 (parties visibles).
- Groupe réfrigéré logé gaz R600A extractible pour un entretien facile.
- Portes avec dispositif de fermeture automatique.
- Dégivrage automatique avec résistances électriques.
- Évaporation des eaux de dégivrage automatique.
- Froid positif ventilé : -2°C/+8°C.
- Groupe réfrigéré tropicalisé +43°C.
- Montée d'origine sur roulettes.
- Alimentation : MONO 230 V.



260 L – ADOSSÉE 2 PORTES*



DIMENSIONS EXT. : 1492x600x850
 PUISSANCE : 354 W
 POIDS : 103 kg
 CODE : YMRS 1500 A

1599 € HT
1919 € TTC

410 L – ADOSSÉE 3 PORTES*



DIMENSIONS EXT. : 2017x600x850
 PUISSANCE : 354 W
 POIDS : 126 kg
 CODE : YMRS 2000 A

TOP VENTE
1889 € HT
2267 € TTC

560 L – ADOSSÉE 4 PORTES*



DIMENSIONS EXT. : 2542x600x850
 PUISSANCE : 586 W
 POIDS : 158 kg
 CODE : YMRS 2500 A

2519 € HT
3023 € TTC

DOTATION (par porte) :

- 1 grille plastifiée.
- 3 kits supports en plastique.
- 3 positions.



* Existe en version centrale : remplacer le «A» par «C» dans le code - même prix.



OPTIONS & ACCESSOIRES
VOIR P.17



DESSERTES RÉFRIGÉRÉES – FROID POSITIF

Profondeur 700 mm – GN 1/1



USAGE MODÉRÉ
★ ★ ★

LES IRRÉSISTIBLES !



- Structure intérieure et extérieure en acier inox AISI 304 (parties visibles).
- Groupe réfrigéré logé gaz R134A extractible pour un entretien facile.
- Portes avec dispositif de fermeture automatique.
- Dégivrage automatique avec résistances électriques.
- Évaporation des eaux de dégivrage automatique.
- Froid positif ventilé +2°/+8°C.
- Tropicalisé +42°C.
- Montée d'origine sur roulettes.
- Alimentation : MONO 230 V.



N'existe pas en version centrale.

DOTATION (par porte) :

- 1 grille GN 1/1 plastifiée.
- 1 paire de glissières.

282 L – ADOSSÉE 2 PORTES



DIMENSIONS EXT. : 1360 x 700 x 900
 PUISSANCE : 350 W
 CODE : YDGN 2 P

1399 € HT
1679 € TTC

417 L – ADOSSÉE 3 PORTES



DIMENSIONS EXT. : 1795 x 700 x 900
 PUISSANCE : 350 W
 CODE : YDGN 3 P

TOP BUDGET €
1599 € HT
1919 € TTC

553 L – ADOSSÉE 4 PORTES



DIMENSIONS EXT. : 2230 x 700 x 900
 PUISSANCE : 450 W
 CODE : YDGN 4 P

1999 € HT
2399 € TTC



- Structure en acier inox AISI 304 (parties visibles).
- Groupe réfrigéré logé gaz R600A extractible pour un entretien facile.
- Portes avec dispositif de fermeture automatique.
- Dégivrage automatique avec résistances électriques.
- Évaporation des eaux de dégivrage automatique.
- Froid ventilé positif : -2°C/+8°C.
- Groupe réfrigéré tropicalisé +43°C.
- Montée d'origine sur roulettes.
- Alimentation : MONO 230 V.



265 L – ADOSSÉE 2 PORTES*



DIMENSIONS EXT. : 1342x700x850
 PUISSANCE : 350 W
 POIDS : 104 kg
 CODE : YMRG 1500 A

1679 € HT
2015 € TTC



450 L – ADOSSÉE 3 PORTES*



DIMENSIONS EXT. : 1792x700x850
 PUISSANCE : 396 W
 POIDS : 127 kg
 CODE : YMRG 2000 A

TOP VENTE
1899 € HT
2279 € TTC



635 L – ADOSSÉE 4 PORTES*



DIMENSIONS EXT. : 2242x700x850
 PUISSANCE : 615 W
 POIDS : 159 kg
 CODE : YMRG 2500 A

2539 € HT
3047 € TTC



* Existe en version centrale : remplacer le «A» par «C» dans le code - même prix.

OPTIONS & ACCESSOIRES VOIR P.17



DOTATION (par porte) :

- 1 grille GN 1/1 plastifiée.
- 1 paire de glissières.



Il n'existe aucun tiroir en option sur les dessertes en froid négatif.

DOTATION (par porte) :

PROFONDEUR 600 mm :

- 1 grille plastifiée.
- 3 kits supports en plastique.
- 3 positions.

PROFONDEUR 700 mm :

- 1 grille GN 1/1 plastifiée.
- 1 paire de glissières.

- Structure en acier inox AISI 304 (parties visibles).
- Froid négatif ventilé : -22/-18°C.
- Groupe réfrigéré logé gaz R290 sans CFC extractible pour entretien facile.
- Portes avec dispositif de fermeture automatique et maintien d'ouverture.
- Isolation en mousse polyuréthane - densité 40 kg/m³.
- Dégivrage automatique avec résistances électriques.
- Contrôle électronique de la température de dégivrage.
- Évaporation des eaux de dégivrage automatique.
- Évaporateur traité anti-corrosion.
- Groupe réfrigéré tropicalisé +39°C.
- Montée d'origine sur roulettes.
- Alimentation : MONO 230 V.

PROFONDEUR 700 mm

VERSION ADOSSÉE*



2 PORTES

DIMENSIONS : 1342x700x850
 PUISSANCE : 644 W
 POIDS : 104 kg
 CODE : YMRGN 1500 A

1899 € HT
~~2279 € HT~~



3 PORTES

DIMENSIONS : 1792x700x850
 PUISSANCE : 690 W
 POIDS : 127 kg
 CODE : YMRGN 2000 A

2239 € HT
~~2687 € HT~~



4 PORTES

DIMENSIONS : 2242x700x850
 PUISSANCE : 920 W
 POIDS : 159 kg
 CODE : YMRGN 2500 A

2799 € HT
~~3359 € HT~~

PROFONDEUR 600 mm

VERSION ADOSSÉE*



2 PORTES

DIMENSIONS : 1492x600x850
 PUISSANCE : 644 W
 POIDS : 103 kg
 CODE : YMRSN 1500 A

1789 € HT
~~2147 € HT~~



3 PORTES

DIMENSIONS : 2017x600x850
 PUISSANCE : 690 W
 POIDS : 126 kg
 CODE : YMRSN 2000 A

2119 € HT
~~2543 € HT~~



4 PORTES

DIMENSIONS : 2542x600x850
 PUISSANCE : 920 W
 POIDS : 158 kg
 CODE : YMRSN 2500 A

2689 € HT
~~3227 € HT~~



OPTIONS & ACCESSOIRES VOIR P.17



* Existe en version centrale : remplacer le «A» par «C» dans le code - même prix.



SOUBASSEMENTS RÉFRIGÉRÉS

Froid positif - Prof. 600 mm



- Structure en acier inox AISI 304 (parties visibles).
- Groupe réfrigéré logé gaz R600A sans CFC extractible pour un entretien facile.
- Isolation en mousse polyuréthane - densité 40 kg/m³.
- Dégivrage automatique avec résistances électriques.
- Contrôle électronique de la température de dégivrage.
- Évaporation des eaux de dégivrage automatique.
- Évaporateur traité anti-corrosion.
- Froid positif ventilé : -2°C/+8°C.
- Monté d'origine sur pieds inox réglables en hauteur.
- Groupe réfrigéré tropicalisé +43°C.
- Alimentation : MONO 230 V.

135 L - 2 TIROIRS



DIMENSIONS EXT. : 1492x600x584
 PUISSANCE : 354 W
 POIDS : 85 kg
 CODE : YMFB 150/6

1799 € HT
2159 €

210 L - 3 TIROIRS



DIMENSIONS EXT. : 2017x600x584
 PUISSANCE : 354 W
 POIDS : 115 kg
 CODE : YMFB 200/6

2099 € HT
2519 €

295 L - 4 TIROIRS



DIMENSIONS EXT. : 2542x600x584
 PUISSANCE : 586 W
 POIDS : 130 kg
 CODE : YMFB 250/6

2499 € HT
2999 €

Froid positif - Prof. 700 mm

255 L - 2 TIROIRS



DIMENSIONS EXT. : 1342 x 700 x 584
 PUISSANCE : 368 W
 POIDS : 85 kg
 CODE : YMFB 135/7

1849 € HT
2219 €

360 L - 3 TIROIRS



DIMENSIONS EXT. : 1792 x 700 x 584
 PUISSANCE : 414 W
 POIDS : 115 kg
 CODE : YMFB 180/7

2149 € HT
2579 €

550 L - 4 TIROIRS



DIMENSIONS EXT. : 2242 x 700 x 584
 PUISSANCE : 414 W
 POIDS : 130 kg
 CODE : YMFB 225/7

2549 € HT
3059 €

Kit bloc 2 tiroirs 1/2*

PROFONDEUR 700

CODE : YBT 2 MFB 7

449 € HT
539 €



PROFONDEUR 600

CODE : YBT 2 MFB 6

449 € HT
539 €

*À la place d'un grand, livré démonté.

Version mixte



78 L - 2 x GN 1/1

DIMENSIONS EXT. : 905 x 700 x 656
 PUISSANCE : 270 W
 POIDS : 72 kg
 CODE : YCBR 1/2

1699 € HT
2039 €



116 L - 3 x GN 1/1

DIMENSIONS EXT. : 1230 x 700 x 656
 PUISSANCE : 270 W
 POIDS : 90 kg
 CODE : YCBR 1/3

2199 € HT
2639 €

VERSION MIXTE
switchez du froid positif au négatif !

- Structure en acier inox AISI 304.
- Groupe réfrigéré logé gaz R290.
- Dégivrage automatique.
- Contrôle électronique de la température.
- Commande par bouton de passage de froid positif à négatif (et vice versa).
- Froid ventilé +1/+4°C ou -18/-21°C.
- Monté sur roulettes.
- Alimentation : MONO 230 V.



LES IRRÉSISTIBLES !



Froid positif ventilé

- Structure intérieure et extérieure en acier inox (parties visibles).
- Groupe réfrigéré logé gaz R134A extractible pour un entretien facile.
- Portes avec dispositif de fermeture automatique.
- Dégivrage automatique avec résistances électriques.
- Évaporation des eaux de dégivrage automatique.
- Froid positif ventilé +2°/+8°C.
- Tropicalisé +42°C.
- Monté d'origine sur roulettes.
- Alimentation : MONO 230 V.



DOTATION (par porte) :

- 1 grille 600 x 400.
- 1 paire de glissières.



N'existe pas en version centrale.

337 L – ADOSSÉ 2 PORTES



DIMENSIONS EXT. : 1510 x 800 x 900
 PUISSANCE : 400 W
 POIDS : 140 kg
 CODE : YPA 2200 TN

1699 € HT
 2039 €

497 L – ADOSSÉ 3 PORTES



DIMENSIONS EXT. : 2020 x 800 x 900
 PUISSANCE : 480 W
 POIDS : 152 kg
 CODE : YPA 3200 TN

1899 € HT
 2279 €

814 L – ADOSSÉ 4 PORTES



DIMENSIONS EXT. : 2505 x 800 x 900
 PUISSANCE : 480 W
 POIDS : 170 kg
 CODE : YPA 4200 TN

2499 € HT
 2999 €

PAIRE DE GLISSIÈRES SUPPLÉMENTAIRE

CODE : YPG 64

25 € HT
 30 €

GRILLE 600x400 SUPPLÉMENTAIRE

CODE : YGP 64

29 € HT
 35 €



- Structure en acier inox AISI 304 (parties visibles).
- Isolation en mousse polyuréthane - densité 40 kg/m³.
- Froid positif ventilé : -2/+8°C gaz R600A sans CFC.
- Groupe réfrigéré logé extractible pour entretien facile.
- Portes avec dispositif de fermeture automatique et maintien d'ouverture.
- Dégivrage automatique avec résistances électriques.
- Contrôle électronique de la température de dégivrage.

- Évaporation des eaux de dégivrage automatique.
- Évaporateur traité anti-corrosion.
- Groupe réfrigéré tropicalisé +43°C.
- Porte avec rappel automatique.
- Montée d'origine sur roulettes.
- Existe en version centrale avec dessus en granit alimentaire.
- Alimentation : MONO 230 V.



375 L – ADOSSÉ 2 PORTES**



DIMENSIONS EXT. : 1492x800x850
 PUISSANCE : 368 W
 POIDS : 124 kg
 CODE : YTP 1500 A

1799 € HT
 2159 €



595 L – ADOSSÉ 3 PORTES**



DIMENSIONS EXT. : 2017x800x850
 PUISSANCE : 414 W
 POIDS : 155 kg
 CODE : YTP 2000 A

TOP VENTE
 2199 € HT
 2639 €



815 L – ADOSSÉ 4 PORTES**



DIMENSIONS EXT. : 2542x800x850
 PUISSANCE : 575 W
 POIDS : 191 kg
 CODE : YTP 2500 A

2499 € HT
 2999 €

KIT 4 PIEDS INOX POUR YTP 1500 A / 2000 A

CODE : YK 4 PH

46 € HT
 55 €

GRILLE 600x400 SUPPLÉMENTAIRE

CODE : YG 6040

29 € HT
 35 €

PAIRE DE GLISSIÈRES SUPPLÉMENTAIRE

CODE : YPG 6040

35 € HT
 42 €

DOTATION (par porte) :

- 1 grille 600x400 plastifiée.
- 5 paires de glissières.

KIT 6 PIEDS INOX POUR YTP 2500 A

CODE : YK 6 PH

65 € HT
 78 €

**Existe en version centrale :
 remplacer le «A» par «C» dans le code - même prix



TOURS PÂTISSIERS – PROF. 800 mm – 600x400

Froid positif statique



- Structure en acier inox AISI 304 (parties visibles).
- Isolation en mousse polyuréthane - densité 40 kg/m³.
- Froid positif statique : -2/+8°C gaz R290.
- Froid négatif ventilé : -22/-18°C gaz R290.
- Groupe réfrigéré logé extractible pour un entretien facile.
- Portes avec dispositif de fermeture automatique et maintien d'ouverture.
- Dégivrage automatique avec résistances électriques.

- Contrôle électronique de la température de dégivrage.
- Évaporation des eaux de dégivrage automatique.
- Évaporateur traité anti-corrosion.
- Groupe réfrigéré tropicalisé +43°C (sauf version négative).
- Monté d'origine sur roulettes.
- Existe avec dessus en granit alimentaire.
- Existe en version centrale pour les versions froid négatives ventilés.
- Alimentation : MONO 230 V.



404 L – ADOSSÉ 2 PORTES*

DIMENSIONS EXT. : 1495x800x850
 PUISSANCE : 368 W
 POIDS : 131 kg
 CODE : YTRP 150 A

2469 € HT
~~2963 €~~



628 L – ADOSSÉ 3 PORTES*

DIMENSIONS EXT. : 2020x800x850
 PUISSANCE : 414 W
 POIDS : 162 kg
 CODE : YTRP 200 A

2859 € HT
~~3431 €~~



851 L – ADOSSÉ 4 PORTES*

DIMENSIONS EXT. : 2545x800x850
 PUISSANCE : 500 W
 POIDS : 201 kg
 CODE : YTRP 250 A

3549 € HT
~~4259 €~~

ÉVAPORATEUR SITUÉ ENTRE CHAQUE PORTE



N'existe pas en version centrale.

DOTATION (par porte) :

- 5 paires de glissières.

Accessoires

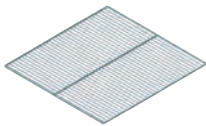

GRILLE 600x400

CODE : YG/TRP

29 € HT
~~35 €~~



PAIRE DE GLISSIÈRES SUPPLÉMENTAIRE

CODE : YPG/TRP

39 € HT
~~47 €~~



KIT 4 PIEDS INOX POUR YTRP 150 A / 200 A

CODE : YK 4 PH

46 € HT
~~55 €~~



KIT 6 PIEDS INOX POUR YTRP 250 A

CODE : YK 6 PH

65 € HT
~~78 €~~

Froid négatif ventilé



375 L – ADOSSÉ 2 PORTES**

DIMENSIONS EXT. : 1492x800x850
 PUISSANCE : 644 W
 POIDS : 124 kg
 CODE : YTPN 1500 A

2999 € HT
~~3599 €~~



595 L – ADOSSÉ 3 PORTES**

DIMENSIONS EXT. : 2017x800x850
 PUISSANCE : 690 W
 POIDS : 155 kg
 CODE : YTPN 2000 A

3499 € HT
~~4199 €~~



815 L – ADOSSÉ 4 PORTES**

DIMENSIONS EXT. : 2542x800x850
 PUISSANCE : 920 W
 POIDS : 191 kg
 CODE : YTPN 2500 A

4099 € HT
~~4919 €~~

**Existe en version centrale :
remplacer le «A» par «C» dans le code - même prix

Accessoires

OPTIONS & ACCESSOIRES
VOIR P.17

DOTATION (par porte) :

- 1 grille 600x400 plastifiée.
- 5 paires de glissières.



Pour desserts réfrigérées - Profondeur 600 mm - Gamme DS

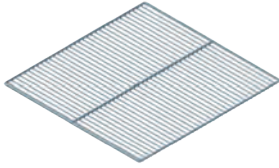

GRILLE SUPPLÉMENTAIRE
DIM : 325 x 430

CODE : YGP 34

25 € HT
30 € TTC



PAIRE DE GLISSIÈRES SUPPLÉMENTAIRE

CODE : YPG 34

25 € HT
30 € TTC

Pour desserts réfrigérées - Profondeur 700 mm - Gamme DGN

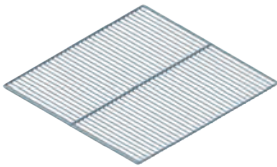

GRILLE GN 1/1 SUPPLÉMENTAIRE

CODE : YGP 11 N

25 € HT
30 € TTC



PAIRE DE GLISSIÈRES SUPPLÉMENTAIRE

CODE : YPG 11

25 € HT
30 € TTC

Pour desserts réfrigérées - Profondeur 600 mm - Gamme MRS

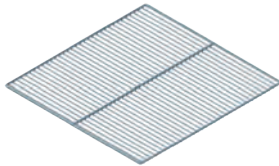

GRILLE SUPPLÉMENTAIRE
POUR PORTES DES CÔTÉS PROF. 600

CODE : YT 600 GD

30 € HT
36 € TTC

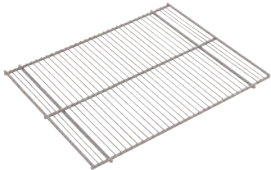

GRILLE SUPPLÉMENTAIRE
POUR PORTE CENTRALE PROF. 600

CODE : YT 600 C

35 € HT
42 € TTC



VERSION GROUPE À GAUCHE

CODE : Ajouter «AG» en fin de code

130 € HT
150 € TTC



KIT 4 PIEDS INOX

CODE : YK 4 PH

46 € HT
55 € TTC



KIT 6 PIEDS INOX

CODE : YK 6 PH

65 € HT
78 € TTC



BLOC 2 TIROIRS*

CODE : YBT 2 MRS

449 € HT
539 € TTC

BLOC 2 TIROIRS CÔTÉ GROUPE*

CODE : YBT 2 MRSG



BLOC 3 TIROIRS**

CODE : YBT 3 MRS

649 € HT
779 € TTC

Pour desserts réfrigérées - Prof. 700 mm - GN 1/1 - Gamme MRG

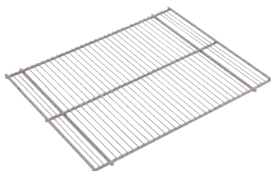

GRILLE GN 1/1 SUPPLÉMENTAIRE

CODE : YTG 700

27 € HT
32 € TTC



PAIRE DE GLISSIÈRES SUPPLÉMENTAIRE

CODE : YTPG 700

42 € HT
50 € TTC



VERSION GROUPE À GAUCHE

CODE : Ajouter «AG» en fin de code

130 € HT
150 € TTC



KIT 4 PIEDS INOX

CODE : YK 4 PH

46 € HT
55 € TTC



KIT 6 PIEDS INOX

CODE : YK 6 PH

65 € HT
78 € TTC



BLOC 2 TIROIRS*

CODE : YBT 2 MRG

449 € HT
539 € TTC

BLOC 2 TIROIRS CÔTÉ GROUPE*

CODE : YBT 2 MRGG

439 € HT
527 € TTC



BLOC 3 TIROIRS**

CODE : YBT 3 MRG

639 € HT
767 € TTC

*À monter par vos soins. **Version 3 tiroirs : à monter par vos soins et ne peut se placer à côté du groupe.



MEUBLES RÉFRIGÉRÉS SHOW CRÊPES/GAUFRES/PLANCHAS

ITALINOX **USAGE INTENSIF** ★★

Emplacement pour appareil électrique (non inclus)



Bain-marie

- Structure intérieure et extérieure en inox.
- Structure en vitre droite renforcée.
- Emplacement pour bacs GN réfrigérés et bain-marie.
- Orifice de passage des câbles de raccordement des crêpières/gaufriers/planchas.
- Réserve réfrigérée 2 ou 3 portes.
- Froid ventilé -2/+8°C.
- Contrôle électronique de la température.
- Dégivrage automatique.
- Gaz réfrigérant R134A.
- Portes avec dispositif de fermeture automatique.
- Monté d'origine sur roulettes.
- Alimentation : MONO 230 V.

VERSION 2 PORTES

CAPACITÉ BACS RÉFRIGÉRÉS : 8 x GN 1/6 + 2 x GN 1/9
 CAPACITÉ BACS BAIN-MARIE : 2 x GN 1/3
 DIMENSIONS EXT. : 1400x700x1325
 PUISSANCE TOTALE : 950 W
 CODE : YMSR 2 P

3149 € HT
3779 €



CRÊPES



GAUFRES



PANINI



WOK



GRILLADES

À SAVOIR

Choisissez votre appareil dans la partie SNACK à partir de la page 104.

VERSION 3 PORTES

CAPACITÉ BACS RÉFRIGÉRÉS : 15 x GN 1/6
 CAPACITÉ BAC BAIN-MARIE : 1 x GN 1/1
 DIMENSIONS EXT. : 1865x700x1325
 PUISSANCE TOTALE : 1150 W
 CODE : YMSR 3 P

3899 € HT
4679 €



BACS GN NON INCLUS
Voir p. 214.

Bain-marie

Emplacement pour appareil électrique (non inclus)

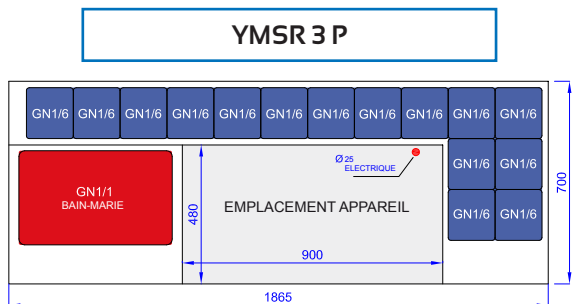
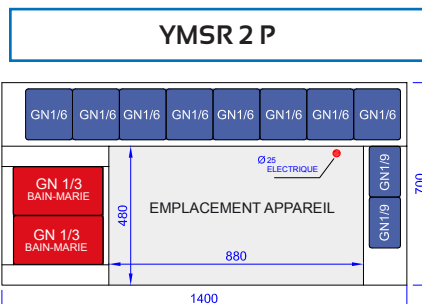
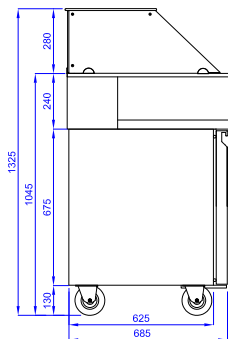

Option

KIT 2 TIROIRS (NON MONTÉ)

CODE : YKIT 2 TMRS

359 € HT
434 €



À SAVOIR

Version 2 et 3 portes battantes :
Ajouter « B » en fin de code. Même prix.



USAGE INTENSIF
☆☆☆

CARAT

Gamme COMPACT



1 PORTE BATTANTE

CAPACITÉ : 140 L
DIMENSIONS EXT. : 602x535x920
PUISSANCE : 250 W
POIDS : 80 kg
CODE : YABC 10

599 € HT
719 €



2 PORTES COULISSANTES

CAPACITÉ : 223 L
DIMENSIONS EXT. : 920x535x920
PUISSANCE : 250 W
POIDS : 100 kg
CODE : YABC 20

TOP VENTE
829 € HT
995 €



3 PORTES COULISSANTES

CAPACITÉ : 335 L
DIMENSIONS EXT. : 1350x535x920
PUISSANCE : 300 W
POIDS : 125 kg
CODE : YABC 30

1089 € HT
1307 €

DOTATION (par porte) :

- 2 grilles chromées.
- 2 paires de glissières.

- Structure extérieure en acier peint noir mat.
- Finition intérieure en aluminium.
- Isolation de 32,5 mm.
- Froid positif ventilé 0°/+10°C.
- Gaz réfrigérant R134A.

- Groupe réfrigéré logé en partie basse.
- Dégivrage et évaporation des condensats automatiques.
- Éclairage intérieur.
- Serrure.
- Alimentation : MONO 230 V.

- Structure extérieure en acier peint noir mat.
- Finition intérieure en aluminium.
- Passage de porte de 440 mm.
- Froid positif ventilé 0°/+10°C.
- Gaz réfrigérant R134A.
- Portes avec dispositif de fermeture automatique.

- Isolation de 40 mm.
- Groupe réfrigéré logé à droite.
- Dégivrage et évaporation des condensats automatiques.
- Serrure.
- Alimentation : MONO 230 V.

USAGE INTENSIF
☆☆☆

CARAT

Gamme CLASSIC



DOTATION (par porte) :

- 2 grilles inox (447 x 406 mm).
- 2 kits supports grilles.

PORTE VITRÉE (NON MONTÉE)
CHARNIÈRES À GAUCHE

CODE : YPBCG

89 € HT
107 €

PORTE VITRÉE (NON MONTÉE)
CHARNIÈRES À DROITE

CODE : YPVBCD

89 € HT
107 €



2 PORTES BATTANTES



CAPACITÉ : 290 L
DIMENSIONS EXT. : 1462x513x860
PUISSANCE : 250 W
POIDS : 90 kg
CODE : YBC 2100

1449 € HT
1739 €

3 PORTES BATTANTES



CAPACITÉ : 460 L
DIMENSIONS EXT. : 2002x513x860
PUISSANCE : 300 W
POIDS : 106 kg
CODE : YBC 3100

1899 € HT
2279 €

4 PORTES BATTANTES



CAPACITÉ : 630 L
DIMENSIONS EXT. : 2542x513x860
PUISSANCE : 350 W
POIDS : 123 kg
CODE : YBC 4100

2399 € HT
2879 €

Accessoires

KIT BLOC 2 TIROIRS (NON MONTÉ)

CODE : YBTBC 1/2

549 € HT
659 €



ARRIÈRES BARS

Gamme GREEN



EXISTE AUSSI EN VERSION INOX NOUS CONSULTER

LES ATOUTS

- Partie technique réduite.
- Gaz écologique R290.
- Made in Europe.

- Structure extérieure en skinplate noir.
- Finition intérieure en skinplate blanc.
- Isolation de 40 mm.
- Froid positif ventilé +1°/+8°C.
- Gaz réfrigérant R290.
- Groupe réfrigéré logé à gauche.
- Dégivrage et évaporation des condensats automatiques.
- Thermostat digital.

- Hauteur intérieure 740 mm (3 niveaux de stockage bouteille debout).
- Éclairage intérieur LED.
- Portes battantes.
- Accès facile au condenseur (sans outils).
- Évaporateur entre les portes.
- Pieds réglables en hauteur (7 cm).
- Alimentation : MONO 230 V.



Il est fortement déconseillé de poser un appareil lourd sur l'arrière bar.

312 L - 2 PORTES

CAPACITÉ	: 396 canettes*
DIMENSIONS EXT.	: 1255x565x890
PUISSANCE	: 320 W
POIDS	: 74 kg
CODE PORTES PLEINES	: YFGB 125
CODE PORTES VITRÉES	: YFGB 125 V

PORTES PLEINES
1599 € HT
1919 €

PORTES VITRÉES
1899 € HT
2279 €

380 L - 2 PORTES

CAPACITÉ	: 462 canettes*
DIMENSIONS EXT.	: 1455x565x890
PUISSANCE	: 340 W
POIDS	: 83 kg
CODE PORTES PLEINES	: YFGB 145
CODE PORTES VITRÉES	: YFGB 145 V

PORTES PLEINES
1649 € HT
1979 €

PORTES VITRÉES
2099 € HT
2519 €

488 L - 3 PORTES

CAPACITÉ	: 630 canettes*
DIMENSIONS EXT.	: 1775x565x890
PUISSANCE	: 370 W
POIDS	: 100 kg
CODE PORTES PLEINES	: YFGB 177
CODE PORTES VITRÉES	: YFGB 177 V

PORTES PLEINES
1899 € HT
2279 €

PORTES VITRÉES
2349 € HT
2819 €

587 L - 3 PORTES

CAPACITÉ	: 759 canettes*
DIMENSIONS EXT.	: 2065x565x890
PUISSANCE	: 390 W
POIDS	: 107 kg
CODE PORTES PLEINES	: YFGB 206
CODE PORTES VITRÉES	: YFGB 206 V

PORTES PLEINES
1899 € HT
2279 €

PORTES VITRÉES
2499 € HT
2999 €

664 L - 4 PORTES

CAPACITÉ	: 864 canettes*
DIMENSIONS EXT.	: 2295x565x890
PUISSANCE	: 400 W
POIDS	: 129 kg
CODE PORTES PLEINES	: YFGB 229
CODE PORTES VITRÉES	: YFGB 229 V

PORTES PLEINES
2349 € HT
2819 €

PORTES VITRÉES
2899 € HT
3479 €

794 L - 4 PORTES

CAPACITÉ	: 1056 canettes*
DIMENSIONS EXT.	: 2675x565x890
PUISSANCE	: 420 W
POIDS	: 154 kg
CODE PORTES PLEINES	: YFGB 267
CODE PORTES VITRÉES	: YFGB 267 V

PORTES PLEINES
2299 € HT
2759 €

PORTES VITRÉES
3079 € HT
3695 €

* Canettes 33 cL.

Accessoires



BLOC 2 TIROIRS (non monté)

CODE : YFGB 22

489 € HT
587 €



BLOC 3 TIROIRS (non monté)

CODE : YFGB 33

599 € HT
719 €

DOTATION (par porte) :

- 2 grilles.
- 2 paires de glissières.



- Structure en acier inox AISI 304 (parties visibles).
- Froid positif ventilé -2°/+8°C.
- Groupe réfrigéré logé à gauche gaz réfrigérant R134A sans CFC extractible pour entretien facile.
- Portes avec dispositif de fermeture automatique et maintien d'ouverture.
- Portes non réversibles.
- Tiroir neutre au dessus du groupe.
- Contrôle électronique de la température de dégivrage.
- Dégivrage automatique avec résistances électriques.
- Plan de travail adossé.
- Évaporation automatique des eaux de dégivrage.
- Évaporateur traité anti-corrosion.
- Éclairage LED.
- Groupe réfrigéré tropicalisé +43°C.
- Monté sur pieds.
- N'existe qu'en version adossé.
- Option : porte vitrée.
- Alimentation : MONO 230 V.

DOTATION (par porte) :

- 1 grille (400 x 430).
- 1 paire de glissières.



370 L - 2 PORTES

DIMENSIONS EXT. : 1505x600x1111
 PUISSANCE : 350 W
 POIDS : 120 kg
 CODE : YCMR 15

1889 € HT
~~2267 €~~



545 L - 3 PORTES

DIMENSIONS EXT. : 2005x600x1111
 PUISSANCE : 350 W
 POIDS : 150 kg
 CODE : YCMR 20

2099 € HT
~~2519 €~~



720 L - 4 PORTES

DIMENSIONS EXT. : 2505x600x1111
 PUISSANCE : 350 W
 POIDS : 180 kg
 CODE : YCMR 25

2449 € HT
~~2939 €~~

Accessoires



PORTE VITRÉE (NON MONTÉE)
 CHARNIÈRES À GAUCHE

CODE : YPV/CMRG

159 € HT
~~194 €~~

PORTE VITRÉE (NON MONTÉE)
 CHARNIÈRES À DROITE

CODE : YPV/CMRD

159 € HT
~~194 €~~



BUFFETS SALAD'BARs

Version centrale carrée



Noir (standard)



Les buffets salad'bars ne peuvent être utilisés sous exposition UV.

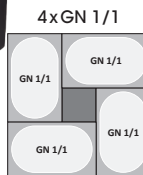

- Structure en bois.
- Soubassement traversant pour stockage des assiettes.
- Cloche fixe (motorisée en option).
- Potence centrale en inox avec étagère en bois.
- Toit en bois avec retenues amovibles.
- Pare-haleine en verre trempé.
- Éclairage 4 tubes LED.
- Rames support assiettes amovibles en bois (920x520 mm), (inox sur demande).
- Existents en 2 versions : réfrigérée ou bain-marie.
- Montés sur 4 roulettes (dont 2 avec freins).
- Capacité : 4 bacs GN 1/1 prof. 150 mm (non fournis).
- Alimentation : MONO 230 V.

BACS GN NON INCLUS

Voir p. 214.

VERSION RÉFRIGÉRÉE STATIQUE

TEMPÉRATURE	: +2/+10°C
DIMENSIONS*	: 1435x1435x1540
PUISSANCE	: 500 W
POIDS	: 120 kg
CODE NOIR	: YSBC 40 FN

3499 € HT
~~4199 €~~

VERSION BAIN-MARIE

TEMPÉRATURE	: +20/+90°C
DIMENSIONS*	: 1435x1435x1540
PUISSANCE	: 3 kW
POIDS	: 115 kg
CODE NOIR	: YSBC 40 CN

3199 € HT
~~3899 €~~

*Dimensions en position rampes supports assiettes rabattues : 1080x1080x1540 mm.

EXISTE AUSSI EN



CHÊNE CLAIR :

- Réfrigérée : **YSBC 40 FC**
- Bain Marie : **YSBC 40 CC**

BLANC :

- Réfrigérée : **YSBC 40 FB**
- Bain Marie : **YSBC 40 CB**

WENGE :

- Réfrigérée : **YSBC 40 FW**
- Bain Marie : **YSBC 40 CW**

Version centrale 4 GN 1/1

4xGN 1/1 - VERSION BAIN-MARIE

TEMPÉRATURE	: +20/+90°C
DIMENSIONS	: 1495x855x1405
PUISSANCE	: 3,5 kW
POIDS	: 100 kg
CODE NOIR	: YSB 40 CN

2899 € HT
~~3479 €~~

- Structure en bois.
- Soubassement traversant pour stockage des assiettes.
- Potences en inox fixes.
- Pare-haleine en verre.
- Éclairage LED horizontal.
- Rames support assiettes amovibles en bois (1370x165 mm), (inox sur demande).
- Montés sur roulettes (dont 2 avec freins).
- Capacité : 4 bacs GN 1/1 prof. 150 mm (non fournis).
- Alimentation : MONO 230 V.

4xGN 1/1

VERSION RÉFRIGÉRÉE (STATIQUE)

TEMPÉRATURE	: +2/+10°C
DIMENSIONS	: 1495x855x1405
PUISSANCE	: 500 W
POIDS	: 100 kg
CODE NOIR	: YSB 40 FN

TOP VENTE
2999 € HT
~~3599 €~~

4xGN 1/1 - VERSION MIXTE

2 x GN 1/1 BAIN-MARIE + 2 x GN 1/1 FROID

TEMPÉRATURE	: +2/+10°C & +20/+90°C
DIMENSIONS	: 1495x855x1405
PUISSANCE	: 2,25 kW
POIDS	: 100 kg
CODE NOIR	: YSB 40 MN

3499 € HT
~~4199 €~~

EXISTE AUSSI EN



CHÊNE CLAIR :

- Réfrigérée : **YSB 40 FC**
- Bain Marie : **YSB 40 CC**
- Mixte : **YSB 40 MC**

BLANC :

- Réfrigérée : **YSB 40 FBB**
- Bain Marie : **YSB 40 CBB**
- Mixte : **YSB 40 MBB**

WENGE :

- Réfrigérée : **YSB 40 FBW**
- Bain Marie : **YSB 40 CBW**
- Mixte : **YSB 40 MBW**

Noir (standard)

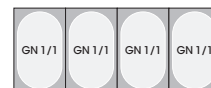

BACS GN NON INCLUS

Voir p. 214.



120 L
1 ÉTAGÈRE (642x372)
+ 1 ÉTAGÈRE (642x408)

DIMENSIONS EXT. : 678x568x670
DIMENSIONS INT. : 670x530x380
PUISSANCE : 160 W
POIDS : 69 kg
CODE : YVCB 120 F

TOP VENTE
879 € HT
~~1055 €~~

- Structure en inox.
- Portes arrières coulissantes en verre.
- Éclairage intérieur LED.
- Froid positif ventilé +2/+8°C.
- Gaz R134A.
- Groupe frigorifique dans la partie basse.
- Dégivrage automatique.
- Alimentation : MONO 230 V.

À SAVOIR

Existe en version chaude dans la partie SNACK p. 98.



- Structure en inox.
- Portes arrières coulissantes en verre.
- Éclairage intérieur LED.
- Froid positif ventilé +2/+8°C.

120 L - VITRE DROITE VERTICALE

DIMENSIONS EXT. : 700 x 576 x 678
DIMENSIONS INT. : 660 x 479 x 396
PUISSANCE : 160 W
POIDS : 70 kg
CODE : YVCB 120 FD

NEW
879 € HT
~~1055 €~~

160 L - VITRE DROITE VERTICALE

DIMENSIONS EXT. : 875 x 576 x 678
DIMENSIONS INT. : 840 x 479 x 396
PUISSANCE : 160 W
POIDS : 72 kg
CODE : YVCB 160 FD

999 € HT
~~1199 €~~



Les vitrines panoramiques ne peuvent être utilisées sous exposition UV.

160 L
1 ÉTAGÈRE (820x372)
+ 1 ÉTAGÈRE (820x408)

DIMENSIONS EXT. : 873x580x670
DIMENSIONS INT. : 841x498x384
PUISSANCE : 160 W
POIDS : 71 kg
CODE : YVCB 160 F



999 € HT
~~1199 €~~

DOTATION :

- Pour YVCV 110 : 1 grille (390x552).
- Pour YVCV 150 : 1 grille (390x752).
- Pour YVCV 190 : 1 grille (390x952).

- Structure inox AISI 304.
- Portes coulissantes des 2 côtés.
- Éclairage vertical LED.
- Groupe frigorifique sur le côté.
- Froid positif ventilé +2/+8°C.
- Gaz R134A.

- Dégivrage automatique.
- Évaporation automatique des condensats.
- Tropicalisé +39°C.
- Alimentation : MONO 230 V.



999 € HT
~~1199 €~~

110 L

DIMENSIONS EXT. : 910x515x555
DIMENSIONS INT. : 565x420x460
PUISSANCE : 110 W
POIDS : 53 kg
CODE : YVCV 110



1099 € HT
~~1319 €~~

150 L

DIMENSIONS EXT. : 1110x515x555
DIMENSIONS INT. : 760x420x460
PUISSANCE : 150 W
POIDS : 58 kg
CODE : YVCV 150



1239 € HT
~~1487 €~~

190 L

DIMENSIONS EXT. : 1310x515x555
DIMENSIONS INT. : 965x420x460
PUISSANCE : 150 W
POIDS : 63 kg
CODE : YVCV 190



VITRINES PANORAMIQUES



100 L

DIMENSIONS EXT. : 806x410x695
 DIMENSIONS INT. : 770x340x370
 PUISSANCE : 300 W
 POIDS : 70 kg
 CODE : YVCH 100

1157 € HT
~~1391 €~~



160 L

DIMENSIONS EXT. : 806x410x945
 DIMENSIONS INT. : 770x340x620
 PUISSANCE : 300 W
 POIDS : 85 kg
 CODE : YVCH 160

1259 € HT
~~1511 €~~



210 L

DIMENSIONS EXT. : 1006x410x945
 DIMENSIONS INT. : 970x340x620
 PUISSANCE : 300 W
 POIDS : 95 kg
 CODE : YVCH 210

1389 € HT
~~1667 €~~

- Structure inox AISI 304.
- Portes coulissantes côté service.
- Éclairage vertical LED.
- Groupe frigorifique dans la partie haute.
- Froid positif ventilé +2/+8°C.

- Gaz R134A.
- Dégivrage automatique.
- Évaporation automatique des condensats.
- Alimentation : MONO 230 V.

DOTATION :

- Pour YVCH 100 : 1 grille fixe (764x315).
- Pour YVCH 160 : 2 grilles fixes (764x315).
- Pour YVCH 210 : 2 grilles fixes (962x315).



GOLD CD



Les vitrines panoramiques ne peuvent être utilisées sous exposition UV.



2 GN 1/1

DIMENSIONS : 785x675x720
 PUISSANCE : 390 W
 POIDS : 105 kg
 CODE : YCD 800

2499 € HT
~~2999 €~~

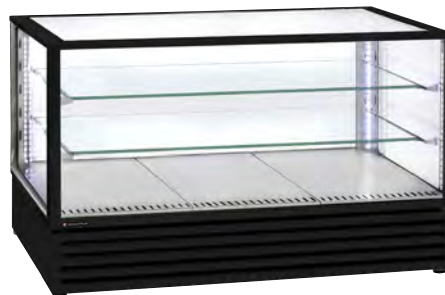

3 GN 1/1

DIMENSIONS : 1185x675x720
 PUISSANCE : 490 W
 POIDS : 150 kg
 CODE : YCD 1200

2999 € HT
~~3599 €~~



- Structure en acier peint noir.
- Portes arrières coulissantes en verre.
- Éclairage intérieur LED vertical.
- Dégivrage automatique.
- Contrôle électronique de la température.
- Livrée avec 2 étagères amovibles en verre.
- Froid positif ventilé +4/+10°C.
- Gaz R134A.
- Thermostat électronique.
- Alimentation : MONO 230 V.

À SAVOIR

Existe en version chaude dans la partie SNACK p. 99.



DOTATION :

- 2 étagères en verre.



CARAT

- Structure en ABS blanc ou noir.
- Porte à fermeture magnétique.
- Éclairage intérieur LED.
- Froid positif ventilé +3/+12°C.
- Gaz R134A.
- Double vitrage.
- Dégivrage automatique.
- Contrôle électronique de la température.
- Alimentation : MONO 230 V.

70 L - 3 ÉTAGÈRES

DIMENSIONS EXT. : 430x390x935
 DIMENSIONS INT. : 400x346x535
 POIDS : 32 kg
 PUISSANCE : 140 W
CODE BLANC : YVC 70 W
CODE NOIR : YVC 70 B

TOP VENTE
449 € HT
539 € TTC



DOTATION :

- 3 étagères réglables.



Les vitrines panoramiques ne peuvent être utilisées sous exposition UV.

CARAT



- Structure en acier peint noir et vitrée.
- Parois double vitrage.
- Gaz réfrigérant R290.
- Ventilation par le haut.
- Régulation thermostatique.
- Dégivrage automatique.
- Porte à fermeture magnétique.
- Portes avec dispositif de fermeture automatique.
- Éclairage vertical LED.
- Plateaux intérieurs en verre transparent.
- Montée d'origine sur roulettes.
- Alimentation : MONO 230 V.

VERSION POSITIVE :

- Froid ventilé/statique +2/+8°C (ambiance +39°C).
- Commutateur froid ventilé/statique.

VERSION NÉGATIVE :

- Froid ventilé -22/-18°C (ambiance +29°C).



Portes non réversibles

500 L - 5 ÉTAGÈRES EN VERRE (530 x 417)

VERSION POSITIVE

TEMPÉRATURE : +2/+8°C
 DIMENSIONS : 650x650x1950
 PUISSANCE : 300 W
 POIDS : 160 kg
CODE : YLSC 65 LB

2499 € HT
2999 € TTC

VERSION NÉGATIVE

TEMPÉRATURE : -22/-18°C
 DIMENSIONS : 650x650x1950
 PUISSANCE : 400 W
 POIDS : 195 kg
CODE : YLDC 65 LB

3299 € HT
3959 € TTC



700 L - 5 ÉTAGÈRE EN VERRE (730 x 417)

VERSION POSITIVE

TEMPÉRATURE : +2/+8°C
 DIMENSIONS : 850x650x1950
 PUISSANCE : 300 W
 POIDS : 190 kg
CODE : YLSC 85 LB

2899 € HT
3479 € TTC

VERSION NÉGATIVE

TEMPÉRATURE : -22/-18°C
 DIMENSIONS : 850x650x1950
 PUISSANCE : 400 W
 POIDS : 210 kg
CODE : YLDC 85 LB

4299 € HT
5159 € TTC



VITRINES PANORAMIQUES



- Régulation thermostatique.
- Éclairage vertical LED.
- Ventilation par le haut.
- Porte à fermeture magnétique.
- Dégivrage automatique.
- Version plateaux tournants : arrêt automatique du carrousel et de la ventilation à l'ouverture de la porte.
- Montée d'origine sur 4 roues à doubles patins.
- Alimentation : MONO 230 V.

ÉCLAIRAGE LED VERTICAL

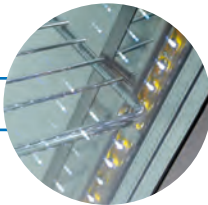

360 L - GRILLES FIXES

VERSION POSITIVE

TEMPÉRATURE	: +2/+10°C
DIMENSIONS	: 600x630x1850
PUISSANCE	: 430 W
POIDS	: 130 kg
CODE NOIR	: YRD 60 FN
CODE INOX	: YRD 60 FI

2649 € HT
3179 €

VERSION NÉGATIVE

TEMPÉRATURE	: -20/-5°C
DIMENSIONS	: 600x630x1850
PUISSANCE	: 800 W
POIDS	: 188 kg
CODE NOIR	: YRDN 60 FN
CODE INOX	: YRDN 60 FI

4179 € HT
5015 €



Les vitrines panoramiques ne peuvent être utilisées sous exposition UV.

VERSION POSITIVE :

- Froid ventilé +2/+10°C (ambiance 39°C).
- Gaz réfrigérant R134A.
- Parois double vitrage.
- Groupe frigorifique Tecumseh France.
- Pour grilles fixes : 5 grilles (535 x 495 mm).
- Pour plateaux tournants : 5 plateaux en verre (Ø 470 mm).

VERSION NÉGATIVE :

- Froid ventilé -20/-5°C (ambiance 30°C).
- Gaz réfrigérant R452.
- Parois triple vitrage avec gaz argon.
- Groupe frigorifique Tecumseh France.
- Cordons chauffants dans les angles.
- Pour grilles fixes : 5 grilles (510 x 510 mm).
- Pour plateaux tournants : 4 plateaux en verre (Ø 375 mm).



360 L - PLATEAUX TOURNANTS

VERSION POSITIVE

TEMPÉRATURE	: +2/+10°C
DIMENSIONS	: 600x630x1850
PUISSANCE	: 690 W
POIDS	: 135 kg
CODE NOIR	: YRD 60 TN
CODE INOX	: YRD 60 TI

2949 € HT
3539 €

VERSION NÉGATIVE

TEMPÉRATURE	: -20/-5°C
DIMENSIONS	: 600x630x1850
PUISSANCE	: 800 W
POIDS	: 198 kg
CODE NOIR	: YRDN 60 TN
CODE INOX	: YRDN 60 TI

4299 € HT
5159 €





USAGE INTENSIF
★ ★ ★

MADE IN FRANCE

TECHNITALIA
GOLD 07

Gamme FUTURE



VERSION NOIRE - 360 L

VERSION POSITIVE

TEMPÉRATURE : +2/+10°C
DIMENSIONS : 600x645x1850
PUISSANCE : 430 W
POIDS : 150 kg
CODE : YRD 60 B

2929 € HT
3515 €

VERSION NÉGATIVE

TEMPÉRATURE : -20/-5°C
DIMENSIONS : 600x645x1850
PUISSANCE : 800 W
POIDS : 160 kg
CODE : YRDN 60 B

4399 € HT
5279 €



VERSION BLANCHE - 360 L

VERSION POSITIVE

TEMPÉRATURE : +2/+10°C
DIMENSIONS : 600x645x1850
PUISSANCE : 430 W
POIDS : 150 kg
CODE : YRD 60 W

2929 € HT
3515 €

VERSION NÉGATIVE

TEMPÉRATURE : -20/-5°C
DIMENSIONS : 600x645x1850
PUISSANCE : 800 W
POIDS : 160 kg
CODE : YRDN 60 W

4399 € HT
5279 €

- Structure laquée blanche ou noire.
- 4 faces vitrées double vitrage.
- Éclairage LED vertical sur les 4 montants.
- Évaporateur placé dans la partie supérieure.
- Gaz réfrigérant R134A (positif) et gaz R452A (négatif).
- Thermostat électronique.
- Froid positif ventilé +2/+10°C (temp. ambiante +29°C), négatif ventilé -20/-5°C ou mixte (-20/+10°C).
- Montée sur 4 roulettes.
- Dégivrage automatique.
- Porte à fermeture magnétique.
- Portes avec dispositif de fermeture automatique.
- Alimentation : MONO 230 V.



DOTATION :

- 360 L : 5 étagères en verre.
- 480 L : 5 étagères en verre.



Les vitrines panoramiques ne peuvent être utilisées sous exposition UV.

VERSION NOIRE - 480 L

VERSION POSITIVE

TEMPÉRATURE : +2/+10°C
DIMENSIONS : 800x645x1850
PUISSANCE : 430 W
POIDS : 190 kg
CODE : YRD 80 B

TOP VENTE
3699 € HT
4439 €

VERSION NÉGATIVE

TEMPÉRATURE : -20/-5°C
DIMENSIONS : 800x645x1850
PUISSANCE : 800 W
POIDS : 200 kg
CODE : YRDN 80 B

5199 € HT
6239 €

VERSION MIXTE

TEMPÉRATURE : -20/+10°C
DIMENSIONS : 800x645x1850
PUISSANCE : 800 W
POIDS : 200 kg
CODE : YRDN 80 MB

5899 € HT
7079 €

VERSION BLANCHE - 480 L

VERSION POSITIVE

TEMPÉRATURE : +2/+10°C
DIMENSIONS : 800x645x1850
PUISSANCE : 430 W
POIDS : 190 kg
CODE : YRD 80 W

3699 € HT
4439 €

VERSION NÉGATIVE

TEMPÉRATURE : -20/-5°C
DIMENSIONS : 800x645x1850
PUISSANCE : 800 W
POIDS : 200 kg
CODE : YRDN 80 W

5199 € HT
6239 €

VERSION MIXTE

TEMPÉRATURE : -20/+10°C
DIMENSIONS : 800x645x1850
PUISSANCE : 800 W
POIDS : 200 kg
CODE : YRDN 80 MW

5899 € HT
7079 €



VERSION MIXTE
switchez du froid positif au négatif !



ARMOIRES DE STOCKAGE

Froid positif

USAGE MODÉRÉ
☆☆☆

- Structure en acier laqué blanc.
- Thermomètre analogique.
- Finition intérieure en ABS thermoformé blanc.
- Froid statique +2°/+10°C.
- Gaz R600A.
- Montée sur patins.
- Dégivrage manuel.
- Éclairage intérieur LED sauf YKK 151.
- Porte à ouverture réversible.
- Alimentation : MONO 230 V.



CAPACITÉ : 116 L

NB DE GRILLES : 3
 DIMENSIONS EXT. : 495x545x845
 PUISSANCE : 50 W
 CODE : YKK 151

399 € HT
~~479 €~~



CAPACITÉ : 242 L

NB DE GRILLES : 6
 DIMENSIONS EXT. : 540x580x1440
 PUISSANCE : 63 W
 CODE : YKK 261

549 € HT
~~659 €~~



CAPACITÉ : 316 L

NB DE GRILLES : 5
 DIMENSIONS EXT. : 545x585x1780
 PUISSANCE : 63 W
 CODE : YKK 366

TOP BUDGET €
699 € HT
~~839 €~~

Froid négatif

USAGE MODÉRÉ
☆☆☆



- Structure en acier laqué blanc.
- Thermomètre analogique.
- Finition intérieure en ABS thermoformé blanc.
- Tiroirs en ABS bleu transparent.
- Froid négatif statique -22°/-15°C.
- Gaz réfrigérant R600A.
- Montée sur patins.
- Dégivrage manuel.
- Éclairage.
- Porte à ouverture réversible.
- Alimentation : MONO 230 V.



CAPACITÉ : 66 L

NB DE TIROIRS : 3
 DIMENSIONS EXT. : 494x494x890
 PUISSANCE : 130 W
 CODE : YSFS 109

369 € HT
~~443 €~~



CAPACITÉ : 168 L

NB DE TIROIRS : 6
 DIMENSIONS EXT. : 545x566x1430
 PUISSANCE : 140 W
 CODE : YSFS 206

599 € HT
~~749 €~~



- Structure en acier laqué blanc (noir pour YDKS 142).
- Finition intérieure en ABS thermoformé blanc.
- Thermomètre analogique.
- Froid positif statique +2°/+10°C.
- Gaz réfrigérant R600A.
- Montée sur 2 roulettes + 2 patins.
- Dégivrage manuel.

- Éclairage LED.
- Porte vitrée à ouverture non réversible, (charnières d'origine à droite).
- Serrure (uniquement YDKS 142).
- Alimentation : MONO 230 V.

USAGE MODÉRÉ
★ ★ ★



299 € HT
~~359 €~~

CAPACITÉ : 48 L

NB DE GRILLES : 1
DIMENSIONS EXT. : 500x465x525
PUISSANCE : 50 W
CODE : YDKS 62



399 € HT
~~479 €~~

CAPACITÉ : 110 L

NB DE GRILLES : 3
DIMENSIONS EXT. : 480x520x840
PUISSANCE : 110 W
CODE : YDKS 122



499 € HT
~~599 €~~

CAPACITÉ : 168 L

NB DE GRILLES : 4
DIMENSIONS EXT. : 540x550x845
PUISSANCE : 110 W
CODE : YDKS 142

- Contour de porte noir.
- Canopy éclairée dans la partie supérieure.
- Finition intérieure en ABS thermoformé blanc.

CAPACITÉ : 50 L

NB DE GRILLES : 2 (313x300)
DIMENSIONS EXT. : 420x460x805
PUISSANCE : 120 W
CODE : YSC 51

389 € HT
~~467 €~~

- Montée sur 4 patins.
- Éclairage LED.
- Alimentation : MONO 230 V.

CAPACITÉ : 80 L

NB DE GRILLES : 2 (350x300)
DIMENSIONS EXT. : 460x460x950
PUISSANCE : 120 W
CODE : YSC 81

439 € HT
~~527 €~~



MINI BARS RÉFRIGÉRÉS

- Structure extérieure en skinplate noir.
- Finition intérieure en ABS thermoformé blanc.
- Fonctionnement silencieux sans compresseur.
- Gaz R600A.
- Froid positif statique +8/+10°C (sauf +8/+12 pour YMB 36) dans les parois.

- Glissières embouties pour YMB 45.
- 2 clayettes amovibles.
- Éclairage intérieur LED sauf YMB 35.
- Porte réversible, (charnières d'origine à droite) sauf YMB 36.
- Alimentation : MONO 230 V.



279 € HT
~~335 €~~

PORTE VITRÉE - 35 L

DIMENSIONS EXT. : 385x455x485
PUISSANCE : 63 W
CODE : YMB 36



259 € HT
~~311 €~~

PORTE PLEINE - 35 L

DIMENSIONS EXT. : 385x455x485
PUISSANCE : 63 W
CODE : YMB 35



299 € HT
~~359 €~~

PORTE PLEINE - 40 L

DIMENSIONS EXT. : 400x425x560
PUISSANCE : 63 W
CODE : YMB 45



ARMOIRES À BOISSONS

NEW CARAT

LES IRRÉSISTIBLES !



659 € HT
~~791 €~~

659 € HT
~~791 €~~

360 L - 1 PORTE VITRÉE

CAPACITÉ* : 280 canettes slim
 DIMENSIONS EXT. : 580 x 605 x 1980
 PUISSANCE : 250 W
 POIDS : 91 kg
 CODE : YGSD 360 W



360 L - 1 PORTE VITRÉE

CAPACITÉ* : 280 canettes slim
 DIMENSIONS EXT. : 580 x 605 x 1980
 PUISSANCE : 250 W
 POIDS : 91 kg
 CODE : YGSD 360 B

- Structure en acier laqué blanc ou noir.
- Finition intérieure en ABS thermoformé blanc.
- Thermomètre analogique.
- Thermostat mécanique.
- Canopy éclairée par LED.
- Froid positif ventilé +2/+10°C.
- Contour de port en ABS noir.
- Gaz R134A.
- Montée d'origine sur 4 roulettes (dont 2 avec freins).
- Dégivrage automatique.

- Éclairage LED double vertical.
- Porte à fermeture automatique non réversible (charnières d'origine à droite).
- Serrure.
- Alimentation : MONO 230V.

DOTATION :

- 5 grilles plastifiées (458 x 409).

Accessoires

GRILLE SUPPLÉMENTAIRE

DIMENSIONS : 458 x 409
 CODE : YG/GSD 360

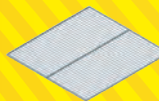

35 € HT
~~42 €~~

KIT DE 4 TAQUETS

CODE : YK/GSD 360

19 € HT
~~23 €~~



779 € HT
~~935 €~~

390 L - 2 PORTILLONS VITRÉS

CAPACITÉ* : 270 canettes slim
 DIMENSIONS EXT. : 590 x 620 x 1840
 PUISSANCE : 295 W
 POIDS : 77 kg
 CODE : YCEV 425 PV



759 € HT
~~911 €~~

390 L - 1 PORTE VITRÉE

CAPACITÉ* : 270 canettes slim
 DIMENSIONS EXT. : 590 x 620 x 1840
 PUISSANCE : 295 W
 POIDS : 75 kg
 CODE : YCEV 425 W

- Structure en acier laqué blanc (noir pour YCEV 425 BC).
- Finition intérieure en ABS thermoformé blanc avec glissières embouties.
- Thermomètre analogique.
- Canopy éclairée pour YCEV 425 PL.
- Froid positif ventilé 0°/+10°C.
- Contour de porte en skinplate noir (aluminium pour YCEV 425 PV).

- Gaz R134A.
- Montées sur patins.
- Dégivrage automatique.
- Éclairage.
- Portes à ouverture réversible (charnières d'origine à droite).
- Serrure.
- Alimentation : MONO 230 V.

NEW ITALINOX



759 € HT
~~911 €~~

390 L - 1 PORTE VITRÉE + CANOPY

CAPACITÉ* : 270 canettes slim
 DIMENSIONS EXT. : 590 x 620 x 1980
 PUISSANCE : 295 W
 POIDS : 80 kg
 CODE : YCEV 425 WC

DOTATION :

- 4 grilles (500 x 360).

390 L - 1 PORTE VITRÉE + CANOPY

CAPACITÉ* : 270 canettes slim
 DIMENSIONS EXT. : 590 x 620 x 1980
 PUISSANCE : 295 W
 POIDS : 80 kg
 CODE : YCEV 425 BC

779 € HT
~~935 €~~



Accessoires

GRILLE SUPPLÉMENTAIRE

CODE : YG/CEV 425

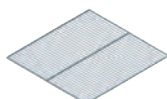

35 € HT
~~42 €~~

*Capacité totale.



NEW

- Structure en acier laqué noir.
- Finition intérieure en ABS thermoformé noir.
- Thermomètre analogique.
- Thermostat mécanique.
- Canopy éclairée par LED.
- Froid positif ventilé +2/+10°C.
- Contour de porte en ABS noir.
- Gaz R134A.

- Montée d'origine sur 4 roulettes (dont 2 avec freins).
- Dégivrage automatique.
- Éclairage LED double vertical.
- Porte à fermeture automatique non réversible (charnières d'origine à droite).
- Serrure.
- Alimentation: MONO 230V.



DOTATION :

- 5 grilles plastifiées noires (274 x 278).

1 PORTE VITRÉE - 160 L

CAPACITÉ*	: 150 canettes slim
DIMENSIONS EXT.	: 390x485x1885
PUISSANCE	: 250 W
POIDS	: 62 kg
CODE	: YGSD 216

559 € HT
~~671 €~~

Accessoires

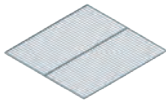

GRILLE SUPPLÉMENTAIRE

DIMENSIONS	: 274 x 278
CODE	: YG/GSD 216

29 € HT
~~35 €~~

KIT DE 4 TAQUETS

CODE	: YT/GSD 360
------	--------------

19 € HT
~~23 €~~

- Structure extérieure skinplate noir.
- Structure intérieure aluminium.
- Groupe réfrigéré logé gaz R134A.
- Dégivrage automatique avec résistance électrique.
- Contrôle électronique de la température de dégivrage.
- Froid ventilé +2° / +8°C.
- Eclairage LED.
- Alimentation : MONO 230V.



1 PORTE - 310 L

CAPACITÉ	: 310 L
DIMENSIONS EXT.	: 600 x 520 x 1872
DIM. GRILLES	: 520 x 360
PUISSANCE	: 310 W
CODE	: YSC 300 G

1099 € HT
~~1319 €~~



2 PORTES - 500 L

CAPACITÉ	: 310 L
DIMENSIONS EXT.	: 920 x 520 x 1872
DIM. GRILLES	: 400 x 337
PUISSANCE	: 510 W
CODE	: YSC 500 G

1599 € HT
~~1919 €~~

DOTATION :

- 4 grilles par portes.

*Capacité totale.

Toutes les dimensions sont données en millimètres : Longueur x Profondeur x Hauteur. - Nos capacités sont indiquées en brut.



ARMOIRES À BOISSONS

Gamme multi-portes

USAGE MODÉRÉ
★★★

NEW

- Structure extérieure en acier laqué blanc.
- Finition intérieure en ABS blanc.
- Crémaillère en aluminium pour ajuster les étagères.
- Froid positif ventilé +2/+10°C.
- Gaz réfrigérant R290.

- Montée sur roulettes.
- Dégivrage automatique.
- Éclairage LED.
- Canopy éclairée dans la partie supérieure.
- Portes non réversibles.
- Alimentation : MONO 230 V.

DOTATION (par porte) :

- 4 grilles plastifiées (500 x 378).



720 L - 2 PORTES BATTANTES

CAPACITÉ* : 630 canettes slim
 DIMENSIONS EXT. : 1120 x 610 x 1973
 PUISSANCE : 450 W
 POIDS : 113 kg
 CODE : YISD 1000 H

1599 € HT
1919 € TTC

720 L - 2 PORTES COULISSANTES

CAPACITÉ* : 630 canettes slim
 DIMENSIONS EXT. : 1120 x 610 x 1973
 PUISSANCE : 450 W
 POIDS : 113 kg
 CODE : YISD 1000 SL

1699 € HT
2039 € TTC



720 L - 2 PORTES BATTANTES

CAPACITÉ* : 490 canettes slim
 DIMENSIONS EXT. : 880 x 610 x 1973
 PUISSANCE : 350 W
 POIDS : 96,5 kg
 CODE : YISD 880 H

1399 € HT
1679 € TTC



1000 L - 3 PORTES BATTANTES

CAPACITÉ SUR LES CÔTÉS* : 560 canettes slim
 CAPACITÉ AU MILIEU* : 315 canettes slim
 DIMENSIONS EXT. : 1600 x 610 x 1973
 PUISSANCE : 555 W
 POIDS : 157 kg
 CODE : YISD 1500 H

2399 € HT
2879 € TTC

SUPPLÉMENT DE LIVRAISON : € NET

+170 € HT



DOTATION (par porte) :

- Pour YISD 880 H : 4 grilles plastifiées (378 x 377).
- Pour YISD 1500 H :
 - 4 grilles plastifiées par portes sur les côtés (466 x 378).
 - 4 grilles plastifiées au milieu (521 x 378).

Accessoires

GRILLE SUPPLÉMENTAIRE 500 x 378
POUR YISD 1000 H / SL

CODE : YG 500378

19 € HT
23 € TTC

GRILLE SUPPLÉMENTAIRE 378 x 377
POUR YISD 880 H

CODE : YG 378377

19 € HT
23 € TTC

KIT DE 4 TAQUETS

CODE : YGTV5

19 € HT
23 € TTC

GRILLE SUPPLÉMENTAIRE 521 X 378
POUR YISD 1500 H

CODE : YG 521378

19 € HT
23 € TTC

GRILLE SUPPLÉMENTAIRE 466 x 378
POUR YISD 1500 H

CODE : YG 466378

19 € HT
23 € TTC

*Capacité totale.



- Structure en plastique noire.
- Froid positif ventilé +2/+10°C.
- 4 faces vitrées double vitrage.
- Éclairage LED vertical.
- Montées sur 2 patins et 2 roulettes.
- Alimentation : MONO 230 V.

LES ATOUTS

- Façade vitrée bombée.
- Éclairage LED vertical.

DOTATION :

- 4 grilles.

1 PORTES - 280 L

CAPACITÉ	:	280 L
DIMENSIONS EXT.	:	515 x 485 x 1818
PUISSANCE	:	380 W
CODE	:	YLSC 280 B

1389 € HT
~~1667 €~~



VITRINE À VIN



NEW ITALINOX

- Structure extérieure en verre noir (tôle noire en bas).
- Éclairage intérieur LED.
- Aménagement intérieur permettant d'exposer les bouteilles à l'horizontal.
- Température réglable par thermostat électronique +4/+14°C.
- Température ambiante +30°C (40% d'humidité).
- Groupe logé R290.
- Montée sur roulettes.

2 PORTES

CAPACITÉ	:	104 bouteilles
DIMENSIONS EXT.	:	1000 x 620 x 2060
POIDS	:	190 kg
CODE	:	YWN10 BH

5999 € HT
~~7499 €~~

SUPPLÉMENT DE LIVRAISON : € NET HT
+170 €





ARMOIRES À VIN & DE MATURATION DE VIANDE

Gamme CLASSIC



TOP BUDGET €
499 € HT
599 €

- Structure extérieure noire.
- Étagères intérieures chromées.
- Groupe réfrigéré logé.
- Froid positif semi-ventilé.
- Dégivrage automatique.
- Porte réversible.
- Patins réglables en hauteur.
- Serrure.
- Alimentation : MONO 230 V.

60 L - 22 BOUTEILLES*

TEMPÉRATURE : +2/+8°C
 DIMENSIONS EXT. : 506x567x775
 PUISSANCE : 130 W
 CODE : YHRW 85 G



- Structure extérieure noire.
- 6 Étagères intérieures en bois.
- Groupe réfrigéré logé.
- Froid positif semi-ventilé.
- Gaz réfrigérant R600A.
- Dégivrage automatique.
- Éclairage LED vertical.
- Porte à fermeture automatique.
- 2 patins à l'avant et 2 roulettes à l'arrière.
- Serrure.
- Alimentation : MONO 230 V.

350 L

TEMPÉRATURE : +7/+18°C
 DIMENSIONS EXT. : 595x660x1845
 PUISSANCE : 300 W
 CODE : YTNW 400

999 € HT
1199 €

Gamme GOLD



Etagères en bois en option

- Structure extérieure en acier peint noir (sauf contour de porte en inox).
- Finition intérieure en ABS thermoformé noir.
- Isolation en polyuréthane injecté de 40 kg/m³.
- Gaz réfrigérant R600A.
- Contrôle électronique de la température.
- Portes double vitrage teintées avec filtre ultra-violet pour protéger le vin des rayons du soleil.
- Éclairage LED blanc vertical avec en option la possibilité de changer les couleurs par bluetooth avec son smartphone (prix sur demande).
- Poignée en aluminium.
- Porte réversible.
- En option : étagères en bois (plastifiée noire d'origine).
- Alimentation : MONO 230 V.



400 L - 72 BOUTEILLES**

TEMPÉRATURE : +5/+16°C
 DIMENSIONS EXT. : 620x655x1850
 PUISSANCE : 257 W
 CODE : YWR 300

1299 € HT
1559 €

800 L - 144 BOUTEILLES**

TEMPÉRATURE : +5/+16°C
 DIMENSIONS EXT. : 1240x655x1850
 PUISSANCE : 513 W
 CODE : YWR 600

2599 € HT
3119 €

Option

ÉTAGÈRE EN BOIS POUR YWR 300/600

CODE : YEB/WR 300

99 € HT
119 €

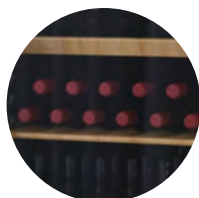

DOTATION :

- Pour YWR 300 : 3 étagères planes + 1 étagère inclinée.
- Pour YWR 600 : 6 étagères planes + 2 étagères inclinées.

*Bouteilles de 70 cL - **Bouteilles de 75 cL.



- Structure extérieure en skinplate noir.
- Contour de porte en inox.
- Froid positif semi-ventilé.
- Gaz réfrigérant R600A.
- Groupe réfrigéré logé.
- Porte vitrée teintée.
- Étagères intérieures en bois.
- Éclairage LED couleur tamisée.
- Dégivrage automatique.
- Porte réversible.
- Poignée en inox.
- Patins réglables en hauteur.
- Serrure (uniquement sur YVK 922).
- Alimentation : MONO 230 V.

416 L - 2x77 BOUTEILLES*

TEMPÉRATURES : +5/+10°C
+10/+18°C
DIMENSIONS EXT. : 595x677x1762
PUISSANCE : 920 W
CODE : YVK 922

2459 € HT
2951 € TTC

*Bouteilles de 70 cL.



1199 € HT
1439 € TTC

146 L - 52 BOUTEILLES*

TEMPÉRATURE : +5/+18°C
DIMENSIONS EXT. : 595x572x865
PUISSANCE : 500 W
CODE : YVK 810

*Bouteilles de 70 cL.



Armoires de maturation

- Structure extérieure en skinplate noir.
- Porte contour inox AISI 304 et vitrée au centre.
- Structure intérieure en inox AISI 304.
- Serrure.
- Ventilateur intérieur silencieux.
- Gaz réfrigérant R600A.
- Éclairage LED (sans rayon ultraviolet = aucune chaleur).
- Thermostat électronique pour réglage de la température et de l'humidité.
- Stérilisateur UV.
- Filtre à charbon actif.
- Charge maxi par niveau: 40 kg.
- Dégivrage et évaporation automatiques des eaux de dégivrage.
- Fonctionnement autonome (sans arrivée d'eau).
- Température intérieure : 0/+25°C (humidité 60/90%).
- Bloc de sel de l'Himalaya dans la partie inférieure.



3499 € HT
4199 € TTC

150 L

DIMENSIONS EXT. : 600x620x925
DIMENSIONS INT. : 495x474x686
PUISSANCE : 365 W
CODE : YAMV 150



4999 € HT
5999 € TTC

500 L

DIMENSIONS EXT. : 700x750x1665
DIMENSIONS INT. : 595x615x1424
PUISSANCE : 620 W
CODE : YAMV 500

DOTATION :

- 150 L : 2 grilles chromées.
- 500 L : 4 grilles chromées.

SUPPORT ARMOIRES À MATURATION POUR YAMV 150

DIMENSIONS : 600x562x395
CODE : YS/AMV 150

249 € HT
299 € TTC

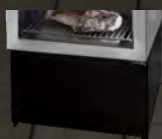

- Structure en acier laqué noir.

SUPPORT ARMOIRES À MATURATION POUR YAMV 500

DIMENSIONS : 697x700x395
CODE : YS/AMV 500

299 € HT
359 € TTC



KIT POUR BARRE DE SUSPENSION

CODE : YKBS/AMV

149 € HT
179 € TTC

Options



ARMOIRES D'EXPOSITIONS

- Structure en acier laqué blanc.
- Finition intérieure en aluminium.
- Froid négatif statique.
- Gaz R134A.

- Thermomètre analogique.
- Canopy éclairée dans la partie supérieure (pour YSD 92).
- Dégivrage automatique.

- Éclairage LED.
- Porte non réversible.
- Montée sur patins.
- Alimentation : MONO 230 V.



889 € HT
~~1067 €~~

1 PORTE - 45 L

TEMPÉRATURE : -24/-9°C
 DIMENSIONS EXT. : 570x500x500
 PUISSANCE : 150 W
 CODE : YSD 46



949 € HT
~~1139 €~~

1 PORTE - 92 L

TEMPÉRATURE : -24/-9°C
 DIMENSIONS EXT. : 595x516x688
 PUISSANCE : 195 W
 CODE : YSD 76



999 € HT
~~1199 €~~

1 PORTE + CANOPY - 92 L

TEMPÉRATURE : -24/-9°C
 DIMENSIONS EXT. : 595x540x855
 PUISSANCE : 195 W
 CODE : YSD 92

REFROIDISSEURS DE POUBELLE

- Structure intérieure et extérieure en acier inox AISI 304 (parties visibles).
- Isolation en polyuréthane densité 40 kg/m3 épaisseur 40mm.
- Froid positif ventilé +2/+8°C.

- Gaz réfrigérant R134a.
- Dégivrage automatique.
- Évaporation automatique des eaux de dégivrage.
- Montée d'origine sur patins.

- Commande par thermostat électronique avec sonde NTC.
- Portes avec rappel automatique.
- Alimentation : MONO 230 V.
- Livrée sans containers.



1 POUBELLE - 120 L

DIMENSIONS EXT. : 832 x 740 x 1090
 DIMENSIONS INT. : 520 x 630 x 950
 PUISSANCE : 315 W
 POIDS : 31 kg
 CODE : YWBC1-120

2199 € HT
~~2639 €~~



2 POUBELLES - 2 x 120 L

DIMENSIONS EXT. : 1422 x 740 x 1090
 DIMENSIONS INT. : 1110 x 630 x 950
 PUISSANCE : 320 W
 POIDS : 56 kg
 CODE : YWBC2-120

2499 € HT
~~2999 €~~

À SAVOIR

YWBC1-120 et YWBC2-120 :
Livrées montées.

1 POUBELLE - 240 L

DIMENSIONS EXT. : 1090 x 920 x 1230
 DIMENSIONS INT. : 640 x 810 x 1060
 PUISSANCE : 315 W
 POIDS : 33 kg
 CODE : YWBC1-240

2699 € HT
~~3239 €~~

À SAVOIR

YWBC1-240 et YWBC2-240 :
Livrées en kit (à monter).



2 POUBELLES - 2 x 240 L

DIMENSIONS EXT. : 1810 x 920 x 1230
 DIMENSIONS INT. : 1360 x 810 x 1060
 PUISSANCE : 320 W
 POIDS : 59 kg
 CODE : YWBC2-240

3299 € HT
~~3959 €~~



3xGN 1/1 À POSER

DIMENSIONS	: 560x700x515
REFROIDISSEMENT	: 8 kg
CONGÉLATION	: 4 kg
PUISSANCE	: 590 W
CODE	: YCR 031

2499 € HT
~~2999 €~~

Plan supérieur renforcé
(40 mm d'épaisseur).

POURQUOI UTILISER UNE CELLULE MIXTE ?

Traditionnellement les aliments cuisinés étaient laissés à température ambiante avant d'être mis au frais pour être conservés. Avec de telles conditions de température et humidité, la prolifération de la flore bactérienne est inévitable au sein des produits cuisinés. C'est là qu'interviennent les cellules mixtes qui vont accélérer le processus de refroidissement afin d'interrompre la prolifération des bactéries.



5xGN 1/1 & 600x400 (EN LARGEUR)

DIMENSIONS	: 830x700x830
REFROIDISSEMENT	: 12 kg / +3°C
CONGÉLATION	: 8 kg / -18°C
PUISSANCE	: 792 W
POIDS	: 113 kg
CODE	: YBS 105

2999 € HT
~~3599 €~~



3xGN 1/1 (EN PROFONDEUR)

DIMENSIONS	: 620x650x650 + 20 (patins)
REFROIDISSEMENT	: 8 kg / +3°C
CONGÉLATION	: 5 kg / -18°C
PUISSANCE	: 628 W
POIDS	: 70 kg
CODE	: YBS 103

2369 € HT
~~2843 €~~

DOTATION :

- 1 grille GN 1/1.
- 1 sonde à cœur.

10xGN 1/1 & 600x400 (EN LARGEUR)

DIMENSIONS	: 830x800x1680
REFROIDISSEMENT	: 24 kg / +3°C
CONGÉLATION	: 16 kg / -18°C
PUISSANCE	: 1720 W
POIDS	: 170 kg
CODE	: YBS 110

5699 € HT
~~6839 €~~



- Structure intérieure et extérieure en acier inox AISI 304 (parties visibles).
- Froid ventilé.
- Gaz R404A.
- Dégivrage automatique.
- Évaporation automatique des eaux de dégivrage.
- Isolation 60mm.
- Groupe extractible (sauf YCR 031).
- Commandes électroniques.
- Sonde PTC à température.
- Sonde à cœur.
- Plan supérieur renforcé de 40 mm d'épaisseur pour YBS 105.
- Thermostat digital.
- Montée d'origine sur pieds (sauf YCR 031/YBS 103 sur patins).
- Alimentation : MONO 230 V.

CYCLE DE REFROIDISSEMENT RAPIDE :

Le cycle de refroidissement rapide permet d'abaisser très rapidement la température au cœur des aliments (cuits ou frais) de +70°C à +3°C en 90 minutes en conservant leurs caractéristiques de fraîcheur, d'hygiène et de qualité. Ce cycle de refroidissement diminue considérablement le risque de prolifération bactérienne.

CYCLE DE CONGÉLATION RAPIDE :

Le cycle de congélation rapide permet d'abaisser très rapidement la température au cœur des aliments (cuits ou frais) de +70°C à -18°C en 240 minutes en conservant leurs caractéristiques de fraîcheur, d'hygiène et de qualité. Ce cycle de congélation diminue considérablement le risque de prolifération bactérienne.



MACHINES À GLAÇONS

Système à aspersion - Gamme TI



- Structure entièrement en acier inox AISI 304.
- Ventilation frontale.
- Tiroir poussoir en ABS gris.
- Gaz réfrigérant R134A/R290.
- Coffre de stockage des glaçons en ABS.
- Commandes électromécaniques.
- Système à aspersion.
- Alimentation : MONO 230 V.

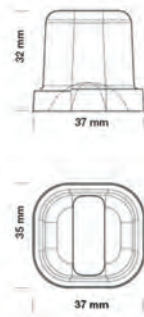

REFROIDISSEMENT À AIR

20 kg / 24 h - 18 GLAÇONS PAR CYCLE

RÉSERVE : 6 kg / 353 glaçons
 DIMENSIONS EXT. : 340x480x598
 PUISSANCE : 350 W
 CODE : YTI 20 A

TOP VENTE
1099 € HT
~~1319 €~~

REFROIDISSEMENT À EAU

20 kg / 24 h - 18 GLAÇONS PAR CYCLE

RÉSERVE : 6 kg / 353 glaçons
 DIMENSIONS EXT. : 340x480x598
 PUISSANCE : 350 W
 CODE : YTI 20 E

1099 € HT
~~1319 €~~

30 kg / 24 h - 28 GLAÇONS PAR CYCLE

RÉSERVE : 13 kg / 754 glaçons
 DIMENSIONS EXT. : 400 x 540 x 690
 PUISSANCE : 450 W
 CODE : YTI 30 A

1399 € HT
~~1679 €~~

30 kg / 24 h - 28 GLAÇONS PAR CYCLE

RÉSERVE : 13 kg / 754 glaçons
 DIMENSIONS EXT. : 400 x 540 x 690
 PUISSANCE : 450 W
 CODE : YTI 30 E

1399 € HT
~~1679 €~~

40 kg / 24 h - 28 GLAÇONS PAR CYCLE

RÉSERVE : 16 kg / 928 glaçons
 DIMENSIONS EXT. : 500 x 540 x 690
 PUISSANCE : 550 W
 CODE : YTI 40 A

1599 € HT
~~1919 €~~

40 kg / 24 h - 28 GLAÇONS PAR CYCLE

RÉSERVE : 16 kg / 928 glaçons
 DIMENSIONS EXT. : 500 x 540 x 690
 PUISSANCE : 550 W
 CODE : YTI 40 E

1599 € HT
~~1919 €~~

70 kg / 24 h - 56 GLAÇONS PAR CYCLE

RÉSERVE : 40 kg / 2320 glaçons
 DIMENSIONS EXT. : 700 x 580 x 980
 PUISSANCE : 800 W
 CODE : YTI 70 A

2299 € HT
~~2759 €~~

70 kg / 24 h - 56 GLAÇONS PAR CYCLE

RÉSERVE : 40 kg / 2320 glaçons
 DIMENSIONS EXT. : 700 x 580 x 980
 PUISSANCE : 800 W
 CODE : YTI 70 E

2299 € HT
~~2759 €~~

90 kg / 24 h - 56 GLAÇONS PAR CYCLE

RÉSERVE : 40 kg / 2320 glaçons
 DIMENSIONS EXT. : 700 x 580 x 980
 PUISSANCE : 850 W
 CODE : YTI 90 A

2599 € HT
~~3119 €~~

90 kg / 24 h - 56 GLAÇONS PAR CYCLE

RÉSERVE : 40 kg / 2320 glaçons
 DIMENSIONS EXT. : 700 x 580 x 980
 PUISSANCE : 850 W
 CODE : YTI 90 E

2599 € HT
~~3119 €~~





agion

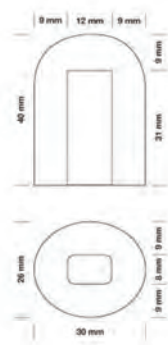

- Structure entièrement en acier inox AISI 304 avec angles arrondis.
- Système à palettes.
- Ventilation frontale.
- Tiroir poussoir en inox.
- Gaz réfrigérant R134A.
- Coffre de stockage des glaçons en ABS.
- Commandes électromécaniques.
- Vidange du coffre indépendante de celle de l'évaporateur.
- Alimentation : MONO 230 V.

REFROIDISSEMENT À AIR

21 kg / 24 h – 15 GLAÇONS PAR CYCLE

RÉSERVE : 5 kg / 294 glaçons
 DIMENSIONS EXT. : 340x545x620
 PUISSANCE : 250 W
 CODE : YT 21 NANO/A

1199 € HT
1439 €

25 kg / 24 h – 15 GLAÇONS PAR CYCLE

RÉSERVE : 10 kg / 588 glaçons
 DIMENSIONS EXT. : 400x545x690
 PUISSANCE : 265 W
 CODE : YT 25 A

TOP VENTE
1359 € HT
1631 €

30 kg / 24 h – 20 GLAÇONS PAR CYCLE

RÉSERVE : 10 kg / 588 glaçons
 DIMENSIONS EXT. : 400x545x690
 PUISSANCE : 265 W
 CODE : YT 30 A

1439 € HT
1727 €

45 kg / 24 h – 35 GLAÇONS PAR CYCLE

RÉSERVE : 16 kg / 941 glaçons
 DIMENSIONS EXT. : 500x600x690
 PUISSANCE : 370 W
 CODE : YT 45 A

2199 € HT
2639 €

75 kg / 24 h – 60 GLAÇONS PAR CYCLE

RÉSERVE : 36 kg / 2117 glaçons
 DIMENSIONS EXT. : 700x585x880* / 956
 PUISSANCE : 620 W
 CODE : YT 75 A

2499 € HT
2999 €

REFROIDISSEMENT À EAU

21 kg / 24 h – 15 GLAÇONS PAR CYCLE

RÉSERVE : 5 kg / 294 glaçons
 DIMENSIONS EXT. : 340x545x620
 PUISSANCE : 220 W
 CODE : YT 21 NANO/W

1199 € HT
1439 €

25 kg / 24 h – 15 GLAÇONS PAR CYCLE

RÉSERVE : 10 kg / 588 glaçons
 DIMENSIONS EXT. : 400x545x690
 PUISSANCE : 220 W
 CODE : YT 25 W

1359 € HT
1631 €

30 kg / 24 h – 20 GLAÇONS PAR CYCLE

RÉSERVE : 10 kg / 588 glaçons
 DIMENSIONS EXT. : 400x545x690
 PUISSANCE : 220 W
 CODE : YT 30 W

1479 € HT
1775 €

45 kg / 24 h – 35 GLAÇONS PAR CYCLE

RÉSERVE : 16 kg / 941 glaçons
 DIMENSIONS EXT. : 500x600x690
 PUISSANCE : 320 W
 CODE : YT 45 W

2199 € HT
2639 €

75 kg / 24 h – 60 GLAÇONS PAR CYCLE

RÉSERVE : 36 kg / 2117 glaçons
 DIMENSIONS EXT. : 700x585x880* / 956
 PUISSANCE : 450 W
 CODE : YT 75 W

2599 € HT
3119 €

*Hauteur sans les pieds

*Hauteur sans les pieds



MACHINES À PAILLETES & DISTRIBUTEURS DE GLACE

Machines à paillettes avec réserve



- Structure en acier inox AISI 304.
- Porte à ouverture frontale.
- Gaz réfrigérant R134A.
- Ventilation frontale.
- Alimentation : MONO 230 V.



REFROIDISSEMENT À AIR

90 kg / 24 h

RÉSERVE : 20 kg
 DIMENSIONS EXT. : 570x600x695
 PUISSANCE : 400 W
 CODE : YTF 80 CA

3649 € HT
~~4379 €~~

REFROIDISSEMENT À EAU

90 kg / 24 h

RÉSERVE : 20 kg
 DIMENSIONS EXT. : 570x600x695
 PUISSANCE : 400 W
 CODE : YTF 80 CE

3699 € HT
~~4439 €~~

160 kg / 24 h

RÉSERVE : 74 kg
 DIMENSIONS EXT. : 700x616x1003/1024
 PUISSANCE : 650 W
 CODE : YTIF 160 CA

3899 € HT
~~4679 €~~

160 kg / 24 h

RÉSERVE : 74 kg
 DIMENSIONS EXT. : 700x616x1003/1024
 PUISSANCE : 530 W
 CODE : YTIF 160 CE

3999 € HT
~~4799 €~~

200 kg / 24 h

RÉSERVE : 75 kg
 DIMENSIONS EXT. : 700x616x1003/1024
 PUISSANCE : 770 W
 CODE : YTIF 200 CA

4099 € HT
~~4919 €~~

200 kg / 24 h

RÉSERVE : 75 kg
 DIMENSIONS EXT. : 700x616x1003/1024
 PUISSANCE : 650 W
 CODE : YTIF 200 CE

4149 € HT
~~4979 €~~

NEW



Distributeurs de glace à l'italienne



- Structure en inox.
- Cuve en polycarbonate transparente.
- Gaz réfrigérant R290 (R134A pour YNGT).
- Compresseur hermétique.
- Refroidissement à air.
- Panneau de commande digitale.
- Décor extérieur standard blanc (noir sur demande - sans supplément).
- Design très moderne et futuriste.
- Alimentation : MONO 230 V.



1599 € HT
~~1919 €~~

1 CUVE

CAPACITÉ : 2 L
 DIMENSIONS : 170x430x570
 PUISSANCE : 230 W
 POIDS : 18 kg
 CODE : YNGT



1899 € HT
~~2279 €~~

1 CUVE

CAPACITÉ : 6 L
 DIMENSIONS : 270x425x650
 PUISSANCE : 350 W
 POIDS : 28 kg
 CODE : YGT 1



3199 € HT
~~3839 €~~

2 CUVES

CAPACITÉ : 2 x 6 L
 DIMENSIONS : 450x425x650
 PUISSANCE : 756 W
 POIDS : 46 kg
 CODE : YGT 2



1069 € HT
~~1283 €~~

FONTAINE RÉFRIGÉRÉE

DIMENSIONS	: 300x300x1200
DÉBIT	: 30 L/H
PUISSANCE	: 280 W
POIDS	: 34 kg
CODE	: YAQ 30

- Structure totalement en inox.
- Gaz R134A sans CFC.
- Circuit hermétique.
- Robinet col de cygne pour les verres.
- Eau fraîche à +8/+10°C.
- Réglage du débit d'eau.
- Compresseur Tecumseh France.
- Pieds réglables.
- Filtre triple action inclus (sédiments, calcaire, chlore).
- Alimentation : MONO 230V.



REFROIDISSEUR 80 L/H

DIMENSIONS	: 400x385x1400
DÉBIT	: 80 L/H
PUISSANCE	: 750 W
POIDS	: 54 kg
CODE	: YAQ 80

1899 € HT
~~2279 €~~

REFROIDISSEUR 150 L/H

DIMENSIONS	: 400x385x1400
DÉBIT	: 150 L/H
PUISSANCE	: 1250 W
POIDS	: 54 kg
CODE	: YAQ 150

2299 € HT
~~2759 €~~



Démontage facile et rapide sans outils.

- Structure totalement en inox.
- Plateau inox relevable.
- Gaz R134A sans CFC.
- Cuvette inox lavable en machine.
- Circuit hermétique.
- Éclairage LED dans la partie haute.
- Eau fraîche à +8/+10°C.
- Réglage du débit d'eau.
- 2 sorties commandées par électrovannes et actionnées par 2 boutons-poussoirs lumineux.
- Compresseur Tecumseh France.
- Filtre triple action (sédiments, calcaire, chlore).
- Pieds réglables.
- Alimentation : MONO 230V.

À SAVOIR

Existe en version «sans contact» (commande au pied).
Ajouter **SC** en fin de code - même prix.

NEW ITALINOX

Distributeurs de jus de fruits réfrigérés

- Structure extérieure en ABS gris.
- Cuves et couvercles en polycarbonate.
- Commandes mécaniques.
- Gaz réfrigérant R134A.
- Alimentation: MONO 230V.



1 CUVE - 20 L

DIMENSIONS	: 180x500x705
PUISSANCE	: 350 W
CODE	: YSM 20

669 € HT
~~803 €~~



2 CUVES - 2 x 20 L

DIMENSIONS	: 360x500x705
PUISSANCE	: 550 W
CODE	: YSM 40

899 € HT
~~1079 €~~



Distributeurs de chocolat chaud LOLA

- Structure en ABS noire.
- Panneau de commande mécanique.
- Robinet vertical facile à nettoyer et à démonter.
- Température réglable par thermostat jusqu'à 90°C.
- Alimentation : MONO 230V.

1 CUVE - 3 L

DIMENSIONS	: 233x281x436
PUISSANCE	: 850 W
POIDS	: 5,2 kg
CODE	: YLOLA 3 LT

549 € HT
~~659 €~~

1 CUVE - 6 L

DIMENSIONS	: 270x318x465
PUISSANCE	: 850 W
POIDS	: 6,2 kg
CODE	: YLOLA 6 LT

639 € HT
~~767 €~~





DISTRIBUTEURS DE GRANITÉ

Gamme NINA



- Structure en inox et ABS.
- Gaz réfrigérant R134A pour YN 1 et gaz R290 pour YN 2 et YN 3.
- Refroidissement à air.
- Panneau de commande électronique.
- Dégivrage manuel.
- Alimentation : MONO 230 V.



1 CUVE

CAPACITÉ : 2 L
 DIMENSIONS : 160x385x473
 PUISSANCE : 270 W
 POIDS : 15 kg
 CODE : YN 1

949 € HT
~~1139 €~~



2 CUVES

CAPACITÉ : 2 x 2 L
 DIMENSIONS : 281 x 391 x 498
 PUISSANCE : 500 W
 POIDS : 26 kg
 CODE : YN 2

1699 € HT
~~2039 €~~



3 CUVES

CAPACITÉ : 3 x 2 L
 DIMENSIONS : 419x415x505
 PUISSANCE : 640 W
 POIDS : 37 kg
 CODE : YN 3

2359 € HT
~~2831 €~~

Gamme SOFT



- Structure en inox et ABS.
- Gaz réfrigérant R290.
- Refroidissement à air.
- Panneau de commandes mécaniques.
- Dégivrage manuel.
- Alimentation : MONO 230 V.



1 CUVE

CAPACITÉ : 10 L
 DIMENSIONS : 195x515x685
 PUISSANCE : 350 W
 POIDS : 27 kg
 CODE : YS 1

1299 € HT
~~1559 €~~



2 CUVES

CAPACITÉ : 2 x 10 L
 DIMENSIONS : 390x515x685
 PUISSANCE : 500 W
 POIDS : 51 kg
 CODE : YS 2

2299 € HT
~~2759 €~~



3 CUVES

CAPACITÉ : 3 x 10 L
 DIMENSIONS : 585x515x685
 PUISSANCE : 1000 W
 POIDS : 64 kg
 CODE : YS 3

TOP VENTE
3199 € HT
~~3839 €~~

- Structure en inox et ABS.
- Gaz réfrigérant R290.
- Refroidissement à air.
- Panneau de commande digitale.
- Éclairage intérieur des cuves LED.
- Décor extérieur standard blanc (noir sur demande - sans supplément).
- Design très moderne et futuriste.
- Alimentation : MONO 230 V.



Gamme FRESH

**NOUVEAU MODÈLE AVEC
COMMANDES DIGITALES**



1 CUVE

CAPACITÉ : 11 L
DIMENSIONS : 200x580x870
PUISSANCE : 500 W
POIDS : 39 kg
CODE : YIP 1 D

1749 € HT
2099 € TTC



2 CUVES

CAPACITÉ : 2 x 11 L
DIMENSIONS : 400x580x870
PUISSANCE : 980 W
POIDS : 60 kg
CODE : YIP 2 D

3199 € HT
3839 € TTC



3 CUVES

CAPACITÉ : 3 x 11 L
DIMENSIONS : 600x580x870
PUISSANCE : 1,42 kW
POIDS : 81 kg
CODE : YIP 3 D

4399 € HT
5279 € TTC



Gamme BIG

- Structure en inox et ABS noir.
- Gaz réfrigérant R404.
- Refroidissement à air.
- Panneau de commande mécanique.
- Éclairage réglable par LED polychromatique du panneau frontal.
- Dégivrage manuel.
- Système d'alimentation par gravité.
- Alimentation : MONO 230 V.

1 CUVE

CAPACITÉ : 18 L
DIMENSIONS : 357x706x786
PUISSANCE : 1 kW
POIDS : 76 kg
CODE : YGBIG

4599 € HT
5519 € TTC



CONGÉLATEURS COFFRES- BAHUTS



- Structure extérieure en acier gris aspect inox.
- Existe en 2 versions de couvercle : acier gris et acier inox AISI 304.
- Isolation en polyuréthane 65mm.
- Thermostat électronique.
- Froid statique -17/-25°C.
- Gaz réfrigérant R600A.
- Couvercle avec poignée et serrure.
- Grille latérale démontable pour intervention technique.
- Monté sur roulettes.
- Alimentation : MONO 230 V.



DOTATION :

- 110 à 300 L : 1 panier.
- 400 à 700 L : 2 paniers.

CAPACITÉ : 110 L

DIMENSIONS EXT.	: 550 x 650 x 850
PUISSANCE	: 65 W
CONSOMMATION ELEC.	: 529 W
POIDS	: 24 kg
CODE COUVERCLE GRIS	: YCHI 110
CODE COUVERCLE INOX*	: YCHIC 110

COUVERCLE GRIS
329 € HT
395 €

COUVERCLE INOX*
359 € HT
431 €



CAPACITÉ : 220 L

DIMENSIONS EXT.	: 890 x 690 x 860
PUISSANCE	: 81 W
CONSOMMATION ELEC.	: 712 W
POIDS	: 37 kg
CODE COUVERCLE GRIS	: YCHI 220
CODE COUVERCLE INOX*	: YCHIC 220

COUVERCLE GRIS
459 € HT
551 €

COUVERCLE INOX*
509 € HT
611 €

CAPACITÉ : 300 L

DIMENSIONS EXT.	: 1090 x 690 x 860
PUISSANCE	: 91 W
CONSOMMATION ELEC.	: 810 W
POIDS	: 44 kg
CODE COUVERCLE GRIS	: YCHI 300
CODE COUVERCLE INOX*	: YCHIC 300

COUVERCLE GRIS
519 € HT
623 €

COUVERCLE INOX*
569 € HT
683 €

CAPACITÉ : 400 L

DIMENSIONS EXT.	: 1320 x 690 x 860
PUISSANCE	: 101 W
CONSOMMATION ELEC.	: 936 W
POIDS	: 48 kg
CODE COUVERCLE GRIS	: YCHI 400
CODE COUVERCLE INOX*	: YCHIC 400

COUVERCLE GRIS
559 € HT
671 €

COUVERCLE INOX*
629 € HT
755 €

CAPACITÉ : 500 L

DIMENSIONS EXT.	: 1510 x 690 x 860
PUISSANCE	: 126 W
CONSOMMATION ELEC.	: 1002 W
POIDS	: 53 kg
CODE COUVERCLE GRIS	: YCHI 500
CODE COUVERCLE INOX*	: YCHIC 500

COUVERCLE GRIS
639 € HT
767 €

COUVERCLE INOX*
709 € HT
851 €

CAPACITÉ : 600 L

DIMENSIONS EXT.	: 1700 x 690 x 860
PUISSANCE	: 210 W
CONSOMMATION ELEC.	: 2032 W
POIDS	: 58 kg
CODE COUVERCLE GRIS	: YCHI 600
CODE COUVERCLE INOX*	: YCHIC 600

COUVERCLE GRIS
729 € HT
875 €

COUVERCLE INOX*
819 € HT
983 €

CAPACITÉ : 700 L

DIMENSIONS EXT.	: 1570 x 710 x 1000
PUISSANCE	: 220 W
CONSOMMATION ELEC.	: 3639 W
POIDS	: 96 kg
CODE COUVERCLE GRIS	: YSIFI 700
CODE COUVERCLE INOX*	: YSIFIC 700

COUVERCLE GRIS
1039 € HT
1247 €

COUVERCLE INOX*
1099 € HT
1319 €

*Inox AISI 304



NEW TENSAL
PROFESSIONAL

Version couvercle opaque plat



- Structure extérieure en acier aspect inox.
- Isolation en polyuréthane 65 mm.
- Thermostat électronique.
- Froid statique -12/-26°C.
- Gaz réfrigérant R600A.
- Couvercle avec poignée.
- Grille latérale démontable pour intervention technique.
- Serrure.
- Monté sur roulettes.
- Alimentation : MONO 230 V.

PANIER SUR DEMANDE.

CAPACITÉ : 222 L

DIMENSIONS EXT. : 840 x 670 x 895
 PUISSANCE : 115 W
 POIDS : 48 kg
 CODE : YICE 220 TOS

559 € HT
741 €

CAPACITÉ : 304 L

DIMENSIONS EXT. : 1060 x 670 x 895
 PUISSANCE : 135 W
 POIDS : 52 kg
 CODE : YICE 300 TOS

619 € HT
743 €

CAPACITÉ : 387 L

DIMENSIONS EXT. : 1280 x 670 x 895
 PUISSANCE : 190 W
 POIDS : 55 kg
 CODE : YICE 400 TOS

699 € HT
839 €

CAPACITÉ : 470 L

DIMENSIONS EXT. : 1500 x 670 x 895
 PUISSANCE : 190 W
 POIDS : 58 kg
 CODE : YICE 500 TOS

749 € HT
899 €

NEW TENSAL
PROFESSIONAL

Version couvercle vitré bombé

CAPACITÉ : 170 L

DIMENSIONS EXT. : 690 x 670 x 910
 PUISSANCE : 115 W
 POIDS : 38 kg
 CODE : YTCHC 170

629 € HT
755 €

CAPACITÉ : 310 L

DIMENSIONS EXT. : 1060 x 670 x 910
 PUISSANCE : 135 W
 POIDS : 54 kg
 CODE : YTCHC 300

739 € HT
887 €

CAPACITÉ : 400 L

DIMENSIONS EXT. : 1280 x 670 x 910
 PUISSANCE : 190 W
 POIDS : 57 kg
 CODE : YTCHC 400

799 € HT
959 €

CAPACITÉ : 477 L

DIMENSIONS EXT. : 1500 x 670 x 910
 PUISSANCE : 190 W
 POIDS : 60 kg
 CODE : YTCHC 500

859 € HT
1031 €



PANIER SUR DEMANDE.

À SAVOIR

Existe en version vitrine dans la partie VITRINES p. 69.



Accessoires

GRAND PANIER

DIMENSIONS : 350x555x225
 CAPACITÉ : 3 BACS DE 5 L
 CODE : YB 3555

25 € HT
30 €

PETIT PANIER

DIMENSIONS : 167x484x225
 CAPACITÉ : 1x5L et 1x2,5L
 CODE : YB 1648

25 € HT
30 €

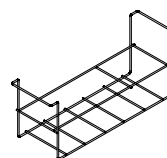
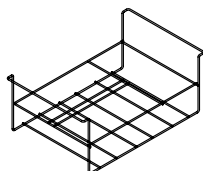



CONSERVATEURS COFFRES

- Structure en acier laqué blanc.
- Finition intérieure en ABS thermoformé blanc.
- Isolation 60 mm.
- Thermomètre analogique.
- Froid statique +10°/-23°C.
- Gaz réfrigérant R290.
- Equipé de 2 compresseurs.
- Couverture vitrée coulissante.
- Monté sur pieds.
- Dégivrage automatique.
- Alimentation : MONO 230 V.

NEW VIZION

LES IRRÉSISTIBLES !

CAPACITÉ (BRUT) : 595 L

DIMENSIONS EXT. : 1550 x 960 x 780
 PUISSANCE : 316 W
 POIDS : 80 kg
 CODE : YARC 750 C

1799 € HT
2159 €



2299 € HT
2759 €

CAPACITÉ (BRUT) : 1032 L

DIMENSIONS EXT. : 2500 x 960 x 780
 PUISSANCE : 356 W
 POIDS : 125 kg
 CODE : YARC 1100 C

DOTATION :

- Pour YARC 750 C :
- 1 panier.
 - 2 séparateurs (1 grand + 1 petit).

- Pour YARC 900 C :
- 1 panier.
 - 3 séparateurs (2 grands, 1 petit).

- Pour YARC 1100 C :
- 1 panier.
 - 3 séparateurs (2 grands, 1 petit).



1899 € HT
2279 €

CAPACITÉ (BRUT) : 795 L

DIMENSIONS EXT. : 2050 x 960 x 780
 PUISSANCE : 356 W
 POIDS : 105 kg
 CODE : YARC 900 C

Gamme panoramique

VIZION **NEW**

- Structure extérieure en acier galvanisé peint.
- Isolation 70 mm.
- Froid ventilé -18°/-22°C.
- Gaz réfrigérant R290.
- Couverture vitrée coulissante.
- Partie vitrée fixe sur la façade pour une vision panoramique.
- Régulation électronique de la température.

- Alarme visuel de défaut de fonctionnement.
- Doubles compresseurs.
- Éclairage intérieur.
- Alimentation : MONO 230 V.

DOTATION :

- 2 séparateurs (1 grand + 1 petit).

CAPACITÉ (BRUT) : 492 L

LONGUEUR : 1500
 PUISSANCE : 526 W
 POIDS : 100 kg
 CODE : YCEP 15 D

2599 € HT
3119 €

CAPACITÉ (BRUT) : 712 L

LONGUEUR : 2000
 PUISSANCE : 526 W
 POIDS : 125 kg
 CODE : YCEP 20 D

2799 € HT
3359 €



EXISTE AUSSI EN VERSION ÎLOT 180°

Façade et joues vitrées - idéal pour placer en complément des version standard pour constituer un îlot complet.

ATTENTION: prévoir kit de finition entre les îlots (nous consulter)

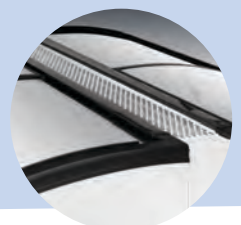



ÉLÉMENT HAUT :

DOTATION (par porte) :

- 2 étagères plastifiées.

ÉLÉMENT BAS :

DOTATION :

- YL 125 S : 10 paniers blanc.
- YL 210 S : 4 séparateurs.



Éléments haut et bas vendus séparément.
Hauteur totale de l'ensemble (haut et bas) : 2110 mm.

NEW CARAT



ÉLÉMENT HAUT : VITRINE 2 OU 3 PORTES

- Structure extérieure en acier galvanisé peint en noir.
- Structure intérieure en aluminium peint en blanc.
- Portes vitrées TRIPLE vitrage avec éclairage LED.
- Froid ventilé négatif -18/-22°C (ambiance 25°C).
- Gaz réfrigérant R290.
- Portes avec dispositif de fermeture automatique.
- Régulation électronique de la température.
- Dégivrage automatique.
- Évaporation automatique des eaux de dégivrage.
- Alimentation : MONO 230 V.

CAPACITÉ : 320 L

LONGUEUR : 1254 x 590 x 1022
 PUISSANCE : 593 W
 POIDS : 122 kg
 CODE : YTD 125

2499 € HT
~~2999 €~~

CAPACITÉ : 550 L

LONGUEUR : 2104 x 590 x 1022
 PUISSANCE : 790 W
 POIDS : 188 kg
 CODE : YTD 210

3399 € HT
~~4079 €~~



ÉLÉMENT BAS : CONSERVATEURS COFFRES VITRÉ

- Structure extérieure en acier galvanisé peint en noir.
- Structure intérieure en aluminium peint en blanc.
- Portes vitrées coulissantes avec éclairage LED.
- Partie vitrée fixe sur la façade pour une vision panoramique.
- Froid statique négatif -18/-22°C (ambiance 25°C).
- Gaz réfrigérant R290.
- Régulation électronique de la température.
- Dégivrage automatique.
- Évaporation automatique des eaux de dégivrage.
- Alimentation : MONO 230 V.

CAPACITÉ : 470 L

LONGUEUR : 1250 x 850 x 870
 PUISSANCE : 408 W
 POIDS : 91 kg
 CODE : YL 125 S

2299 € HT
~~2759 €~~

CAPACITÉ : 900 L

LONGUEUR : 2100 x 850 x 870
 PUISSANCE : 500 W
 POIDS : 136 kg
 CODE : YL 210 S

3249 € HT
~~3899 €~~

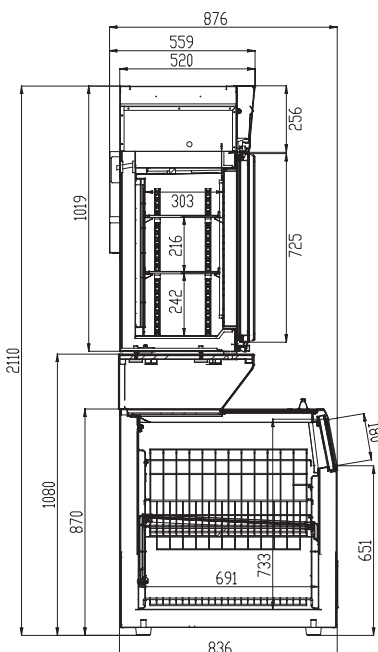



ARMOIRES RÉFRIGÉRÉES

Gamme ÉLITE – Portes pleines



200 L – LAQUÉ BLANC



VERSION POSITIVE

TEMPÉRATURE : 0/+8°C
 DIMENSIONS EXT. : 600x585x850
 PUISSANCE : 150 W
 POIDS : 47 kg
 CODE : YHR 200

529 € HT
635 € TTC

VERSION NÉGATIVE

TEMPÉRATURE : -22/-18°C
 DIMENSIONS EXT. : 600x585x850
 PUISSANCE : 160 W
 POIDS : 47 kg
 CODE : YHF 200

599 € HT
719 € TTC

200 L – INOX



VERSION POSITIVE

TEMPÉRATURE : 0/+8°C
 DIMENSIONS EXT. : 600x585x850
 PUISSANCE : 150 W
 POIDS : 47 kg
 CODE : YHR 200 SS

579 € HT
695 € TTC

VERSION NÉGATIVE

TEMPÉRATURE : -22/-18°C
 DIMENSIONS EXT. : 600x585x850
 PUISSANCE : 160 W
 POIDS : 47 kg
 CODE : YHF 200 SS

649 € HT
779 € TTC

400 L – LAQUÉ BLANC



VERSION POSITIVE

TEMPÉRATURE : 0/+8°C
 DIMENSIONS EXT. : 600x585x1850
 PUISSANCE : 185 W
 POIDS : 70 kg
 CODE : YHR 400

899 € HT
1079 € TTC

VERSION NÉGATIVE

TEMPÉRATURE : -22/-18°C
 DIMENSIONS EXT. : 600x585x1850
 PUISSANCE : 210 W
 POIDS : 75 kg
 CODE : YHF 400

979 € HT
1175 € TTC

400 L – INOX



VERSION POSITIVE

TEMPÉRATURE : 0/+8°C
 DIMENSIONS EXT. : 600x585x1850
 PUISSANCE : 185 W
 POIDS : 70 kg
 CODE : YHR 400 SS

TOP VENTE
959 € HT
1151 € TTC

VERSION NÉGATIVE

TEMPÉRATURE : -22/-18°C
 DIMENSIONS EXT. : 600x585x1850
 PUISSANCE : 210 W
 POIDS : 75 kg
 CODE : YHF 400 SS

999 € HT
1199 € TTC

600 L – LAQUÉ BLANC



VERSION POSITIVE

TEMPÉRATURE : 0/+8°C
 DIMENSIONS EXT. : 775x695x1885
 PUISSANCE : 185 W
 POIDS : 90 kg
 CODE : YHR 600

1149 € HT
1379 € TTC

VERSION NÉGATIVE

TEMPÉRATURE : -22/-18°C
 DIMENSIONS EXT. : 775x695x1885
 PUISSANCE : 350 W
 POIDS : 95 kg
 CODE : YHF 600

1199 € HT
1439 € TTC

600 L – INOX



VERSION POSITIVE

TEMPÉRATURE : 0/+8°C
 DIMENSIONS EXT. : 775x695x1885
 PUISSANCE : 185 W
 POIDS : 90 kg
 CODE : YHR 600 SS

TOP VENTE
1199 € HT
1439 € TTC

VERSION NÉGATIVE

TEMPÉRATURE : -22/-18°C
 DIMENSIONS EXT. : 775x695x1885
 PUISSANCE : 350 W
 POIDS : 95 kg
 CODE : YHF 600 SS

TOP VENTE
1299 € HT
1559 € TTC

- Structure extérieure en acier laqué blanc ou inox AISI 430.
- Isolation de 45 mm pour version positive et de 60 mm pour version négative.
- Froid statique avec ventilateur convoyeur d'air sauf version négative (statique dans les clayettes).
- Finition intérieure en ABS thermoformé blanc.
- Groupe réfrigéré logé gaz R134A.
- Ambiance +32°C.
- Régulation par thermostat mécanique.
- Alimentation : MONO 230 V.

DOTATION	VERSION POSITIVE	VERSION NÉGATIVE
200 L	2 grilles (508 x 416) + 1 grille (508 x 225).	2 grilles fixes (480 x 409).
400 L	3 grilles (508 x 416) + 1 grille (508 x 225).	6 grilles fixes (480 x 409).
600 L	3 grilles GN 2/1 + 1 grille (650 x 225).	6 grilles fixes GN 2/1.



USAGE INTENSIF
★ ★ ★

CARAT

Gamme ÉLITE – Version positive



CAPACITÉ : 200 L

VERSION POSITIVE STATIQUE

TEMPÉRATURE : 0/+8°C
DIMENSIONS EXT. : 600x585x850
PUISSANCE : 150 W
POIDS : 49 kg
CODE : YHR 200 G

STATIQUE

599 € HT
749 € TTC

- Structure extérieure en acier laqué blanc.
- Finition intérieure en ABS blanc (thermoformé pour YHR 400/600 G).
- Isolation de 45 mm (60 mm pour YHR 600 G).
- Groupe logé gaz R134A.
- Portes avec dispositif de fermeture automatique.
- Froid statique avec ventilateur convoyeur d'air sauf YHR 700 VG (ventilé).
- Ambiance +32°C.
- Versions statiques : Régulation par thermostat mécanique.
- Version ventilée : Régulation par thermostat électronique.
- Porte en verre trempé réversible.
- Dégivrage et évaporation des condensats automatiques.
- Grilles réglables sur plusieurs niveaux (pas de 70 mm) : 5 niveaux pour YHR 200 G et 19 niveaux pour YHR 400/600 G, plusieurs niveaux à régler par taquets inox pour YHR 700 VG.
- Serrure.
- Alimentation : MONO 230 V.



CAPACITÉ : 400 L

STATIQUE

VERSION POSITIVE STATIQUE

TEMPÉRATURE : 0/+8°C
DIMENSIONS EXT. : 600x585x1850
PUISSANCE : 185 W
POIDS : 73 kg
CODE : YHR 400 G

999 € HT
1199 € TTC



CAPACITÉ : 600 L

STATIQUE

VERSION POSITIVE STATIQUE

TEMPÉRATURE : 0/+8°C
DIMENSIONS EXT. : 777x710x1890
PUISSANCE : 185 W
POIDS : 100 kg
CODE : YHR 600 G

1259 € HT
1511 € TTC



CAPACITÉ : 700 L

VENTILÉE

VERSION POSITIVE VENTILÉE

TEMPÉRATURE : 0/+8°C
DIMENSIONS EXT. : 777x730x1980
PUISSANCE : 380 W
POIDS : 105 kg
CODE : YHR 700 VG

1499 € HT
1799 € TTC

DOTATION

VERSION POSITIVE

200 L	2 grilles (508 x 416) + 1 grille (508 x 225).
400 L	3 grilles (508 x 416) + 1 grille (508 x 225).
600 L	3 grilles GN 2/1 + 1 grille (650 x 225).
700 L	3 grilles GN 2/1 + 1 grille (650 x 225).

GRILLE SUPPLÉMENTAIRE GN 2/1 YHR 600 G/YHR 700 VG

CODE : YKGP/HR 6

35 € HT
42 € TTC

GRILLE SUPPLÉMENTAIRE (508 x 416 mm) YHR 200/400 G

CODE : YKGP/HR 2

32 € HT
38 € TTC

KIT 4 TAQUETS POUR GRILLE COMPATIBLE YHR 700 VG

CODE : YK/HR7

16 € HT
19 € TTC

Accessoires



ARMOIRES RÉFRIGÉRÉES VITRÉES

Gamme ÉLITE – Version négative



- Structure extérieure en acier laqué blanc.
- Finition intérieure en ABS thermoformé blanc.
- Isolation de 60 mm.
- Groupe logé gaz R290.
- Portes avec dispositif de fermeture automatique.
- Ambiance +32°C.
- Version statique : Régulation par thermostat mécanique.
- Versions ventilées : Régulation par thermostat électronique.
- Froid ventilé (sauf YHF 600 G : froid statique avec ventilateur convoyeur d'air).
- Dégivrage manuel.
- Bac de récupération des condensats.
- Grilles fixes espacées de 233 mm 2 niveaux pour YHF 200 G et 6 niveaux pour YHF 400/600 G, plusieurs niveaux à régler par taquets inox pour YHF 700 VG.
- Serrure.
- Alimentation : MONO 230 V.

CAPACITÉ : 200 L

VERSION NÉGATIVE VENTILÉE

TEMPÉRATURE : -22/-18°C
 DIMENSIONS EXT. : 600x585x850
 PUISSANCE : 220 W
 POIDS : 58 kg
 CODE : YHF 200 VG

899 € HT
1079 €



VENTILÉE



VENTILÉE

CAPACITÉ : 400 L

VERSION NÉGATIVE VENTILÉE

TEMPÉRATURE : -22/-18°C
 DIMENSIONS EXT. : 600x585x1850
 PUISSANCE : 340 W
 POIDS : 78 kg
 CODE : YHF 400 VG

1299 € HT
1559 €



STATIQUE

CAPACITÉ : 600 L

VERSION NÉGATIVE STATIQUE

TEMPÉRATURE : -22/-18°C
 DIMENSIONS EXT. : 777x710x1890
 PUISSANCE : 350 W
 POIDS : 103 kg
 CODE : YHF 600 G

(pas de grilles supplémentaire possibles)

1459 € HT
1799 €



VENTILÉE

CAPACITÉ : 700 L

VERSION NÉGATIVE VENTILÉE

TEMPÉRATURE : -22/-18°C
 DIMENSIONS EXT. : 777x730x1980
 PUISSANCE : 550 W
 POIDS : 110 kg
 CODE : YHF 700 VG

1799 € HT
2159 €

Accessoires

GRILLE SUPPLÉMENTAIRE (508 x 416 mm) YHF 200/400 VG

CODE : YKGP/HR 2

32 € HT
38 €

GRILLE SUPPLÉMENTAIRE GN 2/1 YHF 700 VG

CODE : YKGP/HR 6

35 € HT
42 €

KIT 4 TACQUETS POUR GRILLE COMPATIBLE YHF 700 VG*

CODE : YK/HR7

16 € HT
19 €

DOTATION

VERSION NÉGATIVE

200 L	2 grilles (508x416) + 1 grille (508x225).
400 L	3 grilles (508x416) + 1 grille (508x225).
600 L	6 grilles fixes GN 2/1.
700 L	6 grilles fixes GN 2/1.



USAGE MODÉRÉ
★ ★ ★

Portes pleines



500 L - BLANC



TEMPÉRATURE : +2/+8°C
DIMENSIONS EXT. : 740x680x1800
DIMENSIONS INT. : 610x475x1460
PUISSANCE : 180 W
POIDS : 91 kg
CODE : YBY 46

1399 € HT
1679 €



500 L - INOX



TEMPÉRATURE : +2/+8°C
DIMENSIONS EXT. : 740x680x1800
DIMENSIONS INT. : 610x475x1460
PUISSANCE : 180 W
POIDS : 88 kg
CODE : YBYX 46

1499 € HT
1799 €

- Structure extérieure en acier laqué blanc ou inox.
- Finition intérieure en ABS thermoformé blanc.
- Isolation 70 mm.
- Froid ventilé.
- Gaz réfrigérant R600A.
- Dégivrage automatique.
- Évaporation des eaux de dégivrage automatique.
- Commande par thermostat électronique.
- Portes avec dispositif de fermeture automatique.
- Glissières embouties.
- Éclairage intérieur LED vertical.
- Bouton Marche/Arrêt.
- Ambiance +38°C.
- Porte réversible.
- Serrure.
- Montée d'origine sur pieds réglables (150 mm).
- Alimentation : MONO 230 V.

DOTATION :

- 5 grilles
600 x 400.

Portes vitrées



500 L - BLANC

TEMPÉRATURE : +3/+10°C
DIMENSIONS EXT. : 740x680x1800
DIMENSIONS INT. : 610x475x1460
PUISSANCE : 180 W
POIDS : 96 kg
CODE : YBYG 46

1479 € HT
1775 €

500 L - INOX

TEMPÉRATURE : +3/+10°C
DIMENSIONS EXT. : 740x680x1800
DIMENSIONS INT. : 610x475x1460
PUISSANCE : 180 W
POIDS : 93 kg
CODE : YBYXG 46

1499 € HT
1799 €



Accessoires

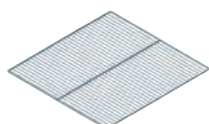

GRILLE 600x400

CODE : YGP/BY

49 € HT
59 €



KIT 4 ROULETTES

CODE : YKR/BY

99 € HT
119 €



ARMOIRES RÉFRIGÉRÉES

Gamme SUPERMARKET

TENSAI PROFESSIONAL **NEW**

600 L - 1 PORTE VITRÉE

VERSION POSITIVE

TEMPÉRATURE : -2/+8°C
DIMENSIONS EXT. : 695 x 735 x 2000
PUISSANCE : 400 W
POIDS : 122 kg
CODE : YARM 070 PV

1979 € HT
2375 €

600 L - 1 PORTE VITRÉE

VERSION NÉGATIVE

TEMPÉRATURE : -18/+8°C
DIMENSIONS EXT. : 695 x 735 x 2000
PUISSANCE : 520 W
POIDS : 130 kg
CODE : YACM 070 PV

2699 € HT
3239 €



1200 L - 2 PORTES VITRÉES

VERSION POSITIVE

TEMPÉRATURE : -2/+8°C
DIMENSIONS EXT. : 1270 x 735 x 2000
PUISSANCE : 440 W
POIDS : 174 kg
CODE : YARM 120 PV

3399 € HT
4079 €

VERSION NÉGATIVE

TEMPÉRATURE : -18/+8°C
DIMENSIONS EXT. : 1270 x 735 x 2000
PUISSANCE : 680 W
POIDS : 187 kg
CODE : YACM 120 PV

4349 € HT
5219 €

- Structure extérieure en acier noir.
- Finition intérieure en acier noir.
- Isolation 60 mm.
- Froid ventilé.
- Groupe logé gaz R290.
- Dégivrage automatique.
- Évaporation automatique des eaux de dégivrage (par gaz chaud).
- Portes vitrées.
- Éclairage LED.
- Crémaillères multi-niveaux.
- Commande par thermostat électronique avec sonde NTC.
- Portes non réversibles.
- Montée d'origine sur roulettes.
- Alimentation : MONO 230 V.

Accessoires pour gamme SUPERMARKET

GRILLE SUPPLÉMENTAIRE POUR ARMOIRES 600 L

DIMENSIONS : 554 x 515
CODE : YGP/ARM070

59 € HT
71 €

KIT 4 CLIPS FIXATION

CODE : YCF/ARM

12 € HT
14 €

GRILLE SUPPLÉMENTAIRE POUR ARMOIRES 1200 L

DIMENSIONS : 554 x 500
CODE : YGP/ARM120

59 € HT
71 €

DOTATION (par porte) :

- 4 grilles 570 x 520.

Gamme STATIQUE

TENSAI PROFESSIONAL **NEW**

600 L - 1 PORTE - SILVER

TEMPÉRATURE : -22/-12°C
DIMENSIONS EXT. : 695 x 735 x 2000
PUISSANCE : 380 W
POIDS : 114 kg
CODE : YCVL 70

1899 € HT
2279 €

- Structure extérieure en acier aspect inox pour YCVL 70 ou totalement inox AISI 304 pour YCVL 70 SS.
- Finition intérieure en acier aspect inox.
- Isolation 60 mm.
- Froid statique.
- Groupe logé gaz R290.
- Dégivrage automatique.
- Évaporation automatique des eaux de dégivrage (par gaz chaud).
- Portes vitrées.
- Éclairage LED.
- Commande par thermostat électronique avec sonde NTC.
- Portes non réversibles.
- Montée d'origine sur roulettes.
- Alimentation : MONO 230 V.

600 L - 1 PORTE - TOTALEMENT INOX

TEMPÉRATURE : -22/-12°C
DIMENSIONS EXT. : 695 x 735 x 2000
PUISSANCE : 380 W
POIDS : 114 kg
CODE : YCVL 70 SS

2299 € HT
2759 €



Accessoire

KIT 14 PANIERS BLANCS

CODE : YKP/CVL 70

229 € HT
275 €



Pas d'étagères supplémentaires possibles

DOTATION (par porte) :

- 6 étagères fixes.



LES IRRÉSISTIBLES !



Version GN 2/1 ou 600 x 400

USAGE INTENSIF
★ ★ ★

DOTATION (par porte) :

- Version GN 2/1 : - 3 grilles GN 2/1 plastifiées.
- 3 paires de glissières.
- Version 600 x 400 : - 10 paires de glissières.
(compatible grilles 600 x 400)

- Structure intérieure et extérieure en acier inox AISI 201 (parties visibles).
- Isolation 60 mm.
- Gaz R134A (positif) et R290 (négatif).
- Froid semi-ventilé (statique avec ventilateur convoyeur d'air).

- Dégivrage automatique.
- Évaporation automatique des eaux de dégivrage.
- Commande par thermostat électronique avec sonde NTC.
- Montée sur 4 roulettes de série.
- Alimentation : MONO 230 V.



1300 L - 2 PORTES - GN 2/1



650 L - 1 PORTE - GN 2/1



VERSION POSITIVE

TEMPÉRATURE : -2/+8°C
DIMENSIONS EXT. : 680x800x2010
PUISSANCE : 300 W
POIDS : 135 kg
CODE : YAGN 700 P

TOP BUDGET €
1349 € HT
1619 € TTC

VERSION NÉGATIVE

TEMPÉRATURE : -10/-20°C
DIMENSIONS EXT. : 680x800x2010
PUISSANCE : 490 W
POIDS : 135 kg
CODE : YAGN 700 N

TOP BUDGET €
1599 € HT
1919 € TTC

650 L - 1 PORTE - 600 x 400



VERSION POSITIVE

TEMPÉRATURE : -2/+8°C
DIMENSIONS EXT. : 680x800x2010
PUISSANCE : 300 W
POIDS : 138 kg
CODE : YAGP 700 P

TOP BUDGET €
1599 € HT
1919 € TTC

VERSION NÉGATIVE

TEMPÉRATURE : -10/-20°C
DIMENSIONS EXT. : 680x800x2010
PUISSANCE : 490 W
POIDS : 138 kg
CODE : YAGP 700 N

TOP BUDGET €
1899 € HT
2279 € TTC

VERSION POSITIVE

TEMPÉRATURE : -2/+8°C
DIMENSIONS EXT. : 1340x800x2010
PUISSANCE : 600 W
POIDS : 180 kg
CODE : YAGN 1400 P

2299 € HT
2759 € TTC

VERSION NÉGATIVE

TEMPÉRATURE : -10/-20°C
DIMENSIONS EXT. : 1340x800x2010
PUISSANCE : 635 W
POIDS : 180 kg
CODE : YAGN 1400 N

2499 € HT
2999 € TTC

1300 L - 2 PORTES - 600 x 400



VERSION POSITIVE

TEMPÉRATURE : -2/+8°C
DIMENSIONS EXT. : 1340x800x2010
PUISSANCE : 600 W
POIDS : 186 kg
CODE : YAGP 1400 P

2699 € HT
3239 € TTC

VERSION NÉGATIVE

TEMPÉRATURE : -10/-20°C
DIMENSIONS EXT. : 1340x800x2010
PUISSANCE : 635 W
POIDS : 186 kg
CODE : YAGP 1400 N

2999 € HT
3599 € TTC

GRILLE SUPPLÉMENTAIRE 600 x 400

CODE : YGP/AGP

39 € HT
47 € TTC

GRILLE SUPPLÉMENTAIRE GN 2/1

CODE : YGGN 21

39 € HT
47 € TTC

PAIRE DE GLISSIÈRES SUPPLÉMENTAIRE POUR ARMOIRES GN 2/1

CODE : YGPG 21

29 € HT
35 € TTC

PAIRE DE GLISSIÈRES SUPPLÉMENTAIRE POUR ARMOIRES 600 x 400

CODE : YPG/AGP

29 € HT
35 € TTC

Accessoires





ARMOIRES RÉFRIGÉRÉES

Version pâtissière 600 x 800



750 L - PORTE PLEINE



VERSION POSITIVE

TEMPÉRATURE : -2/+8°C
 DIMENSIONS EXT. : 740x900x2010
 PUISSANCE : 450 W
 POIDS : 140 kg
 CODE : YPA 800 TN

2199 € HT
~~2639 €~~

750 L - PORTE PLEINE



VERSION NÉGATIVE

TEMPÉRATURE : -22/-18°C
 DIMENSIONS EXT. : 740x900x2010
 PUISSANCE : 750 W
 POIDS : 145 kg
 CODE : YPA 800 BT

2399 € HT
~~2879 €~~



- Structure intérieure et extérieure en acier inox AISI 304 (parties visibles).
- Froid ventilé.
- Gaz réfrigérant R134A pour version positive.
- Gaz réfrigérant R290 pour version négative.
- Portes avec dispositif de fermeture automatique.
- Porte réversible.

- Groupe tropicalisé + 39°C.
- Commandes par thermostat électronique avec sonde NTC.
- Dégivrage automatique des eaux de dégivrage.
- Montée sur 4 roulettes de série.
- Alimentation : MONO 230 V.

DOTATION :

- 10 paires de glissières.

Version groupe en bas



1200 L - 2 PORTES



VERSION POSITIVE

TEMPÉRATURE : -2/+8°C
 DIMENSIONS EXT. : 1388x726x2070
 PUISSANCE : 575 W
 POIDS : 175 kg
 CODE : YARP 1200

2579 € HT
~~3095 €~~



VERSION NÉGATIVE

TEMPÉRATURE : -22/-18°C
 DIMENSIONS EXT. : 1388x726x2070
 PUISSANCE : 1012 W
 POIDS : 180 kg
 CODE : YARN 1200

3099 € HT
~~3719 €~~

600 L - 1 PORTE



VERSION POSITIVE

TEMPÉRATURE : -2/+8°C
 DIMENSIONS EXT. : 693x726x2070
 PUISSANCE : 368 W
 POIDS : 115 kg
 CODE : YARP 600

1799 € HT
~~2159 €~~



VERSION NÉGATIVE

TEMPÉRATURE : -22/-18°C
 DIMENSIONS EXT. : 693x726x2070
 PUISSANCE : 690 W
 POIDS : 120 kg
 CODE : YARN 600

1999 € HT
~~2399 €~~



- Structure intérieure et extérieure en inox AISI 304 (parties visibles).
- Isolation 50 mm.
- Groupe réfrigéré dans la partie basse.
- Froid ventilé.
- Gaz réfrigérant R600A (positif)* et R290 (négatif).
- Portes avec dispositif de fermeture automatique.
- Dégivrage automatique.

- Évaporation des eaux de dégivrage automatique.
- Éclairage intérieur par led horizontal (uniquement pour les versions positives).
- Commande par thermostat électronique avec sonde NTC.
- Groupe réfrigéré tropicalisé +43°C.
- Porte réversible
- Serrure.
- Montée d'origine sur roulettes.
- Alimentation : MONO 230 V.

DOTATION (par porte) :

- 3 grilles (560x542 mm) plastifiées.
- 3 kits de 4 taquets en ABS.

Accessoires

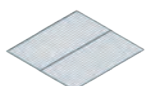

GRILLE SUPPLÉMENTAIRE 560 x 540

CODE : YG 5654

45 € HT
~~54 €~~

KIT DE 4 TAQUETS

CODE : YPG 5654

26 € HT
~~31 €~~



700 L - 1 PORTE PLEINE - GN 2/1 OU 600 x 400

VERSION POSITIVE

TEMPÉRATURE : -2/+8°C
 DIMENSIONS EXT. : 693x826x2008
 PUISSANCE : 484 W
 CODE GN 2/1 : YARP 700
 CODE 600x400 : YARP 700 PAT

GN 2/1
1799 € HT
 2159 € TTC

600 x 400
2099 € HT
 2519 € TTC

VERSION NÉGATIVE

TEMPÉRATURE : -16/-21°C
 DIMENSIONS EXT. : 693x826x2008
 PUISSANCE : 690 W
 CODE GN 2/1 : YARN 700
 CODE 600x400 : YARN 700 PAT

GN 2/1
2199 € HT
 2639 € TTC

600 x 400
2599 € HT
 3119 € TTC



1400 L - 2 PORTES PLEINES - GN 2/1 OU 600 x 400

VERSION POSITIVE

TEMPÉRATURE : -2/+8°C
 DIMENSIONS EXT. : 1388x826x2008
 PUISSANCE : 704 W
 CODE GN 2/1 : YARP 1400
 CODE 600x400 : YARP 1400 PAT

GN 2/1
2699 € HT
 3239 € TTC

600 x 400
2799 € HT
 3359 € TTC

VERSION NÉGATIVE

TEMPÉRATURE : -16/-21°C
 DIMENSIONS EXT. : 1388x826x2008
 PUISSANCE : 1251 W
 CODE GN 2/1 : YARN 1400

GN 2/1
2999 € HT
 3599 € TTC



CRÉMAILLÈRES INTÉRIEURES VERSION GN 2/1 (18 NIVEAUX)



NEW

Non compatible avec les bacs GN

- Structure intérieure et extérieure en acier inox AISI 304 (parties visibles).
- Isolation 50 mm.
- Gaz réfrigérant R600A (positif) et R290 (négatif).
- Dégivrage automatique.
- Évaporation des eaux de dégivrage automatique.
- Éclairage intérieur par néon horizontal (uniquement pour versions positives).
- Nouveau : Crémaillères intérieures 18 niveaux par porte pour versions GN 2/1.
- Commande par thermostat électronique avec sonde NTC.
- Froid ventilé.
- Groupe réfrigéré tropicalisé +43°C.
- Porte réversible.
- Serrure.
- Montée d'origine sur roulettes.
- Alimentation : MONO 230 V.

N'existe pas en 600 x 400 pour la version 1400 L négative.



700 L - 1 PORTE VITRÉE - GN 2/1 OU 600 x 400

TEMPÉRATURE : -2/+8°C
 DIMENSIONS EXT. : 693x826x2008
 PUISSANCE : 484 W
 CODE GN 2/1 : YARP 700 G
 CODE 600x400 : YARP 700 PAT G

GN 2/1
2099 € HT
 2519 € TTC

600 x 400
2299 € HT
 2759 € TTC

1400 L - 2 PORTES VITRÉES - GN 2/1 OU 600 x 400

TEMPÉRATURE : -2/+8°C
 DIMENSIONS EXT. : 1388x826x2008
 PUISSANCE : 704 W
 CODE GN 2/1 : YARP 1400 G
 CODE 600x400 : YARP 1400 PAT G

GN 2/1
2899 € HT
 3479 € TTC

600 x 400
2999 € HT
 3599 € TTC



DOTATION (par porte) :

- Version GN 2/1 : - 3 grilles GN 2/1 plastifiées. (charge par grille 30 kg max.).
- Crémaillères 18 niveaux.
- Version 600 x 400 : - 3 grilles 600 x 400 plastifiées. (charge par grille 30 kg max.).
- 3 paires de glissières. (compatible grilles 600 x 400)

PAIRE DE GLISSIÈRES SUPPLÉMENTAIRE POUR ARMOIRES 600 x 400

CODE : YPG 6040

35 € HT
 42 € TTC

GRILLE GN 2/1 SUPPLÉMENTAIRE

CODE : YGP/ARP700

29 € HT
 35 € TTC

GRILLE 600 X 400

CODE : YG 6040

29 € HT
 35 € TTC

Accessoires



KIT 4 PIEDS INOX RÉGLABLES

CODE : YK 4 PH

46 € HT
 55 € TTC

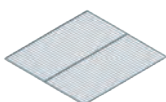



ARMOIRES RÉFRIGÉRÉES GLISSIÈRES EMBOUTIES

Gamme GOLD - GN 2/1



- Structure intérieure et extérieure en acier inox AISI 304 (parties visibles).
- Isolation en polyuréthane densité 40 kg/m³ épaisseur **60 mm**.
- Froid ventilé.
- Gaz réfrigérants R290 pour les versions négatives et R600A pour les versions positives.
- Éclairage intérieur par LED.
- Glissières embouties GN 2/1 sur 24 niveaux espacés de 47 mm (2 x 24 niveaux pour la version 2 portes).

- Commande par thermostat électronique avec sonde NTC.
- Montée d'origine sur 4 roulettes (dont 2 avec freins).
- Groupe monobloc tropicalisé +43°C.
- Dégivrage automatique.
- Évaporation automatique des eaux de dégivrage.
- Évaporateur traité anti-corrosion.
- Serrure.
- Portes réversibles, avec fermeture automatique.
- Alimentation : MONO 230 V.



GLISSIÈRES EMBOUTIES
GAZ R290

700 L - 1 PORTE



VERSION POSITIVE

TEMPÉRATURE : -2/+8°C
 DIMENSIONS EXT. : 655x842x2008
 PUISSANCE : 411 W
 CODE : YAPGO 70

1949 € HT
2339 € TTC



VERSION NÉGATIVE

TEMPÉRATURE : -21/-18°C
 DIMENSIONS EXT. : 655x842x2008
 PUISSANCE : 640 W
 CODE : YANGO 70

2299 € HT
2759 € TTC

LES ATOUTS

- Glissières embouties.
- Circulation d'air en U.
- Froid tropicalisé +43°C.
- Gaz écologique R290.

DOTATION (par porte) :

- 3 grilles GN 2/1.
- 3 simples glissières pour version 1400 L.

GLISSIÈRES EMBOUTIES



GLISSIÈRES EMBOUTIES
GAZ R290

1400 L - 2 PORTES



VERSION POSITIVE

TEMPÉRATURE : -2/+8°C
 DIMENSIONS EXT. : 1320x842x2008
 PUISSANCE : 618 W
 CODE : YAPGO 140

2799 € HT
3359 € TTC



VERSION NÉGATIVE

TEMPÉRATURE : -22/-18°C
 DIMENSIONS EXT. : 1320x842x2008
 PUISSANCE : 1086 W
 CODE : YANGO 140

3299 € HT
3959 € TTC



Sur les versions 1400 L, les glissières ne sont embouties que sur les parois. Les glissières centrales sont des simples glissières type « guide » amovibles.

Accessoires

KIT 4 PIEDS INOX RÉGLABLES

CODE : YK 4 PH

46 € HT
55 € TTC



SIMPLE GLISSIÈRE (pour version 1400 L)

CODE : YSG/APGO

19 € HT
23 € TTC



GRILLE GN 2/1 SUPPLÉMENTAIRE

CODE : YGP/APGO

35 € HT
42 € TTC

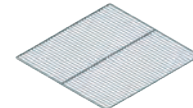

ARMOIRES RÉFRIGÉRÉES GLISSIÈRES EMBOUTIES



Gamme HYBRID - GN 2/1

- Structure intérieure et extérieure en acier inox AISI 304 (parties visibles).
- Isolation en polyuréthane densité 40 kg/m³ épaisseur **80 mm**.
- Froid ventilé.
- Gaz réfrigérant R600A (positif) et R290 (négatif).
- Éclairage intérieur LED vertical.
- Glissières embouties GN 2/1 sur 24 niveaux espacés de 47 mm (2 x 24 niveaux pour la version 2 portes).
- Commande par thermostat électronique avec sonde NTC.
- Montée d'origine sur 4 roulettes (dont 2 avec freins).

- Système groupe monobloc tropicalisé +43°C.
- Dégivrage automatique.
- Évaporation automatique des eaux de dégivrage.
- Évaporateur traité anti-corrosion.
- Serrure.
- Portes réversibles.
- Portes avec fermeture automatique. Position d'arrêt à 120° et fermeture automatique à moins de 90°.
- Alimentation : MONO 230 V.

THERMOSTAT EVCO HACCP



DOTATION (par porte) :

- 3 grilles GN 2/1.
- 3 simples glissières pour version 1400 L.



700 L - 1 PORTE



VERSION POSITIVE

TEMPÉRATURE : -2/+8°C
DIMENSIONS EXT. : 695x870x2180
PUISSANCE : 157 W
CODE : YARPH 700

2599 € HT
3419 € TTC

VERSION NÉGATIVE

TEMPÉRATURE : -22/-18°C
DIMENSIONS EXT. : 695x870x2180
PUISSANCE : 678 W
CODE : YARNH 700

2899 € HT
3479 € TTC



GLISSIÈRES EMBOUTIES

ISOLATION 80 MM

GAZ R290

LES ATOUTS

- Isolation 80 mm.
- Glissières embouties.
- Circulation d'air intelligente.
- Froid tropicalisé +43°C.
- Gaz écologiques.

GLISSIÈRES EMBOUTIES



ISOLATION HAUTE DENSITÉ 80 MM

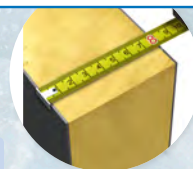

1400 L - 2 PORTES



VERSION POSITIVE

TEMPÉRATURE : -2/+8°C
DIMENSIONS EXT. : 1355x870x2180
PUISSANCE : 161 W
CODE : YARPH 1400

3599 € HT
4319 € TTC

VERSION NÉGATIVE

TEMPÉRATURE : -22/-18°C
DIMENSIONS EXT. : 1355x870x2180
PUISSANCE : 750 W
CODE : YARNH 1400

4599 € HT
5519 € TTC



GLISSIÈRES EMBOUTIES

ISOLATION 80 MM

GAZ R290



Sur les versions 1400 L, les glissières ne sont embouties que sur les parois. Les glissières centrales sont des simples glissières type « guide » amovibles.

KIT 4 PIEDS INOX RÉGLABLES

CODE : YK 4 PH

46 € HT
55 € TTC



SIMPLE GLISSIÈRE (pour version 1400 L)

CODE : YSG/ARPH

19 € HT
23 € TTC



GRILLE GN 2/1 SUPPLÉMENTAIRE (pour version 700 L et 1400 L)

CODE : YGP/ARPH

35 € HT
42 € TTC

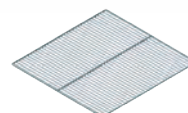

Accessoires



ARMOIRES RÉFRIGÉRÉES DÉMONTABLES

ITALINOX

- Structure intérieure et extérieure en acier inox AISI 304.
- Isolation 80 mm.
- Froid ventilé.
- Gaz réfrigérant R290.
- Dégivrage automatique.
- Évaporation des eaux de dégivrage automatique.
- Éclairage intérieur LED.
- Commande par thermostat électronique avec sonde NTC.
- Groupe réfrigéré tropicalisé +43°C.

- Serrure.
- Livrée d'origine démontée.
- Montée d'origine sur roulettes.
- Alimentation : MONO 230 V.

DOTATION (par porte) :

- 3 grilles GN 2/1.
- 3 paires de glissières.

LIVRÉE DÉMONTÉE



LIVRÉE DÉMONTÉE



700 L - 1 PORTE PLEINE

VERSION POSITIVE

TEMPÉRATURE : +2/+8°C
 DIMENSIONS : 720x850x2130
 PUISSANCE : 170 W
 POIDS : 171 kg
 CODE : YADP 700

2799 € HT
3359 € TTC

VERSION NÉGATIVE

TEMPÉRATURE : -22/-10°C
 DIMENSIONS : 720x850x2130
 PUISSANCE : 570 W
 POIDS : 181 kg
 CODE : YAND 700

3099 € HT
3749 € TTC

1400 L - 2 PORTES PLEINES

VERSION POSITIVE

TEMPÉRATURE : +2/+8°C
 DIMENSIONS : 1440x850x2130
 PUISSANCE : 280 W
 POIDS : 250 kg
 CODE : YADP 1400

3799 € HT
4559 € TTC

VERSION NÉGATIVE

TEMPÉRATURE : -22/-10°C
 DIMENSIONS : 1440x850x2130
 PUISSANCE : 600 W
 POIDS : 280 kg
 CODE : YAND 1400

4699 € HT
5639 € TTC

YADP/YAND 700 :

- Panneau d'angle latéral : 766 x 1540 x 150.
- Panneau arrière : 420 x 1540 x 80.
- Panneau inférieur : (y compris les roues) : 720 x 766 x 210.
- Panneau supérieur (canopee compris) : 720 x 825 x 380.
- Panneau de porte : 710 x 1685 x 60.

YADP/YAND 1400 :

- Panneau d'angle latéral : 766 x 1540 x 150.
- Panneau arrière : 1140 x 1540 x 80.
- Panneau inférieur : (y compris les roues) : 1440 x 766 x 210.
- Panneau supérieur (canopee compris) : 1440 x 825 x 380.
- Panneau de porte : 710 x 1685 x 60.

Accessoires

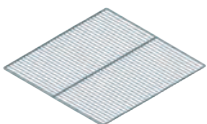

GRILLE GN 2/1 SUPPLÉMENTAIRE

CODE : YGP/APD

45 € HT
54 € TTC



PAIRE DE GLISSIÈRES SUPPLÉMENTAIRE

CODE : YPG/APD

39 € HT
47 € TTC



LIVRÉE MONTÉE



YMC 1000 PC

- Structure intérieure et extérieure en acier laqué blanc.
- Isolation 80 mm.
- Sol intérieur antidérapant (sauf YMC 1000 PC).
- Gaz réfrigérant R290.
- Dégivrage automatique.
- Évaporation des eaux de dégivrage automatique.
- Commande par thermostat électronique avec sonde NTC.
- Groupe réfrigéré tropicalisé +43°C.
- Serrure.
- Poignée avec sécurité d'ouverture intérieure.
- Livrée d'origine montée.
- Alimentation : MONO 230 V.

1000 L - 1 PORTE PLEINE

VERSION POSITIVE

TEMPÉRATURE	: -2/+8°C
DIMENSIONS EXT.	: 1000x1000x2340
DIMENSIONS INT.	: 920 x 920 x 1880
PUISSANCE	: 850 W
POIDS	: 195 kg
CODE	: YMC 1000 P

3299 € HT
3959 €

1000 L - 1 PORTE PLEINE

VERSION NÉGATIVE

TEMPÉRATURE	: -22/-10°C
DIMENSIONS	: 1000x1000x2340
DIMENSIONS INT.	: 920 x 920 x 1880
PUISSANCE	: 1,1 kW
POIDS	: 210 kg
CODE	: YMC 1000 N

3899 € HT
4679 €

1000 L - 1 PORTE PLEINE

VERSION POSITIVE SANS SOL - pour chariot à roulettes (non fournis)

TEMPÉRATURE	: -2/+8°C
DIMENSIONS	: 1000x1000x2280
DIMENSIONS INT.	: 920 x 920 x 1880
PUISSANCE	: 850 W
POIDS	: 190 kg
CODE	: YMC 1000 PC

2999 € HT
3599 €



YMC 1000 P et
YMC 1000 N

DOTATION :

- Pour YMC 1000 P et YMC 1000 N :
3 étagères fixes.

Accessoire

**ACCESSOIRE CHARIOT À
ROULETTES VOIR P.213**





CHAMBRES FROIDES DÉMONTABLES



PANNEAUX :

- Tôle intérieure et extérieure en acier galvanisé blanc avec traitement anti-rayure (autres finitions sur demande).
- Isolation mousse polyuréthane de densité 43 g/m³.
- Sol renforcé de série (charge max. 1500 kg/m²) avec revêtement antidérapant gris (autres finitions sur demande).
- Respect des normes sanitaires.

PORTES :

- Les portes standards sont pivotantes et ont un passage libre (800 x 1900 mm). Autres dimensions possibles et portes coulissantes (sur demande).
- Encadrement de la porte en aluminium.
- Poignée extérieure avec serrure de série.
- Poignée intérieure avec système anti-blocage.

LES ATOUTS

- Sol renforcé de série.
- Montage facile.



VERSION POSITIVE OU VERSION NÉGATIVE

ISOLATION 60 MM - 80 MM



Charnières
à rampe



Ouverture
interne avec
bouton push



Capuchon
d'angle

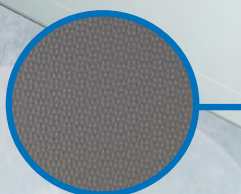

Sol renforcé
gris de série



Fermeture externe
avec serrure

DOTATION :

- Clé de montage.
- Bouchons cache-trous.
- Plan d'installation.

MONOBLOCS ET RAYONNAGES
VOIR PAGE SUIVANTE

HAUTEUR EXTÉRIEURE : 2150 MM

HAUTEUR INTÉRIEURE : 2030 MM

PROFONDEUR EXT INT	LONGUEUR EXT INT	1350	1550	1750	1950	2150	2350	2550	2750
		1230	1430	1630	1830	2030	2230	2430	2630
1350 1230	VOLUME INT.	3,1 m³	3,6 m³	4,1 m³	4,6 m³	5,1 m³	5,6 m³	6,1 m³	6,6 m³
	CODE	YPAN6 1313	YPAN6 1315	YPAN6 1317	YPAN6 1319	YPAN6 1321	YPAN6 1323	YPAN6 1325	YPAN6 1327
	PRIX HT	2339 € HT 2807 €	2569 € HT 3083 €	2669 € HT 3203 €	2799 € HT 3359 €	2899 € HT 3479 €	2999 € HT 3599 €	3099 € HT 3719 €	3339 € HT 4007 €
1550 1430	VOLUME INT.	3,6 m³	4,2 m³	4,7 m³	5,3 m³	5,9 m³	6,5 m³	7,1 m³	7,6 m³
	CODE	YPAN6 1315	YPAN6 1515	YPAN6 1517	YPAN6 1519	YPAN6 1521	YPAN6 1523	YPAN6 1525	YPAN6 1527
	PRIX HT	2569 € HT 3083 €	2949 € HT 3539 €	2999 € HT 3599 €	3159 € HT 3791 €	3289 € HT 3947 €	3399 € HT 4079 €	3499 € HT 4199 €	3869 € HT 4643 €
1750 1630	VOLUME INT.	4,1 m³	4,7 m³	5,4 m³	6,1 m³	6,7 m³	7,4 m³	8 m³	8,7 m³
	CODE	YPAN6 1317	YPAN6 1517	YPAN6 1717	YPAN6 1719	YPAN6 1721	YPAN6 1723	YPAN6 1725	YPAN6 1727
	PRIX HT	2669 € HT 3203 €	2999 € HT 3599 €	3139 € HT 3767 €	3279 € HT 3935 €	3449 € HT 4139 €	3529 € HT 4235 €	3639 € HT 4367 €	3999 € HT 4799 €
1950 1830	VOLUME INT.	4,6 m³	5,3 m³	6,1 m³	6,8 m³	7,5 m³	8,3 m³	9 m³	9,8 m³
	CODE	YPAN6 1319	YPAN6 1519	YPAN6 1719	YPAN6 1919	YPAN6 1921	YPAN6 1923	YPAN6 1925	YPAN6 1927
	PRIX HT	2799 € HT 3359 €	3159 € HT 3791 €	3279 € HT 3935 €	3399 € HT 4079 €	3559 € HT 4271 €	3679 € HT 4415 €	3789 € HT 4547 €	4179 € HT 5015 €
2150 2030	VOLUME INT.	5,1 m³	5,9 m³	6,7 m³	7,5 m³	8,4 m³	9,2 m³	10 m³	10,8 m³
	CODE	YPAN6 1321	YPAN6 1521	YPAN6 1721	YPAN6 1921	YPAN6 2121	YPAN6 2123	YPAN6 2125	YPAN6 2127
	PRIX HT	2899 € HT 3479 €	3299 € HT 3959 €	3399 € HT 4079 €	3559 € HT 4271 €	3699 € HT 4439 €	3829 € HT 4595 €	3949 € HT 4739 €	4339 € HT 5207 €
2350 2230	VOLUME INT.	5,6 m³	6,5 m³	7,4 m³	8,3 m³	9,2 m³	10,1 m³	11 m³	11,9 m³
	CODE	YPAN6 1323	YPAN6 1523	YPAN6 1723	YPAN6 1923	YPAN6 2123	YPAN6 2323	YPAN6 2325	YPAN6 2327
	PRIX HT	2999 € HT 3599 €	3399 € HT 4079 €	3529 € HT 4235 €	3679 € HT 4415 €	3799 € HT 4559 €	3969 € HT 4763 €	4079 € HT 4895 €	4499 € HT 5399 €
2550 2430	VOLUME INT.	6,1 m³	7,1 m³	8 m³	9 m³	10 m³	11 m³	12 m³	13 m³
	CODE	YPAN6 1325	YPAN6 1525	YPAN6 1725	YPAN6 1925	YPAN6 2125	YPAN6 2325	YPAN6 2525	YPAN6 2527
	PRIX HT	3099 € HT 3719 €	3499 € HT 4199 €	3649 € HT 4379 €	3789 € HT 4547 €	3949 € HT 4739 €	4079 € HT 4895 €	4229 € HT 5075 €	4649 € HT 5579 €
2750 2630	VOLUME INT.	6,6 m³	6,6 m³	8,7 m³	9,8 m³	10,8 m³	11,9 m³	13 m³	14 m³
	CODE	YPAN6 1327	YPAN6 1527	YPAN6 1727	YPAN6 1927	YPAN6 2127	YPAN6 2327	YPAN6 2527	YPAN6 2727
	PRIX HT	3349 € HT 4019 €	3869 € HT 4643 €	3999 € HT 4799 €	4199 € HT 5039 €	4339 € HT 5207 €	4489 € HT 5387 €	4649 € HT 5579 €	4999 € HT 5999 €



RETROUVEZ LES VISUELS
EN SCANNANT CE QR CODE

AUTRES DIMENSIONS
NOUS CONSULTER



HAUTEUR EXTÉRIEURE : 2190 MM									
HAUTEUR INTÉRIEURE : 2030 MM									
PROFONDEUR EXT INT	LONGUEUR EXT INT	1390	1590	1790	1990	2190	2390	2590	2790
		1230	1430	1630	1830	2030	2230	2430	2630
1390 1230	VOLUME INT.	3,1 m³	3,6 m³	4,1 m³	4,6 m³	5,1 m³	5,6 m³	6,1 m³	6,6 m³
	CODE	YPAN 1313	YPAN 1315	YPAN 1317	YPAN 1319	YPAN 1321	YPAN 1323	YPAN 1325	YPAN 1327
	PRIX HT	2549 € HT 3059 €	2789 € HT 3347 €	2899 € HT 3479 €	2999 € HT 3599 €	3149 € HT 3779 €	3259 € HT 3911 €	3359 € HT 4031 €	3599 € HT 4319 €
1590 1430	VOLUME INT.	3,6 m³	4,2 m³	4,7 m³	5,3 m³	5,9 m³	6,5 m³	7,1 m³	7,6 m³
	CODE	YPAN 1315	YPAN 1515	YPAN 1517	YPAN 1519	YPAN 1521	YPAN 1523	YPAN 1525	YPAN 1527
	PRIX HT	2799 € HT 3359 €	3199 € HT 3839 €	3299 € HT 3959 €	3429 € HT 4115 €	3579 € HT 4295 €	3689 € HT 4427 €	3799 € HT 4559 €	4199 € HT 5039 €
1790 1630	VOLUME INT.	4,1 m³	4,7 m³	5,4 m³	6,1 m³	6,7 m³	7,4 m³	8 m³	8,7 m³
	CODE	YPAN 1317	YPAN 1517	YPAN 1717	YPAN 1719	YPAN 1721	YPAN 1723	YPAN 1725	YPAN 1727
	PRIX HT	2899 € HT 3479 €	3299 € HT 3959 €	3399 € HT 4079 €	3559 € HT 4271 €	3699 € HT 4439 €	3849 € HT 4619 €	3949 € HT 4739 €	4349 € HT 5219 €
1990 1830	VOLUME INT.	4,6 m³	5,3 m³	6,1 m³	6,8 m³	7,5 m³	8,3 m³	9 m³	9,8 m³
	CODE	YPAN 1319	YPAN 1519	YPAN 1719	YPAN 1919	YPAN 1921	YPAN 1923	YPAN 1925	YPAN 1927
	PRIX HT	2999 € HT 3599 €	3449 € HT 4139 €	3559 € HT 4271 €	3699 € HT 4439 €	3849 € HT 4619 €	3999 € HT 4799 €	4099 € HT 4919 €	4499 € HT 5399 €
2190 2030	VOLUME INT.	5,1 m³	5,9 m³	6,7 m³	7,5 m³	8,4 m³	9,2 m³	10 m³	10,8 m³
	CODE	YPAN 1321	YPAN 1521	YPAN 1721	YPAN 1921	YPAN 2121	YPAN 2123	YPAN 2125	YPAN 2127
	PRIX HT	3149 € HT 3779 €	3579 € HT 4295 €	3699 € HT 4439 €	3849 € HT 4619 €	3999 € HT 4799 €	4159 € HT 4991 €	4259 € HT 5111 €	4699 € HT 5639 €
2390 2230	VOLUME INT.	5,6 m³	6,5 m³	7,4 m³	8,3 m³	9,2 m³	10,1 m³	11 m³	11,9 m³
	CODE	YPAN 1323	YPAN 1523	YPAN 1723	YPAN 1923	YPAN 2123	YPAN 2323	YPAN 2325	YPAN 2327
	PRIX HT	3259 € HT 3911 €	3699 € HT 4439 €	3849 € HT 4619 €	3999 € HT 4799 €	4149 € HT 4979 €	4299 € HT 5159 €	4399 € HT 5279 €	4869 € HT 5843 €
2590 2430	VOLUME INT.	6,1 m³	7,1 m³	8 m³	9 m³	10 m³	11 m³	12 m³	13 m³
	CODE	YPAN 1325	YPAN 1525	YPAN 1725	YPAN 1925	YPAN 2125	YPAN 2325	YPAN 2525	YPAN 2527
	PRIX HT	3359 € HT 4031 €	3799 € HT 4559 €	3999 € HT 4799 €	4099 € HT 4919 €	4259 € HT 5111 €	4429 € HT 5315 €	4559 € HT 5471 €	4999 € HT 5999 €
2790 2630	VOLUME INT.	6,6 m³	6,6 m³	8,7 m³	9,8 m³	10,8 m³	11,9 m³	13 m³	14 m³
	CODE	YPAN 1327	YPAN 1527	YPAN 1727	YPAN 1927	YPAN 2127	YPAN 2327	YPAN 2527	YPAN 2727
	PRIX HT	3599 € HT 4319 €	4199 € HT 5039 €	4349 € HT 5219 €	4499 € HT 5399 €	4699 € HT 5639 €	4869 € HT 5843 €	4999 € HT 5999 €	5349 € HT 6419 €

AUTRES DIMENSIONS
NOUS CONSULTER

RETROUVEZ LES VISUELS
EN SCANNANT CE QR CODE





MONOBLOCS

Monoblocs à cheval



- Structure en tôle peinte en laqué blanc.
- Panneau frontal démontable pour faciliter l'entretien.
- Gaz réfrigérant R452A.
- Régulateur électronique.
- Condensation par air.
- Dégivrage automatique par gaz chaud.
- Bloc éclairage pour intérieur de la chambre (avec câble de 2,5 m).
- Détecteur de porte (avec câble de 2,5 m).
- Pressostat HP de sécurité.
- Alimentation : MONO 230 V (sauf TRI 400 V pour YRIVL 016).
- En option : système de relevé électronique des températures (sur demande).



Découpe à réaliser sur le panneau de la chambre froide.



MONOBLOCS POSITIFS (0/+5°C)

CAPACITÉ : DE 0 À 7,70 M³

DIMENSIONS EXT. : 400x320x714
 PUISSANCE : 596 W
 CODE : YRIVM 003

2199 € HT
2639 €

CAPACITÉ : DE 7,71 À 9,10 M³

DIMENSIONS EXT. : 400x320x714
 PUISSANCE : 829 W
 CODE : YRIVM 006

2299 € HT
2759 €

CAPACITÉ : DE 9,11 À 15,70 M³

DIMENSIONS EXT. : 400x320x714
 PUISSANCE : 967 W
 CODE : YRIVM 009

2599 € HT
3119 €

MONOBLOCS NÉGATIFS (-20/-15°C)

CAPACITÉ : DE 0 À 6,10 M³

DIMENSIONS EXT. : 400x320x714
 PUISSANCE : 999 W
 CODE : YRIVL 009

2999 € HT
3599 €

CAPACITÉ : DE 6,11 À 11,10 M³

DIMENSIONS EXT. : 650x390x814
 PUISSANCE : 1061 W
 CODE : YRIVL 012

3199 € HT
3839 €

CAPACITÉ : DE 11,11 À 16,30 M³

DIMENSIONS EXT. : 650x390x814
 PUISSANCE : 1422 W
 ALIMENTATION : TRI 400 V
 CODE : YRIVL 016

3899 € HT
4679 €



La partie supérieure du monobloc en place doit impérativement être positionnée à 400 mm (au minimum) du plafond de la pièce.

Monoblocs plafonniers



Découpe à réaliser sur le panneau de la chambre froide.

- Structure en tôle peinte laqué blanc.
- Panneau frontal démontable pour entretien.
- Gaz réfrigérant R452A.
- Régulateur électronique.
- Condensation par air.
- Dégivrage automatique par gaz chaud.
- Bloc éclairage pour intérieur de la chambre (avec câble de 2,5 m).
- Détecteur de porte (avec câble de 2,5 m).
- Pressostat HP de sécurité.
- Alimentation : MONO 230 V.
- En option : système de relevé électronique des températures (sur demande).

MONOBLOCS POSITIFS (0/+5°C)

CAPACITÉ : DE 0 À 6,6 M³

DIMENSIONS EXT. : 765x500x350
 PUISSANCE : 860 W
 CODE : YRIVPM 003

2999 € HT
3599 €

CAPACITÉ : DE 6,7 À 11,3 M³

DIMENSIONS EXT. : 880x700x390
 PUISSANCE : 1218 W
 CODE : YRIVPM 006

3299 € HT
3959 €

CAPACITÉ : DE 11,4 À 14,70 M³

DIMENSIONS EXT. : 880x700x390
 PUISSANCE : 1470 W
 CODE : YRIVPM 008

3699 € HT
4439 €

MONOBLOCS NÉGATIFS (-20/-15°C)

CAPACITÉ : DE 0 À 5,7 M³

DIMENSIONS EXT. : 880x700x390
 PUISSANCE : 895 W
 CODE : YRIVPL 006

3699 € HT
4439 €

CAPACITÉ : DE 5,8 À 10,4 M³

DIMENSIONS EXT. : 1000x900x390
 PUISSANCE : 1268 W
 CODE : YRIVPL 009

4199 € HT
5039 €

CAPACITÉ : DE 10,5 À 15,5 M³

DIMENSIONS EXT. : 1000x900x390
 PUISSANCE : 1429 W
 CODE : YRIVPL 012

5099 € HT
6119 €



La partie supérieure du monobloc en place doit impérativement être positionnée à 400 mm (au minimum) du plafond de la pièce.



- Structure en Duralinox.
- Hauteur unique de 1685 mm.
- Équipés de clayettes amovibles en polymère résistant à une température de -40°C.
- Brides d'assemblage en Duralinox très résistant.
- Montage facile, rapide et sans outils.
- Réglage des niveaux sans outils (pas de 150 mm).
- Clayettes amovibles lavables en machine (+100°C).
- Pieds réglables en hauteur.
- Charge maximale par niveaux : 130 kg uniformément répartis.
- Charge maximale entre 2 échelles : 450 kg uniformément répartis.
- Charge pour un retour d'angle : 360 kg uniformément répartis.



Bride Duralinox permettant de supporter jusqu'à 130 kg par niveau.



Facilité et rapidité de montage par une seule personne, sans outils.



LINÉAIRE (2 ÉCHELLES INCLUSES)

LONGUEUR 799	259 € HT
CODE : YRAY 799	311 €
LONGUEUR 963	349 € HT
CODE : YRAY 963	419 €
LONGUEUR 1455	329 € HT
CODE : YRAY 1455	395 €



LINÉAIRE (3 ÉCHELLES INCLUSES)

LONGUEUR 1734	459 € HT
CODE : YRAY 1734	551 €
LONGUEUR 1898	489 € HT
CODE : YRAY 1898	587 €
LONGUEUR 2308	559 € HT
CODE : YRAY 2308	674 €
LONGUEUR 2964	659 € HT
CODE : YRAY 2964	794 €

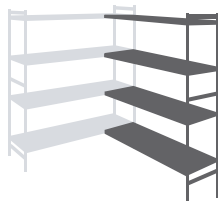

RETOUR D'ANGLE (1 ÉCHELLE INCLUSE)

LONGUEUR 799	239 € HT
CODE : YRAYE 799	287 €
LONGUEUR 963	269 € HT
CODE : YRAYE 963	323 €
LONGUEUR 1455	329 € HT
CODE : YRAYE 1455	395 €

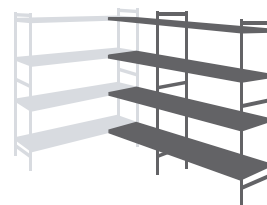

RETOUR D'ANGLE (2 ÉCHELLES INCLUSES)

LONGUEUR 1734	459 € HT
CODE : YRAYE 1734	551 €
LONGUEUR 1898	489 € HT
CODE : YRAYE 1898	587 €
LONGUEUR 2308	549 € HT
CODE : YRAYE 2308	659 €
LONGUEUR 2964	659 € HT
CODE : YRAYE 2964	794 €

AUTRES DIMENSIONS
NOUS CONSULTER



POUR UNE IMPLANTATION EN U :
CHOISIR 2 RETOURS D'ANGLES.



Version positive

- Structure extérieure (côtés) en acier émaillé blanc ou noir / façade grise ou noire.
- Structure intérieure en aluminium blanc ou noire.
- Froid positif ventilé +1/+10°C.
- Isolation 45 mm.
- Portes double vitrage.
- Groupe logé gaz R290.
- Bandeau lumineux canopy.
- Éclairage intérieur LED vertical.
- Serrures (1 par porte).
- Portes avec rappel automatique de fermeture (non réversibles).
- Dégivrage automatique.
- Évaporation automatique des eaux de dégivrage (par gaz chaud).
- Régulation électronique de la température.
- Thermomètre d'affichage de la température dans la zone d'exposition.
- Étagère intérieure à hauteur réglable grâce à un système de crémaillères (avec taquets).
- Ambiance 38°C - 65% humidité.
- Montée d'origine sur roulettes.
- Alimentation : MONO 230V.

2 PORTES - 1000 L

DIMENSIONS EXT. : 1253 x 750 x 2092
 DIMENSIONS INT. : 1163 x 545 x 1569
 PUISSANCE : 460 W
 POIDS : 172 kg
 CODE BLANCHE : YVSP2P
 CODE NOIRE : YVSP2PB

2499 € HT
2999 €

SUPPLÉMENT DE LIVRAISON : **+100 € NET HT**

Dimensions grilles :

- Côtés : 566 x 488

3 PORTES - 1530 L

DIMENSIONS EXT. : 1880 x 750 x 2092
 DIMENSIONS INT. : 1790 x 545 x 1569
 PUISSANCE : 830 W
 POIDS : 242 kg
 CODE BLANCHE : YVSP3P
 CODE NOIRE : YVSP3PB

3399 € HT
4079 €

SUPPLÉMENT DE LIVRAISON : **+170 € NET HT**

Dimensions grilles :

- Côtés : 566 x 488
- Milieu : 624 x 488

4 PORTES - 2060 L

DIMENSIONS EXT. : 2508 x 750 x 2092
 DIMENSIONS INT. : 2418 x 545 x 1569
 PUISSANCE : 1209 W
 POIDS : 355 kg
 CODE BLANCHE : YVSP4P
 CODE NOIRE : YVSP4PB

4499 € HT
5399 €

SUPPLÉMENT DE LIVRAISON : **+240 € NET HT**

Dimensions grilles :

- Côtés : 566 x 488
- Milieu : 624 x 488 (2 portes)

Accessoires

KIT 4 TAQUETS EN INOX POUR FIXER UNE ÉTAGÈRE

CODE : YGTV5

19 € HT
23 €

GRILLE SUPPLÉMENTAIRE POUR VSP2P ET VSP3P ET VSP4P

DIMENSIONS : 566 X 488
 CODE BLANCHE : YG5648W
 CODE NOIRE : YG5648B

29 € HT
35 €

GRILLE SUPPLÉMENTAIRE POUR VSP3P ET VSP4P AU MILIEU

DIMENSIONS : 624 X 488
 CODE BLANCHE : YG6248W
 CODE NOIRE : YG6248B

29 € HT
35 €

DOTATION (par porte) :

- 5 grilles plastifiées.
- 5 kits de 4 taquets.

* Forfait transport - prix nets hors taxes - aucune remise applicable.

Photos et informations non contractuelles, peuvent être modifiées sans préavis. Valable jusqu'à épuisement des stocks.



Version négative

- Structure extérieure (côtés) en acier émaillé blanc ou noir/ façade grise ou noire.
- Structure intérieure en aluminium blanc ou noire.
- Froid négatif ventilé -18/-22°C.
- Isolation 60 mm.
- Portes triple vitrage.
- Groupe logé gaz R290.
- Bandeau lumineux canopy.
- Éclairage intérieur LED vertical.
- Serrures (1 par porte).
- Portes avec rappel automatique de fermeture.
- Dégivrage automatique.
- Évaporation automatique des eaux de dégivrage (par gaz chaud).
- Régulation électronique de la température.
- Thermomètre d'affichage de la température dans la zone d'exposition.
- Étagère intérieure à hauteur réglable grâce à un système de crémaillères (avec taquets).
- Ambiance 25°C - 60% humidité.
- Montée d'origine sur roulettes.
- Alimentation : MONO 230 V.

2 PORTES - 1000 L

DIMENSIONS EXT. : 1253 x 750 x 2092
 DIMENSIONS INT. : 1133 x 530 x 1538
 PUISSANCE : 1472 W
 POIDS : 234 kg
CODE BLANCHE : YVSN2P
CODE NOIRE : YVSN2PB

3999 € HT
~~4799 €~~

SUPPLÉMENT DE LIVRAISON : **+100 € NET HT**

Dimensions grilles :

- 551 x 473

3 PORTES - 1530 L

DIMENSIONS EXT. : 1880 x 750 x 2092
 DIMENSIONS INT. : 1760 x 530 x 1538
 PUISSANCE : 1850 W
 POIDS : 323 kg
CODE BLANCHE : YVSN3P
CODE NOIRE : YVSN3PB

4699 € HT
~~5639 €~~

SUPPLÉMENT DE LIVRAISON : **+170 € NET HT**

Dimensions grilles :

- Côtés : 551 x 473
- Milieu : 624 x 473

4 PORTES - 2060 L

DIMENSIONS EXT. : 2508 x 750 x 2092
 DIMENSIONS INT. : 2388 x 530 x 1538
 PUISSANCE : 2533 W
 POIDS : 455 kg
CODE BLANCHE : YVSN4P
CODE NOIRE : YVSN4PB

5899 € HT
~~7079 €~~

SUPPLÉMENT DE LIVRAISON : **+240 € NET HT**

Dimensions grilles :

- Côtés : 551 x 473
- Milieu : 624 x 473 (2 portes)

Accessoires

GRILLE SUPPLÉMENTAIRE POUR VSN3P ET VSN4P AU MILIEU

DIMENSIONS : 624 X 473
CODE BLANCHE : YG62447W
CODE NOIRE : YG62447B

29 € HT
~~35 €~~

KIT 4 TAQUETS EN INOX POUR FIXER UNE ÉTAGÈRE

CODE : YGTV5

19 € HT
~~23 €~~

DOTATION (par porte) :

- 5 grilles plastifiées.
- 5 kits de 4 taquets.

GRILLE SUPPLÉMENTAIRE POUR VSN2P, VSN3P ET VSN4P

DIMENSIONS : 551 X 473
CODE BLANCHE : YG55147W
CODE NOIRE : YG55147B

29 € HT
~~35 €~~

* Forfait transport - prix nets hors taxes - aucune remise applicable.

Toutes les dimensions sont données en millimètres : Longueur x Profondeur x Hauteur. - Nos capacités sont indiquées en brut.



VITRINES COMPTOIRS

Gamme CASSINA



- Structure extérieure en acier émaillé noir.
- Joutes en ABS noires et verre trempé.
- Froid positif ventilé +2/+6°C.
- Groupe logé gaz R290.
- Vitres latérales double vitrage.
- Surface d'exposition en acier inox AISI 304.
- Évaporation automatique des eaux de dégivrage (par gaz chaud et résistance).
- Régulation électronique de la température.
- Thermomètre d'affichage de la température dans la zone d'exposition.
- Évaporateur traité anti-corrosion.
- Ambiance 25°C - 60% humidité.
- Montée d'origine sur roulettes.
- Alimentation : MONO 230 V.

DÉCOR STANDARD D'ORIGINE :

Bandeau haut noir – Bandeau bas gris – Joutes noires
Autre décor sur demande



LONGUEUR 1300

DIMENSIONS : 1290 x 960 x 940
PUISSANCE : 548 W
CODE : YZCA 130

2899 € HT
3479 € TTC

LONGUEUR 1500

DIMENSIONS : 1500 x 960 x 940
PUISSANCE : 669 W
CODE : YZCA 150

3399 € HT
4079 € TTC

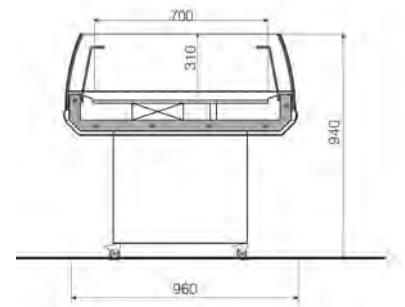

Gamme MARCHÉ



- Vitrine très astucieuse qui peut se transformer en version chaude ou froide en remplaçant le module arrière.
- Structure tout inox.
- Vitre de façade en plexi bombée relevable en 2 parties pour utilisation self.
- Étagère intermédiaire en inox perforé pour circulation d'air chaud ou froid.
- Eclairage LED.
- Alimentation : MONO 230 V.

VITRINE NEUTRE - 3 GN 1/1 (SANS MODULE)

DIMENSIONS EXT. : 1000x600x475
POIDS : 28 kg
CODE : YVH 1000

999 € HT
1199 € TTC

CHAUDE OU FROIDE

À FIXER DERRIÈRE LA VITRINE



559 € HT
674 € TTC

MODULE CHAUFFANT
AIR PULSÉ +20/+95°C

DIMENSIONS EXT. : 965x145x250
PUISSANCE : 2,5 kW
POIDS : 16 kg
CODE : YVHC 1000



999 € HT
1199 € TTC

MODULE RÉFRIGÉRÉ
FROID VENTILÉ +2/+10°C

DIMENSIONS EXT. : 1040x330x270
PUISSANCE : 730 W
POIDS : 33 kg
CODE : YVHF 1000



SUPPORT SUR ROULETTES

CODE : YTS 3

399 € HT
479 € TTC

VITRINES COMPTOIRS POUR CRÈME GLACÉES



- Structure extérieure en acier aspect inox.
- Vitre de façade bombée avec étagère intermédiaire (livrée démontée).
- Isolation en polyuréthane 65 mm.
- Thermostat électronique.

- Froid statique -22/-9°C.
- Gaz réfrigérant R600A.
- Couvercle coulissant.
- Grille latérale démontable pour intervention technique.
- Serrure.
- Monté sur roulettes.
- Alimentation : MONO 230 V.

NEW

MADE IN EUROPE

TENSAI
PROFESSIONAL

Gamme SICC



CAPACITÉ : 170 L

DIMENSIONS EXT. : 690 x 670 x 1290
 PUISSANCE : 115 W
 POIDS : 35 kg
 CODE : **YSICC 170**

1159 € HT
~~1391 €~~

CAPACITÉ : 310 L

DIMENSIONS EXT. : 1060 x 670 x 1290
 PUISSANCE : 135 W
 POIDS : 64 kg
 CODE : **YSICC 300**

1379 € HT
~~1655 €~~

CAPACITÉ : 400 L

DIMENSIONS EXT. : 1280 x 670 x 1290
 PUISSANCE : 190 W
 POIDS : 71 kg
 CODE : **YSICC 400**

1489 € HT
~~1787 €~~

CAPACITÉ : 477 L

DIMENSIONS EXT. : 1500 x 670 x 1290
 PUISSANCE : 190 W
 POIDS : 77 kg
 CODE : **YSICC 500**

1649 € HT
~~1979 €~~

À SAVOIR

Existe en version vintage
 Rajouter un **V** à la fin du code
 (avec supplément).



PANIER NON INCLUS

GRAND PANIER

DIMENSIONS : 350x555x225
 CAPACITÉ : 3 BACS DE 5 L
 CODE : **YB 3555**

25 € HT
~~30 €~~

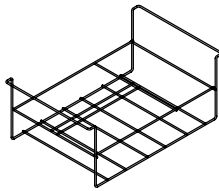

PETIT PANIER

DIMENSIONS : 167x484x225
 CAPACITÉ : 1x5L et 1x2,5L
 CODE : **YB 1648**

25 € HT
~~30 €~~

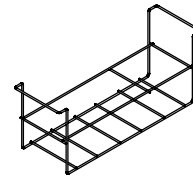

DOTATION :

- YVGE 100 GO : 7 bacs (5L) pour crème glacée.
- YVGE 130 GO : 10 bacs (5L) pour crème glacée.

NEW

MADE IN EUROPE

TENSAI
PROFESSIONAL

Gamme AUSTIN

- Structure extérieure en acier émaillé.
- Joutes en ABS et verre.
- Froid négatif ventilé -9/-20°C.
- Groupe logé gaz R290.
- Éclairage LED dans la partie supérieure de la vitrine.
- Dégivrage automatique (gaz chaud).
- Évaporation automatique des eaux de dégivrage (par résistance).
- Régulation électronique de la température.
- Portes coulissantes arrières.
- Montée d'origine sur roulettes.
- Alimentation : MONO 230 V.

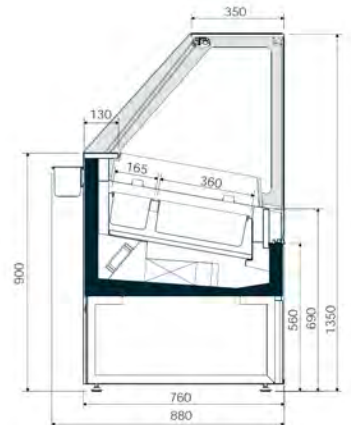

LONGUEUR 1000

DIMENSIONS : 1000 x 765 x 1360
 PUISSANCE : 1050 W
 POIDS : 132 kg
 CODE : **YVGE 100 GO**

BACS GN INCLUS

3999 € HT
~~4799 €~~

LONGUEUR 1300

DIMENSIONS : 1360 x 765 x 1360
 PUISSANCE : 1250 W
 POIDS : 170 kg
 CODE : **YVGE 130 GO**

BACS GN INCLUS

4699 € HT
~~5639 €~~



VITRINES COMPTOIRS

Gamme BRAGA

TENSAI
PROFESSIONAL



NEW



DÉCOR STANDARD D'ORIGINE :

Bandeau haut noir – Bandeau bas noir – Joues noires
Autre décor sur demande

- Structure extérieure en acier émaillé.
- Joues en ABS thermoformé.
- Plan de travail en inox AISI 304 (côté service).
- Plateau d'exposition en inox AISI 304.
- Froid positif statique +2/+5°C.
- Groupe logé gaz R290.
- Vitre de façade en verre trempé droit vertical.

- 1 étagère intermédiaire de série.
- Éclairage LED dans la partie supérieure de la vitrine.
- Eau de dégivrage dans un bac plastique à vider (fourni).
- Régulation électronique de la température.
- Évaporateur traité anti-corrosion.
- Montée d'origine sur roulettes.
- Alimentation : MONO 230 V.

LONGUEUR 1000

DIMENSIONS : 1020 x 800 x 1260
SURFACE EXPO : 0,43 m²
PUISSANCE : 244 W
CODE : YVPL 100

2199 € HT
2639 € TTC

LONGUEUR 1500

DIMENSIONS : 1530 x 800 x 1260
SURFACE EXPO : 0,66 m²
PUISSANCE : 340 W
CODE : YVPL 150

2599 € HT
3119 € TTC

LONGUEUR 2000

DIMENSIONS : 1955 x 800 x 1260
SURFACE EXPO : 0,85 m²
PUISSANCE : 440 W
CODE : YVPL 200

3559 € HT
4031 € TTC

LES ATOUTS

- Façade vitrée droite.
- Faible profondeur (800 mm).
- Montée sur roulettes.



MEUBLE CAISSE

LONGUEUR 700

DIMENSIONS : 705 x 800 x 895
CODE : YMC/VPL 70

799 € HT
959 € TTC

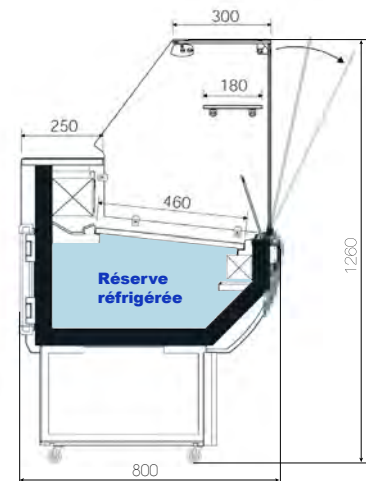

VERSION 2 ÉTAGÈRES

NEW

MADE IN ITALY

VIZION

Gamme MIAMI

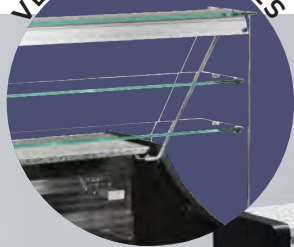

DÉCOR STANDARD D'ORIGINE :

Bandeau haut noir – Bandeau bas noir – Joes noires
Autre décor sur demande

- Structure extérieure en acier émaillé.
- Joes en ABS.
- Plan de travail en granit alimentaire (côté service).
- Plateau d'exposition en inox AISI 304.
- Verre trempé droit.
- Étagère intermédiaire en verre.
- Réserve réfrigérée.
- Éclairage LED dans la partie supérieure.

- Froid positif statique +4 / +6°C.
- Groupe logé R290.
- Évaporation automatique de l'eau de dégivrage (par résistance).
- Régulation électronique de la température.
- Évaporateur traité anti-corrosion.
- Alimentation : MONO 230 V.

LES ATOUTS

- Design moderne.
- Façade vitrée droite.
- Faible profondeur (790 mm).

LONGUEUR 1000

DIMENSIONS : 1000 x 790 x 1215
SURFACE EXPO : 0,45 m²
RÉSERVE : 110 L - 1 porte
PUISSANCE : 338 W
CODE 1 ÉTAGÈRE : YZMI 100
CODE 2 ÉTAGÈRES : YZMI 100M

1 ÉTAGÈRE
2349 € HT
~~2819 €~~

2 ÉTAGÈRES
2499 € HT
~~2999 €~~

LONGUEUR 2000

DIMENSIONS : 2000 x 790 x 1215
SURFACE EXPO : 1,02 m²
RÉSERVE : 230 L - 2 portes
PUISSANCE : 484 W
CODE 1 ÉTAGÈRE : YZMI 200
CODE 2 ÉTAGÈRES : YZMI 200M

1 ÉTAGÈRE
3199 € HT
~~3839 €~~

2 ÉTAGÈRES
3299 € HT
~~3959 €~~

LONGUEUR 3000

DIMENSIONS : 3000 x 790 x 1215
SURFACE EXPO : 1,49 m²
RÉSERVE : 360 L - 3 portes
PUISSANCE : 873 W
CODE 1 ÉTAGÈRE : YZMI 300
CODE 2 ÉTAGÈRES : YZMI 300M

1 ÉTAGÈRE
4099 € HT
~~4919 €~~

2 ÉTAGÈRES
4289 € HT
~~5147 €~~

SUPPLÉMENT DE LIVRAISON : **+240 € NET HT**

SUPPLÉMENT DE LIVRAISON : **+240 € NET HT**

LONGUEUR 1500

DIMENSIONS : 1500 x 790 x 1215
SURFACE EXPO : 0,75 m²
RÉSERVE : 170 L - 1 porte
PUISSANCE : 338 W
CODE 1 ÉTAGÈRE : YZMI 150
CODE 2 ÉTAGÈRES : YZMI 150M

1 ÉTAGÈRE
2699 € HT
~~3239 €~~

2 ÉTAGÈRES
2799 € HT
~~3359 €~~

LONGUEUR 2500

DIMENSIONS : 2500 x 790 x 1215
SURFACE EXPO : 1,25 m²
RÉSERVE : 295 L - 2 portes
PUISSANCE : 690 W
CODE 1 ÉTAGÈRE : YZMI 250
CODE 2 ÉTAGÈRES : YZMI 250M

1 ÉTAGÈRE
3799 € HT
~~4559 €~~

2 ÉTAGÈRES
3899 € HT
~~4679 €~~

SUPPLÉMENT DE LIVRAISON : **+170 € NET HT**

SUPPLÉMENT DE LIVRAISON : **+170 € NET HT**



Côté service

MEUBLE CAISSE LONG. 700

DIMENSIONS : 700x790x890
CODE : YZMIMC 70

1159 € HT
~~1391 €~~

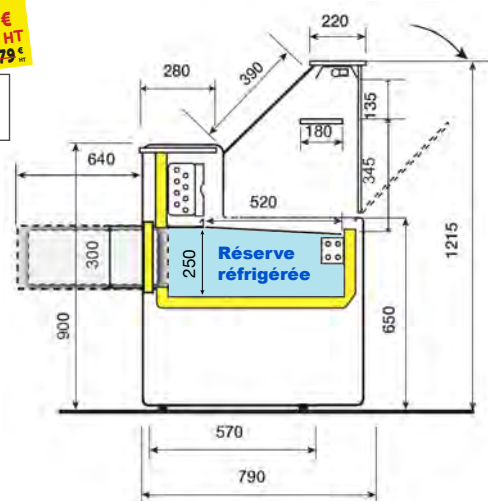

* Forfait transport - prix nets hors taxes - aucune remise applicable.

Toutes les dimensions sont données en millimètres : Longueur x Profondeur x Hauteur. - Nos capacités sont indiquées en brut.



VITRINES COMPTOIRS

Gamme FARO



DÉCOR STANDARD D'ORIGINE :

Bandeau haut noir – Bandeau bas noir – Bumper gris – Joues noires
Pas d'autre décor possibles

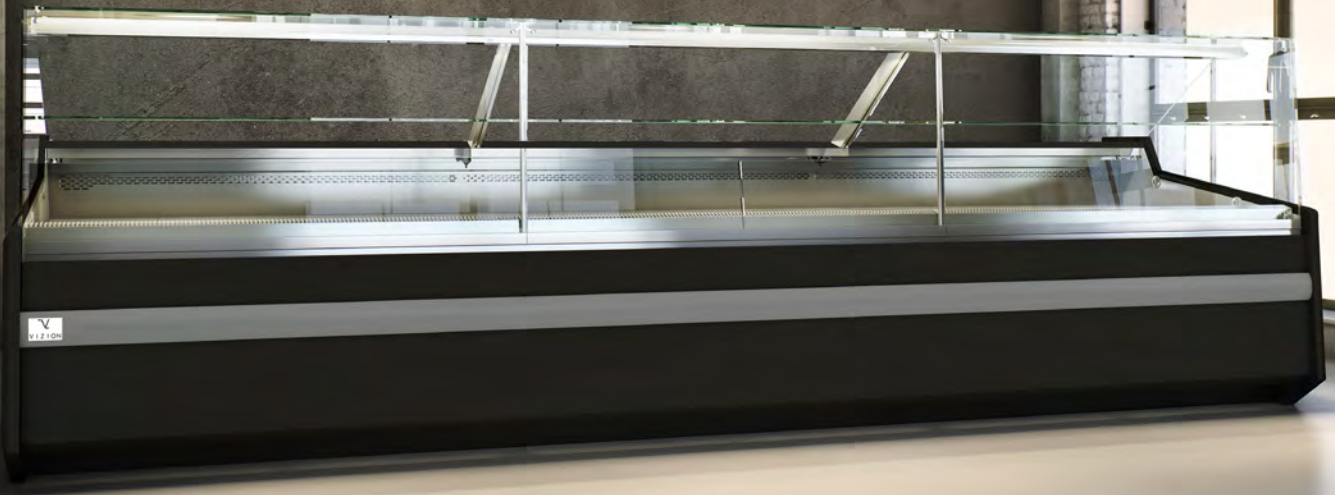

- Structure extérieure en acier émaillé.
- Joues en ABS thermoformé.
- Plan de travail en inox (côté service).
- Plateau d'exposition en acier émaillé blanc.
- Vitre de façade droite verticale en verre sécurit.
- 1 étagère intermédiaire en verre.
- Réserve réfrigérée.
- Éclairage LED dans la partie supérieure.

- Froid positif statique +1/+10°C.
- Groupe logé gaz R134A (sauf YFAR 250 : gaz R404A/R507).
- Évaporation automatique des eaux de dégivrage (par résistances).
- Régulation électronique de la température.
- Alarme sonore de défaut de fonctionnement.
- Évaporateur traité anti-corrosion.
- Alimentation : MONO 230 V.

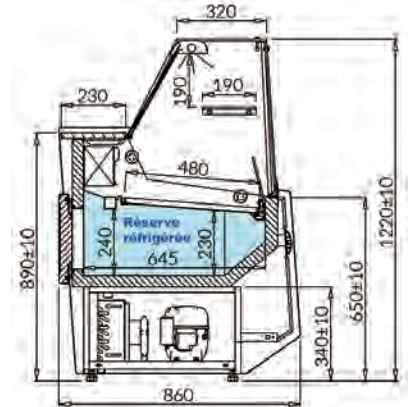

LONGUEUR 1060

DIMENSIONS : 1060x860x1220
SURFACE EXPO : 0,5 m²
PUISSANCE : 412 W
CODE : YFAR 100

2259 € HT
~~2741 €~~

LONGUEUR 2040

DIMENSIONS : 2040x860x1220
SURFACE EXPO : 0,9 m²
PUISSANCE : 549 W
CODE : YFAR 200

3299 € HT
~~3959 €~~

LONGUEUR 1500

DIMENSIONS : 1500x860x1220
SURFACE EXPO : 0,7 m²
PUISSANCE : 412 W
CODE : YFAR 150

TOP VENTE
2699 € HT
~~3239 €~~

LONGUEUR 2520

DIMENSIONS : 2520x860x1220
SURFACE EXPO : 1,25 m²
PUISSANCE : 605 W
CODE : YFAR 250

3949 € HT
~~4739 €~~

SUPPLÉMENT DE LIVRAISON : **+170 € NET HT**



MEUBLE CAISSE LONG. 700*

DIMENSIONS : 780x860x900
CODE : YFARMC 70

1049 € HT
~~1259 €~~

*Autres dimensions possibles (sur demande).

LES ATOUTS

NEW

- Évaporateur traité anti-corrosion.



DÉCOR STANDARD D'ORIGINE :
 Bandeau haut noir – Bandeau bas gris – Joues grises
 Autre décor sur demande

- Structure extérieure en acier émaillé.
- Joues en ABS thermoformé.
- Plan de travail en granit alimentaire (côté service).
- Plateau d'exposition en inox AISI 304.
- Verre trempé droit.
- Étagère intermédiaire en verre.
- Réserve réfrigérée.
- Éclairage LED dans la partie supérieure.
- Froid positif ventilé +4 / +6°C.
- Groupe logé gaz R290.
- Évaporation automatique de l'eau de dégivrage (par résistance).
- Régulation électronique de la température.
- Évaporateur traité anti-corrosion.
- Alimentation : MONO 230 V.

LONGUEUR 1000

DIMENSIONS : 1000 x 910 x 1290
 RÉSERVE : 86L - 1 porte
 PUISSANCE : 550 W
 CODE : YZCALI 100

2599 € HT
~~3419 €~~

LONGUEUR 1500

DIMENSIONS : 1500 x 910 x 1290
 RÉSERVE : 129 L - 1 porte
 PUISSANCE : 690 W
 CODE : YZCALI 150

2999 € HT
~~3599 €~~

LONGUEUR 2000

DIMENSIONS : 2000 x 910 x 1290
 RÉSERVE : 172 L - 2 portes
 PUISSANCE : 875 W
 CODE : YZCALI 200

3499 € HT
~~4499 €~~

LONGUEUR 2500

DIMENSIONS : 2500 x 910 x 1290
 RÉSERVE : 215 L - 2 portes
 PUISSANCE : 1115 W
 CODE : YZCALI 250

4249 € HT
~~5099 €~~

LONGUEUR 3000

DIMENSIONS : 3000 x 910 x 1290
 RÉSERVE : 258 L - 3 portes
 PUISSANCE : 1360 W
 CODE : YZCALI 300

4799 € HT
~~5759 €~~

SUPPLÉMENT DE LIVRAISON : **+240 € NET HT**

SUPPLÉMENT DE LIVRAISON : **+170 € NET HT**

À SAVOIR

VITRINE CANALISABLE (en option)
 399€HT/assemblage entre 2 vitrines
 (livré démonté).



MEUBLE CAISSE

LONGUEUR 700

DIMENSIONS : 700 x 910 x 890
 CODE : YZCALI MC 70

1099 € HT
~~1319 €~~

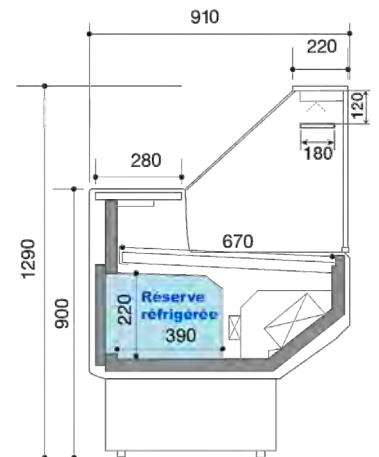

* Forfait transport - prix nets hors taxes - aucune remise applicable.

Toutes les dimensions sont données en millimètres : Longueur x Profondeur x Hauteur. - Nos capacités sont indiquées en brut.



VITRINES COMPTOIRS

Gamme CARMEN

VIZION

MADE IN ITALY

NEW



DÉCOR STANDARD D'ORIGINE :

Bandeau haut noir – Bandeau bas gris – Joues grises
Autre décor sur demande

- Structure extérieure en acier émaillé.
- Joues en ABS thermoformé.
- Plan de travail en granit alimentaire (côté service).
- Plateau d'exposition en inox AISI 304.
- Vitre de façade en verre sécurit droit.
- Réserve réfrigérée.

- Éclairage LED dans la partie supérieure.
- Froid positif statique +4/+6°C.
- Groupe logé gaz R290.
- Évaporation automatique des eaux de dégivrage (par résistances).
- Régulation électronique de la température.
- Alimentation : MONO 230V.

À SAVOIR

VITRINE CANALISABLE (en option)
399€HT/assemblage entre 2 vitrines
(livré démonté).

LONGUEUR 1500

DIMENSIONS : 1500 x 980 x 1270
RÉSERVE : 129 L - 1 porte
PUISSANCE : 338 W
CODE : YZCARM 150S

3699 € HT
4439 € TTC

LONGUEUR 2000

DIMENSIONS : 2000 x 980 x 1270
RÉSERVE : 172 L - 2 portes
PUISSANCE : 484 W
CODE : YZCARM 200S

4599 € HT
5549 € TTC

LONGUEUR 2500

DIMENSIONS : 2500 x 980 x 1270
RÉSERVE : 215 L - 2 portes
PUISSANCE : 690 W
CODE : YZCARM 250S

4999 € HT
5999 € TTC
SUPPLÉMENT DE LIVRAISON : +170 € NET HT

LONGUEUR 3000

DIMENSIONS : 3000 x 980 x 1270
RÉSERVE : 258 L - 3 portes
PUISSANCE : 873 W
CODE : YZCARM 300S

5699 € HT
6839 € TTC
SUPPLÉMENT DE LIVRAISON : +240 € NET HT

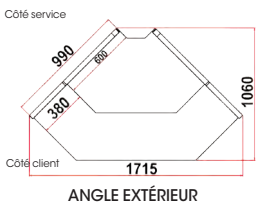
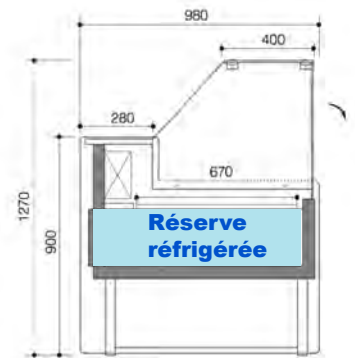

MEUBLE CAISSE D'ANGLE EXT.

CODE : YZCARM MCO 90

2999 € HT
3599 € TTC



MEUBLE CAISSE LONG. 700

DIMENSIONS : 700 x 980 x 1270
CODE : YZCARM MC 70

1049 € HT
1259 € TTC

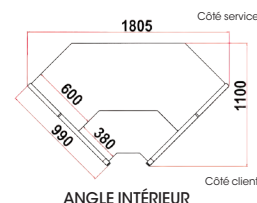

MEUBLE CAISSE D'ANGLE INT.

CODE : YZCARM MCF 90

2999 € HT
3599 € TTC

MEUBLE CAISSE LONG. 1000

DIMENSIONS : 1000 x 980 x 1270
CODE : YZCARM MC 100

1479 € HT
1775 € TTC

NEW

MADE IN ITALY

VIZION

Gamme TOKYO

VITRE RELEVABLE

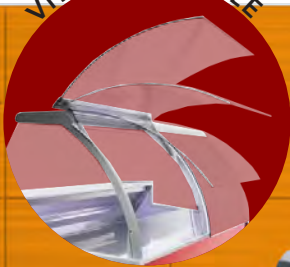

DÉCOR STANDARD D'ORIGINE :
Bandeau haut rouge – Bandeau bas gris – Joutes grises
Autre décor sur demande

- Structure extérieure en acier émaillé.
- Joutes en ABS thermoformé.
- Plan de travail en granit alimentaire (côté service).
- Plateau d'exposition en inox AISI 304.
- Étagère intermédiaire en verre.
- Réserve réfrigérée.
- Éclairage LED dans la partie supérieure.
- Froid positif ventilé 0 / +2°C ambiance 25°C.

- Groupe logé gaz R290.
- Évaporation automatique des eaux de dégivrage.
- Régulation électronique de la température.
- Évaporateur traité anti-corrosion.
- Vitre de façade relevable avec système de piston.
- Alimentation : MONO 230 V.

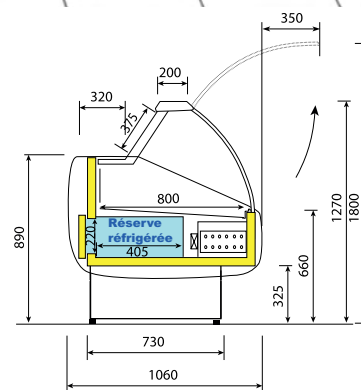

LONGUEUR 1500

DIMENSIONS : 1500x1060x1270
SURFACE EXPO : 1,12 m²
RÉSERVE : 135 L
PUISSANCE : 947 W
CODE : YZTK 150

4299 € HT
~~5159 €~~

LONGUEUR 2500

DIMENSIONS : 2500x1060x1270
SURFACE EXPO : 1,92 m²
RÉSERVE : 215 L
PUISSANCE : 1301 W
CODE : YZTK 250

6299 € HT
~~7559 €~~

SUPPLÉMENT DE LIVRAISON : **+170 € HT**

LONGUEUR 3500

DIMENSIONS : 3500x1060x1270
SURFACE EXPO : 2,80 m²
RÉSERVE : 304 L
PUISSANCE : 1911 W
CODE : YZTK 350

7999 € HT
~~9599 €~~

SUPPLÉMENT DE LIVRAISON : **+240 € HT**

LONGUEUR 2000

DIMENSIONS : 2000x1060x1270
SURFACE EXPO : 1,52 m²
RÉSERVE : 171 L
PUISSANCE : 1136 W
CODE : YZTK 200

5299 € HT
~~6359 €~~

LONGUEUR 3000

DIMENSIONS : 3000x1060x1270
SURFACE EXPO : 2,32 m²
RÉSERVE : 260 L
PUISSANCE : 1648 W
CODE : YZTK 300

6949 € HT
~~8339 €~~

SUPPLÉMENT DE LIVRAISON : **+240 € HT**

LONGUEUR 4000

DIMENSIONS : 4000x1060x1270
SURFACE EXPO : 3,12 m²
RÉSERVE : 340 L
PUISSANCE : 1911 W
CODE : YZTK 400

8499 € HT
~~10199 €~~

SUPPLÉMENT DE LIVRAISON : **+295 € HT**



MEUBLE CAISSE LONG. 700

DIMENSIONS : 700 x 1060 x 890
CODE : YZTKMC 70

1059 € HT
~~1271 €~~

MEUBLE CAISSE LONG. 1000

DIMENSIONS : 1000 x 1060 x 890
CODE : YZTKMC 100

1499 € HT
~~1799 €~~

LES ATOUTS

- Vitre relevable par pistons.

À SAVOIR

VITRINE CANALISABLE (en option)
399€/HT/assemblage entre 2 vitrines
(livré démonté).

* Forfait transport - prix nets hors taxes - aucune remise applicable.

Toutes les dimensions sont données en millimètres : Longueur x Profondeur x Hauteur. - Nos capacités sont indiquées en brut.



VITRINES COMPTOIRS

Gamme BOLZANO

VIZION MADE IN EUROPE



DÉCOR STANDARD D'ORIGINE :

Bandeau haut noir – Bandeau bas noir – Bumper gris – Joues noires
Pas d'autre décor possibles

- Structure extérieure en acier émaillé.
- Joues en ABS thermoformé.
- Plan de travail en inox (côté service).
- Plateau d'exposition en inox.
- 1 étagère intermédiaire en verre.
- Réserve réfrigérée.
- Éclairage intérieur LED.
- Froid positif ventilé +1/+10°C.
- Groupe logé gaz R134A (longueurs de 1020 à 1645 mm) et R507 (longueurs de 1960 à 3830 mm).

- Dégivrage automatique.
- Évaporation automatique des eaux de dégivrage.
- Régulation électronique de la température.
- Alarme sonore de défaut de fonctionnement.
- Alimentation : MONO 230 V.

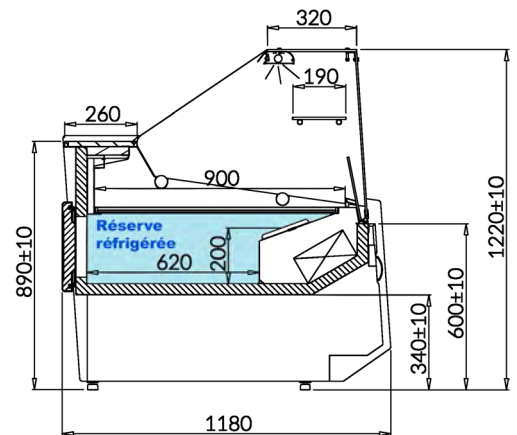

LONGUEUR 1020

DIMENSIONS : 1020 x 1180 x 1230
SURFACE EXPO : 0,9 m²
PUISSANCE : 440 W
CODE : YBOLZA 100

2999 € HT
3599 €

LONGUEUR 1645

DIMENSIONS : 1645 x 1180 x 1230
SURFACE EXPO : 1,4 m²
PUISSANCE : 580 W
CODE : YBOLZA 160

3799 € HT
4559 €

LONGUEUR 1950

DIMENSIONS : 1960 x 1180 x 1230
SURFACE EXPO : 1,7 m²
PUISSANCE : 710 W
CODE : YBOLZA 200

4449 € HT
5339 €

LONGUEUR 2580

DIMENSIONS : 2580 x 1180 x 1230
SURFACE EXPO : 2,3 m²
PUISSANCE : 888 W
CODE : YBOLZA 250

5479 € HT
6575 €

SUPPLÉMENT DE LIVRAISON : € NET HT
+170

LONGUEUR 3210

DIMENSIONS : 3210 x 1180 x 1230
SURFACE EXPO : 2,8 m²
PUISSANCE : 1440 W
CODE : YBOLZA 320

6789 € HT
8147 €

SUPPLÉMENT DE LIVRAISON : € NET HT
+240

LONGUEUR 3830

DIMENSIONS : 3830 x 1180 x 1230
SURFACE EXPO : 3,4 m²
PUISSANCE : 1755 W
CODE : YBOLZA 380

7779 € HT
9359 €

SUPPLÉMENT DE LIVRAISON : € NET HT
+240

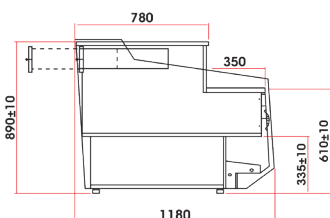

MEUBLE CAISSE LONG. 700*

DIMENSIONS : 880 x 1180 x 900
CODE : YBOLZAMC 70

1259 € HT
1511 €

* Autres dimensions possibles (sur demande).

LES ATOUTS

- Design moderne.
- Plateau d'exposition profond (900 mm).

VITRE RELEVABLE

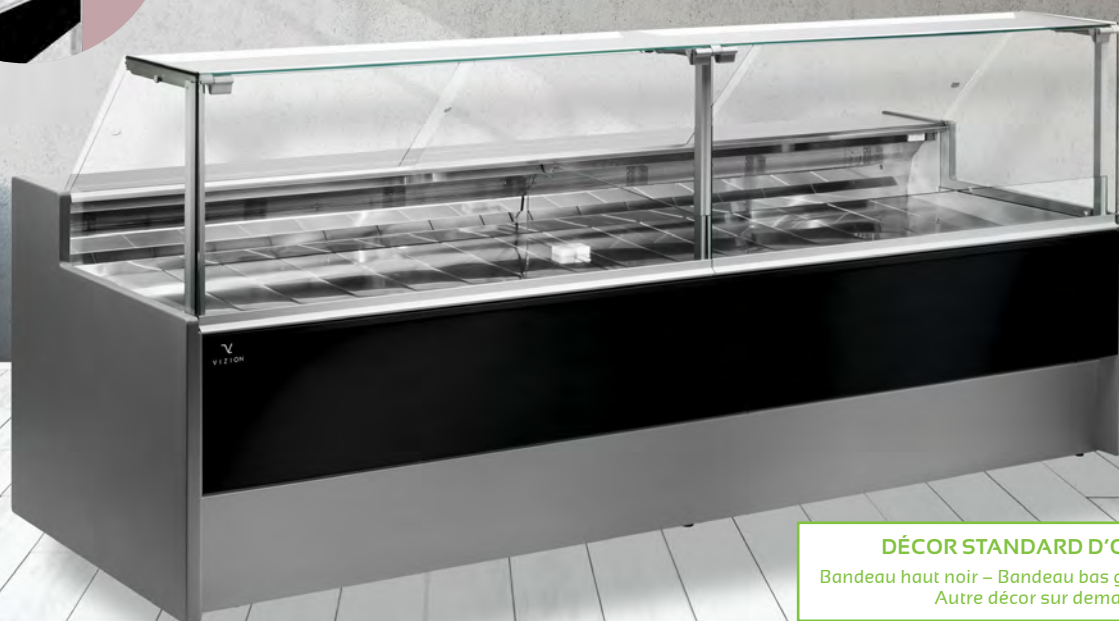

DÉCOR STANDARD D'ORIGINE :

Bandeau haut noir – Bandeau bas gris – Joutes grises
Autre décor sur demande

- Plan de travail en granit alimentaire (côté service).
- Plateau d'exposition en inox AISI 304.
- Groupe logé gaz R290.
- Froid ventilé 0/+4°C.
- Éclairage LED dans la partie supérieure.
- Réserve réfrigérée.

- Verre trempé droit relevable par piston.
- Dégivrage automatique.
- Évaporation automatique des eaux de dégivrage.
- Évaporateur traité anti-corrosion.
- Alimentation : MONO 230 V.

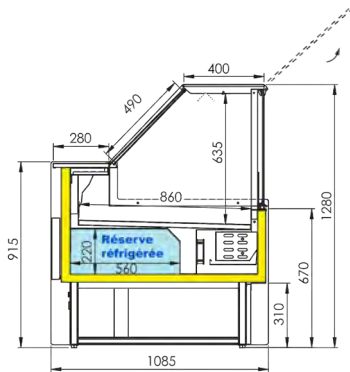

LONGUEUR 1500

DIMENSIONS : 1500x1085x1280
SURFACE EXPO : 1,22 m²
PUISSANCE : 338 W
CODE : YZSA 150

4599 € HT
5519 €

LONGUEUR 2000

DIMENSIONS : 2000x1085x1280
SURFACE EXPO : 1,65 m²
PUISSANCE : 484 W
CODE : YZSA 200

5599 € HT
6719 €

LONGUEUR 2500

DIMENSIONS : 2500x1085x1280
SURFACE EXPO : 2,08 m²
PUISSANCE : 690 W
CODE : YZSA 250

6199 € HT
7439 €

SUPPLÉMENT DE LIVRAISON : +170 € NET HT

LONGUEUR 3000

DIMENSIONS : 3000x1085x1280
SURFACE EXPO : 2,51 m²
PUISSANCE : 873 W
CODE : YZSA 300

6799 € HT
8159 €

SUPPLÉMENT DE LIVRAISON : +240 € NET HT



MEUBLE CAISSE LONG. 700*

DIMENSIONS : 700x1085x915
CODE : YZSAMC 70

1699 € HT
2039 €

*Autres dimensions possibles (sur demande).

LES ATOUTS

- Évaporateur traité anti-corrosion.
- Vitre relevable par pistons.
- Design moderne.
- Plateau d'exposition profond (860 mm)

À SAVOIR

VITRINE CANALISABLE (en option)
399€HT/assemblage entre 2 vitrines (livré démonté).



EXISTE AUSSI EN VERSION ANGLE RÉFRIGÉRÉ (sur demande)

EXISTE AUSSI EN VERSION SELF SERVICE (sur demande)



* Forfait transport - prix nets hors taxes - aucune remise applicable.

Toutes les dimensions sont données en millimètres : Longueur x Profondeur x Hauteur. - Nos capacités sont indiquées en brut.



DÉCOR STANDARD D'ORIGINE :

Bandeau blanc - Socle inox - Profils argentés
Joues blanches - Intérieur inox

LONGUEUR 1200

DIMENSIONS : 1200x800x1100
SURFACE EXPO : 1015x570
PUISSANCE : 600 W
CODE : YCASS 1200

2899 € HT
3479 € TTC

LONGUEUR 1500

DIMENSIONS : 1500x800x1100
SURFACE EXPO : 1315x570
PUISSANCE : 650 W
CODE : YCASS 1500

3399 € HT
4079 € TTC

LONGUEUR 2100

DIMENSIONS : 2100x800x1100
SURFACE EXPO : 1915x570
PUISSANCE : 780 W
CODE : YCASS 2100

4199 € HT
5039 € TTC
SUPPLÉMENT DE LIVRAISON : **+170 € NET HT**



- Structure en acier laqué blanc et vitrée.
- Fond plat en INOX.
- Portes arrières coulissantes côté service.
- Froid ventilé +2/+8°C (ambiance +38°C).
- Groupe logé gaz R290.
- Dégivrage automatique.
- Réserve neutre à l'arrière.
- Éclairage LED horizontal.
- Montée d'origine sur roulettes.
- Alimentation : MONO 230V.

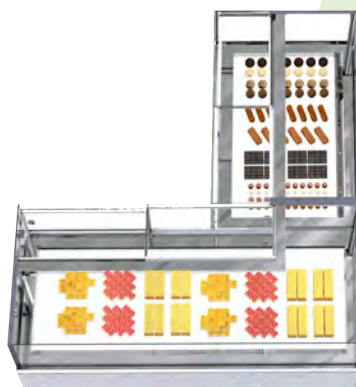

ANGLE EXTÉRIEUR GAUCHE 90°*

ENCOMBREMENT : 1800x2600x1100
PUISSANCE : 1400 W
CODE : YCASS 90 G

6599 € HT
7919 € TTC

ANGLE EXTÉRIEUR DROIT 90°*

ENCOMBREMENT : 1800x2600x1100
PUISSANCE : 1400 W
CODE : YCASS 90 D

6599 € HT
7919 € TTC

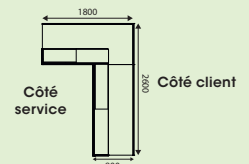
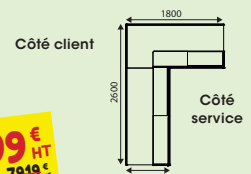

* Angles livrés en 2 modules canalissables.



DÉCOR STANDARD D'ORIGINE :

Bandeau haut noir – Bandeau bas noir – Joues noires
Pas d'autre décor possibles

- Structure extérieure en acier émaillé.
- Joues en ABS thermoformé.
- Plan de travail en marbre alimentaire (côté service).
- Plateau d'exposition en inox.
- Vitre de façade droite en verre sécurit.
- 1 étagère intermédiaire en verre.
- Fermeture arrière en plexiglas.
- Réserve réfrigérée avec portes coulissantes (sauf YOPE 100 qui est en portes battantes).
- Éclairage LED 2 niveaux.
- Froid positif statique +3/+10°C.
- Groupe logé gaz R134A (sauf YOPE 250 : gaz R507).
- Dégivrage automatique.
- Évaporation automatique des eaux de dégivrage.
- Régulation électronique de la température.
- Alarme sonore de défaut de fonctionnement.
- Évaporateur traité anti-corrosion.
- Alimentation : MONO 230 V.

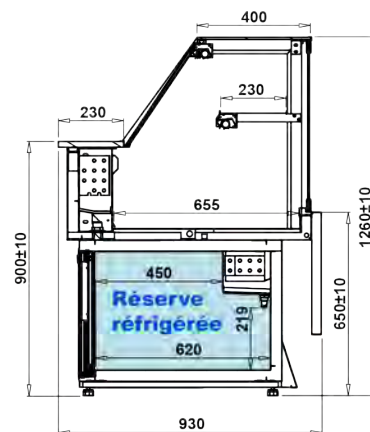

LONGUEUR 1060

DIMENSIONS : 1060x930x1260
SURFACE EXPO : 0,65 m²
PUISSANCE : 411 W
CODE : YOPE 100

3099 € HT
3749 €

LONGUEUR 1500

DIMENSIONS : 1500x930x1260
SURFACE EXPO : 0,95 m²
PUISSANCE : 547 W
CODE : YOPE 150

3899 € HT
4679 €

LONGUEUR 2040

DIMENSIONS : 2040x930x1260
SURFACE EXPO : 1,3 m²
PUISSANCE : 710 W
CODE : YOPE 200

TOP VENTE
4849 € HT
5849 €

LONGUEUR 2520

DIMENSIONS : 2520x930x1260
SURFACE EXPO : 1,61 m²
PUISSANCE : 947 W
CODE : YOPE 250

5839 € HT
7007 €

SUPPLÉMENT DE LIVRAISON : **+170 € NET HT**



MEUBLE CAISSE LONG. 700*

DIMENSIONS : 780x930x900
CODE : YOPEMC 70

1399 € HT
1679 €

* Autres dimensions possibles (sur demande).

LES ATOUTS

- Évaporateur traité anti-corrosion.



VITRINES COMPTOIRS

Gamme SASHA



DÉCOR STANDARD D'ORIGINE :

Bandeau haut noir – Bandeau bas noir – Bumper gris – Joutes noires
Autre décor sur demande

- Structure extérieure en acier émaillé.
- Joutes en ABS thermoformé.
- Plan de travail en granit alimentaire (côté service).
- Plateau d'exposition en inox AISI 304.
- Froid positif statique +4/+6°C.
- Groupe logé gaz R290.
- Vitre de façade en verre trempé droit vertical.
- Version 1 étagère : 2 niveaux d'exposition éclairés (LED).
- Version 2 étagères : 3 niveaux d'exposition éclairés (LED).
- Évaporation automatique de l'eau de dégivrage (par résistance).
- Régulation électronique de la température.
- Réserve réfrigérée.
- Évaporateur traité anti-corrosion.
- Alimentation : MONO 230V.

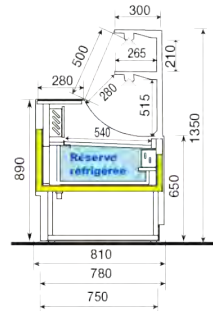

Version 1 étagère
(2 éclairages)

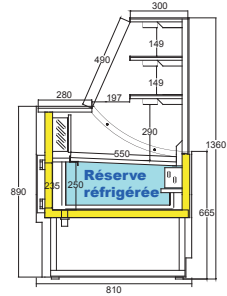

Version 2 étagères
(3 éclairages)

LONGUEUR 1000

DIMENSIONS (1 ét.) : 1000x810x1350
 DIMENSIONS (2 ét.) : 1000x810x1360
 SURFACE EXPO : 0,5 m²
 PUISSANCE : 338 W
CODE 1 ÉTAGÈRE : YZO 10 R
CODE 2 ÉTAGÈRES : YZO 10 R 2

1 ÉTAGÈRE
3499 € HT
~~4199 €~~

2 ÉTAGÈRES
3859 € HT
~~4681 €~~

LONGUEUR 1500

DIMENSIONS (1 ét.) : 1500x810x1350
 DIMENSIONS (2 ét.) : 1500x810x1360
 SURFACE EXPO : 0,77 m²
 PUISSANCE : 338 W
CODE 1 ÉTAGÈRE : YZO 15 R
CODE 2 ÉTAGÈRES : YZO 15 R 2

1 ÉTAGÈRE
3799 € HT
~~4559 €~~

2 ÉTAGÈRES
4299 € HT
~~5159 €~~

LONGUEUR 2000

DIMENSIONS (1 ét.) : 2000x810x1350
 DIMENSIONS (2 ét.) : 2000x810x1360
 SURFACE EXPO : 1,04 m²
 PUISSANCE : 484 W
CODE 1 ÉTAGÈRE : YZO 20 R
CODE 2 ÉTAGÈRES : YZO 20 R 2

1 ÉTAGÈRE
4449 € HT
~~5339 €~~

2 ÉTAGÈRES
5099 € HT
~~6119 €~~

LONGUEUR 2500

DIMENSIONS (1 ét.) : 2500x810x1350
 DIMENSIONS (2 ét.) : 2500x810x1360
 SURFACE EXPO : 1,31 m²
 PUISSANCE : 690 W
CODE 1 ÉTAGÈRE : YZO 25 R
CODE 2 ÉTAGÈRES : YZO 25 R 2

1 ÉTAGÈRE
5359 € HT
~~6431 €~~

2 ÉTAGÈRES
6079 € HT
~~7295 €~~

SUPPLÉMENT DE LIVRAISON : **+170 € NET HT**

SUPPLÉMENT DE LIVRAISON : **+170 € NET HT**

MEUBLES CAISSE

LONGUEUR 700

DIMENSIONS : 700x810x890
CODE : YZOMC 70

1179 € HT
~~1445 €~~

LONGUEUR 1000

DIMENSIONS : 1000x810x890
CODE : YZOMC 100

1599 € HT
~~1919 €~~



Côté client

LONGUEUR 1500

DIMENSIONS : 1500x810x890
CODE : YZOMC 150

1899 € HT
~~2279 €~~

LES ATOUTS

- Évaporateur traité anti-corrosion.
- Éclairage LED à tous les niveaux.

VITRE RELEVABLE

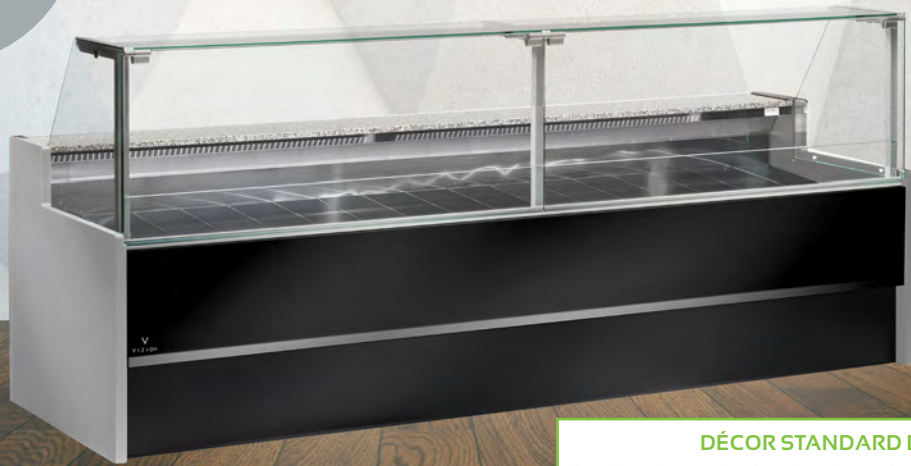

DÉCOR STANDARD D'ORIGINE :
 Bandeau haut noir – Bandeau bas noir – Bumper gris – Joles noires
 Autre décor sur demande

- Structure extérieure en acier émaillé.
- Joles en ABS thermoformé.
- Plan de travail en granit alimentaire (côté service).
- Plateau d'exposition en inox AISI 304.
- Vitre de façade en verre sécurit droit relevable par piston.
- Réserve réfrigérée.

- Éclairage LED dans la partie supérieure.
- Froid positif statique +4/+6°C.
- Groupe logé gaz R290.
- Évaporation automatique des eaux de dégivrage (par résistances).
- Régulation électronique de la température.
- Alimentation : MONO 230 V.

À SAVOIR

VITRINE CANALISABLE (en option)
 399€HT/assemblage entre 2 vitrines
 (livré démonté).

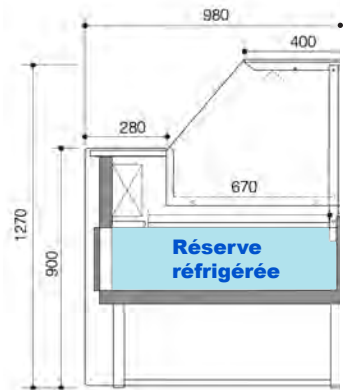

LONGUEUR 1500

DIMENSIONS : 1500 x 980 x 1260
 SURFACE EXPO : 0,94 m²
 PUISSANCE : 338 W
 CODE : YZBOGO 150

3799€ HT
 4559€

LONGUEUR 2000

DIMENSIONS : 2000 x 980 x 1260
 SURFACE EXPO : 1,28 m²
 PUISSANCE : 484 W
 CODE : YZBOGO 200

4699€ HT
 5639€

LONGUEUR 2500

DIMENSIONS : 2500 x 980 x 1260
 SURFACE EXPO : 1,61 m²
 PUISSANCE : 690 W
 CODE : YZBOGO 250

5199€ HT
 6239€

SUPPLÉMENT DE LIVRAISON : +170€ NET HT

LONGUEUR 3000

DIMENSIONS : 3000 x 980 x 1260
 SURFACE EXPO : 1,94 m²
 PUISSANCE : 873 W
 CODE : YZBOGO 300

5979€ HT
 7475€

SUPPLÉMENT DE LIVRAISON : +240€ NET HT

LONGUEUR 3500

DIMENSIONS : 3500 x 980 x 1260
 SURFACE EXPO : 2,27 m²
 PUISSANCE : 1136 W
 CODE : YZBOGO 350

6999€ HT
 8399€

SUPPLÉMENT DE LIVRAISON : +240€ NET HT

LONGUEUR 4000

DIMENSIONS : 4000 x 980 x 1260
 SURFACE EXPO : 2,61 m²
 PUISSANCE : 1301 W
 CODE : YZBOGO 400

7799€ HT
 9359€

SUPPLÉMENT DE LIVRAISON : +295€ NET HT

LES ATOUTS

- Vitre relevable par pistons.

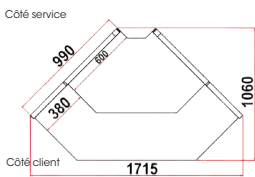

ANGLE EXTÉRIEUR



MEUBLE CAISSE D'ANGLE EXT.

CODE : YZBOGOMC 100 AO

2999€ HT
 3599€

MEUBLE CAISSE D'ANGLE INT.

CODE : YZBOGOMC 100 AF

2999€ HT
 3599€

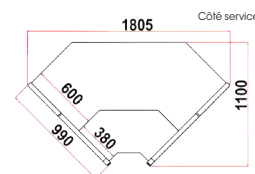

ANGLE INTÉRIEUR



MEUBLE CAISSE LONG. 700

DIMENSIONS : 700 x 990 x 889
 CODE : YZBOGOMC 70

1059€ HT
 1274€

MEUBLE CAISSE LONG. 1000

DIMENSIONS : 1000 x 990 x 889
 CODE : YZBOGOMC 100

1479€ HT
 1775€

* Forfait transport - prix nets hors taxes - aucune remise applicable.

Toutes les dimensions sont données en millimètres : Longueur x Profondeur x Hauteur. - Nos capacités sont indiquées en brut.



VITRINES COMPTOIRS

Gamme ALICANTE



DÉCOR STANDARD D'ORIGINE :

Bandeau haut noir – Bandeau bas noir – Joutes noires
Pas d'autre décor possibles



- Structure extérieure en acier émaillé.
- Joutes en acier émaillé avec isolation en mousse polyuréthane + partie haute en verre.
- Plateau d'exposition en inox AISI 304.
- Froid positif ventilé +2/+6°C.
- Groupe logé gaz R290.
- Vitres double vitrage.
- Portes coulissantes en verre (côté service).

- 3 étagères intermédiaires en verre.
- Vitre de façade droite basculante pour faciliter le nettoyage.
- Étagère réglable en hauteur.
- Dégivrage automatique.
- Régulation électronique de la température.
- Éclairage LED vertical dans les montants arrières.
- Montée sur roulettes.
- Alimentation : MONO 230 V.

LONGUEUR 900

DIMENSIONS : 900x800x1360
 DIM. ÉTAG. : 842x474
 PUISSANCE : 500 W
 POIDS : 206 kg
 CODE : YALI 900

2399 € HT
~~2879 € HT~~

LONGUEUR 1200

DIMENSIONS : 1200x800x1360
 DIM. ÉTAG. : 1142x474
 PUISSANCE : 550 W
 POIDS : 239 kg
 CODE : YALI 1200

2699 € HT
~~3239 € HT~~

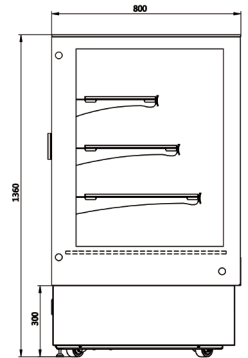

Gamme MIRA



- Structure extérieure en acier émaillé.
- Joutes en ABS thermoformé.
- Structure intérieure en acier peint noir.
- Froid positif ventilé +3/+6°C.
- Groupe logé gaz R290.
- 3 étagères intermédiaires de série.
- Éclairage LED dans la partie supérieure de la vitrine.

- Évaporation automatique des eaux de dégivrage (par résistance).
- Régulation électronique de la température.
- Évaporateur traité anti-corrosion.
- Rideau de nuit intégré.
- Montée d'origine sur patins.
- Alimentation : MONO 230 V.

LONGUEUR 700

DIMENSIONS : 705 x 700 x 1560
 SURFACE EXPO : 0,80 m²
 PUISSANCE : 965 W
 CODE : YSAE 070 CT

2529 € HT
~~3036 € HT~~

LONGUEUR 1000

DIMENSIONS : 1020 x 700 x 1560
 SURFACE EXPO : 1,21 m²
 PUISSANCE : 1085 W
 CODE : YSAE 100 CT

3259 € HT
~~3911 € HT~~

LONGUEUR 1300

DIMENSIONS : 1330 x 700 x 1560
 SURFACE EXPO : 1,62 m²
 PUISSANCE : 1552 W
 CODE : YSAE 130 CT

3859 € HT
~~4631 € HT~~

LONGUEUR 1500

DIMENSIONS : 1530 x 700 x 1560
 SURFACE EXPO : 1,88 m²
 PUISSANCE : 1805 W
 CODE : YSAE 150 CT

4349 € HT
~~5219 € HT~~

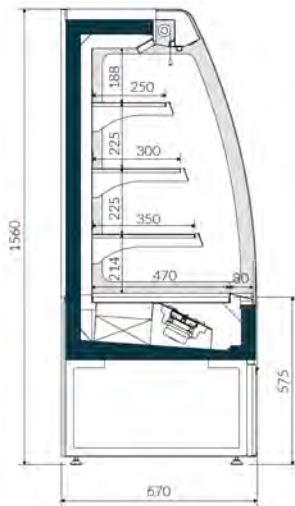

DÉCOR STANDARD D'ORIGINE :

Bandeau haut noir – Bandeau bas noir – Joutes noires
Autre décor sur demande

LES ATOUTS

- Évaporateur traité anti-corrosion.

- Structure extérieure en acier émaillé.
- Joes en acier émaillé avec isolation en mousse polyuréthane + partie haute en verre.
- Plateau d'exposition en noir
- Portes coulissantes en verre.
- 3 étagères intermédiaires en verre.
- Éclairage LED vertical dans les montants arrières.

VERSION RÉFRIGÉRÉE :

- Froid positif ventilé +2/+6°C.
- Groupe logé gaz R290.
- Portes avec dispositif de fermeture automatique.
- Vitres double vitrage.
- Dégivrage automatique.
- Évaporation de l'eau de dégivrage à travers 2 bacs d'évaporation.
- Régulation électronique de la température
- Évaporateur traité anti-corrosion.
- Alimentation : MONO 230 V.

VERSION CHAUDE :

- Système chauffant par résistances sous le plateau du bas.
- Température +30/+90°C.
- Alimentation : MONO 230 V.



DÉCOR STANDARD D'ORIGINE :

Bandeau haut noir – Bandeau bas noir – Joes noirs
Autre décor sur demande

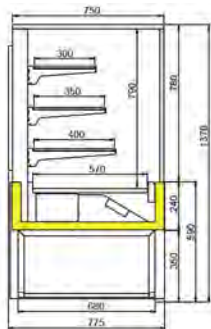

LONGUEUR 1000
DIMENSIONS : 1000x775x1370
SURFACE EXPO : 0,54 m²
PUISSANCE : 548 W
CODE : YZCAP 100

TOP BUDGET
3659 € HT
4391 €

LONGUEUR 1200
DIMENSIONS : 1200x775x1370
SURFACE EXPO : 0,66 m²
PUISSANCE : 548 W
CODE : YZCAP 120

TOP VENTE
3899 € HT
4679 €

LONGUEUR 1500
DIMENSIONS : 1500x775x1370
SURFACE EXPO : 0,84 m²
PUISSANCE : 669 W
CODE : YZCAP 150

4199 € HT
5039 €

Version réfrigérée

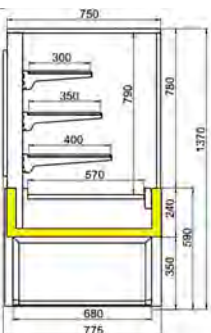

LONGUEUR 1000
DIMENSIONS : 1000x775x1370
SURFACE EXPO : 0,54 m²
PUISSANCE : 548 W
CODE : YZCAPN 100

2859 € HT
3431 €

LONGUEUR 1200
DIMENSIONS : 1200x775x1370
SURFACE EXPO : 0,66 m²
PUISSANCE : 548 W
CODE : YZCAPN 120

3079 € HT
3695 €

LONGUEUR 1500
DIMENSIONS : 1500x775x1370
SURFACE EXPO : 0,84 m²
PUISSANCE : 669 W
CODE : YZCAPN 150

3349 € HT
4019 €

Version neutre

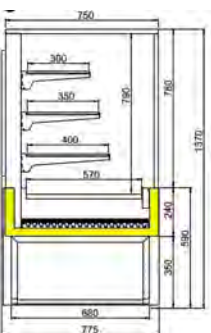

LONGUEUR 1000
DIMENSIONS : 1000x775x1370
SURFACE EXPO : 0,54 m²
PUISSANCE : 1,3 kW
CODE : YZCAPC 100

3099 € HT
3749 €

LONGUEUR 1200
DIMENSIONS : 1200x775x1370
SURFACE EXPO : 0,66 m²
PUISSANCE : 1,3 kW
CODE : YZCAPC 120

3329 € HT
3995 €

LONGUEUR 1500
DIMENSIONS : 1500x775x1370
SURFACE EXPO : 0,84 m²
PUISSANCE : 1,3 kW
CODE : YZCAPC 150

3589 € HT
4307 €

Version chaude



VITRINES MURALES

Gamme PANAMA

VIZION

MADE IN ITALY

NEW



DÉCOR STANDARD D'ORIGINE :
Bandeau haut noir – Bandeau bas noir – Jous noires
Autre décor sur demande



Version ouverte

- Structure extérieure en tôle zinguée plastifiée.
- Jous en ABS thermoformé.
- Structure intérieure en inox.
- Groupe logé gaz R290.
- Froid positif ventilé +4/+8°C.
- 3 étagères en inox de profondeur 290 mm.
- Éclairage intérieur LED.
- Dégivrage automatique.
- Évaporation automatique des eaux de dégivrage.
- Rideau de nuit intégré (sauf version avec portes vitrées).
- Régulation électronique de la température.
- Évaporateur traité anti-corrosion.
- Alimentation : MONO 230 V.

LONGUEUR 700

DIMENSIONS : 700x570x2000
PUISSANCE : 669 W
CODE : YZPANAM 70

2499 € HT
~~2999 €~~

LONGUEUR 1200

DIMENSIONS : 1200x570x2000
PUISSANCE : 1054 W
CODE : YZPANAM 120

3099 € HT
~~3719 €~~

LONGUEUR 1000

DIMENSIONS : 1000x570x2000
PUISSANCE : 873 W
CODE : YZPANAM 100

2669 € HT
~~3203 €~~

LONGUEUR 1500

DIMENSIONS : 1500x570x2000
PUISSANCE : 1396 W
CODE : YZPANAM 150

3599 € HT
~~4319 €~~

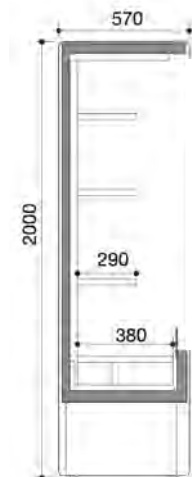

LES ATOUTS

- Faible profondeur (570 mm).
- Intérieur en Inox.

Version portes coulissantes vitrées

LONGUEUR 1000

DIMENSIONS : 1000x570x2000
PUISSANCE : 873 W
CODE : YZPANAM 100 PV

3499 € HT
~~4199 €~~

LONGUEUR 1200

DIMENSIONS : 1200x570x2000
PUISSANCE : 1054 W
CODE : YZPANAM 120 PV

3949 € HT
~~4739 €~~

LONGUEUR 1500

DIMENSIONS : 1500x570x2000
PUISSANCE : 1396 W
CODE : YZPANAM 150 PV

4569 € HT
~~5483 €~~



DOTATION :

- 3 étagères intérieures.

JOUES VITRÉES



DÉCOR STANDARD D'ORIGINE :

Bandeau haut noir – Bandeau bas noir – Joutes noires
Autre décor sur demande

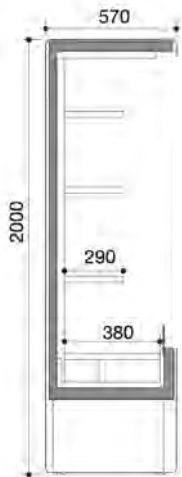

LES ATOUTS

- Faible profondeur (570 mm).
- Intérieur en Inox.
- Joutes avec parties vitrées.

Version ouverte

- Structure extérieure en tôle zinguée plastifiée.
- Joutes en ABS thermoformé.
- Structure intérieure en inox.
- Joutes avec parties vitrées pour une vision panoramique de l'intérieur.
- Groupe logé gaz R290.
- Froid positif ventilé +4/+8°C.
- 3 étagères en inox de profondeur 290 mm.
- Éclairage intérieur LED.
- Dégivrage automatique.
- Évaporation automatique des eaux de dégivrage.
- Rideau de nuit intégré (sauf version avec portes vitrées).
- Régulation électronique de la température.
- Évaporateur traité anti-corrosion.
- Alimentation : MONO 230 V.

LONGUEUR 700

DIMENSIONS : 700x570x2000
 PUISSANCE : 669 W
 CODE : YZMEDEL 70

2899 € HT
3479 €

LONGUEUR 1200

DIMENSIONS : 1200x570x2000
 PUISSANCE : 1054 W
 CODE : YZMEDEL 120

3499 € HT
4199 €

LONGUEUR 1000

DIMENSIONS : 1000x570x2000
 PUISSANCE : 873 W
 CODE : YZMEDEL 100

3099 € HT
3749 €

LONGUEUR 1500

DIMENSIONS : 1500x570x2000
 PUISSANCE : 1396 W
 CODE : YZMEDEL 150

3999 € HT
4799 €

DOTATION :

- 3 étagères intérieures.



Version portes coulissantes vitrées

LONGUEUR 1000

DIMENSIONS : 1000x570x2000
 PUISSANCE : 873 W
 CODE : YZMEDEL 100 PV

3349 € HT
4049 €

LONGUEUR 1200

DIMENSIONS : 1200x570x2000
 PUISSANCE : 1054 W
 CODE : YZMEDEL 120 PV

3549 € HT
4259 €

LONGUEUR 1500

DIMENSIONS : 1500x570x2000
 PUISSANCE : 1396 W
 CODE : YZMEDEL 150 PV

3999 € HT
4799 €



VITRINES MURALES

Gamme CHICAGO

VIZION

MADE IN ITALY

NEW



DÉCOR STANDARD D'ORIGINE :
Bandeau haut noir – Bandeau bas noir – Joues noires
Autre décor sur demande

- Structure extérieure en tôle zinguée plastifiée.
- Structure intérieure en inox.
- Jous avec partie vitrée.
- Froid positif ventilé +4/+6°C.
- Groupe logé gaz R290.
- 3 étagères en inox de profondeur 340 mm réglables sur 10 niveaux.
- Éclairage LED intérieur.
- Dégivrage automatique.
- Évaporation automatique des eaux de dégivrage.
- Rideau de nuit intégré (sauf version avec portes vitrées).
- Régulation électronique de la température.
- Évaporateur traité anti-corrosion.
- Alimentation : MONO 230 V.

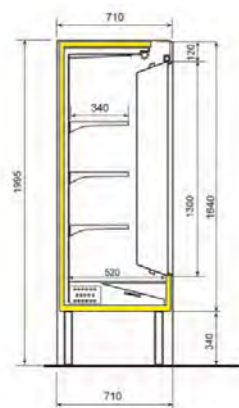

LONGUEUR 700

DIMENSIONS : 700 x 710 x 1995
SURFACE EXPO : 0,98 m²
PUISSANCE : 669 W
CODE : YZCH 70

2699 € HT
~~3239 €~~

LONGUEUR 1200

DIMENSIONS : 1200 x 710 x 1995
SURFACE EXPO : 1,72 m²
PUISSANCE : 1054 W
CODE : YZCH 120

3499 € HT
~~4199 €~~

LONGUEUR 1000

DIMENSIONS : 1000 x 710 x 1995
SURFACE EXPO : 1,41 m²
PUISSANCE : 873 W
CODE : YZCH 100

2999 € HT
~~3599 €~~

LONGUEUR 1500

DIMENSIONS : 1500 x 710 x 1995
SURFACE EXPO : 2,18 m²
PUISSANCE : 1396 W
CODE : YZCH 150

3899 € HT
~~4679 €~~

LONGUEUR 1800

DIMENSIONS : 1800 x 710 x 1995
SURFACE EXPO : 2,62 m²
PUISSANCE : 1648 W
CODE : YZCH 180

4499 € HT
~~5399 €~~



EXISTE AUSSI EN VERSION PORTE COULISSANTE (sur demande)
Les joues en verres sont remplacées par des joues pleines en version porte coulissante.



LES ATOUTS
• Jous avec partie vitrée.

DOTATION :
• 3 étagères intérieures.
• Rideau de nuit.



DÉCOR STANDARD D'ORIGINE :
Bandeau haut noir – Bandeau bas noir – Joues noires
Autre décor sur demande

Version ouverte

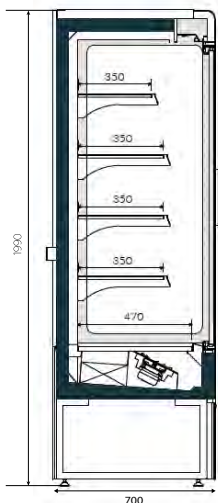

- Structure extérieure en acier émaillé.
- Joues en verre trempé
- Structure intérieure en acier peint noir.
- Froid positif ventilé +3/+6°C.
- Groupe logé gaz R290.
- 4 étagères intermédiaires de série.
- Éclairage LED dans la partie supérieure de la vitrine.

- Évaporation automatique des eaux de dégivrage (par résistance).
- Régulation électronique de la température.
- Évaporateur traité anti-corrosion.
- Rideau de nuit intégré (sauf version avec portes vitrées).
- Montée d'origine sur patins.
- Alimentation : MONO 230 V.

LONGUEUR 700

DIMENSIONS : 705 x 700 x 1990
SURFACE EXPO : 0,88 m²
PUISSANCE : 965 W
CODE : YMAE 070 CT

2999 € HT
~~3599 €~~

LONGUEUR 1300

DIMENSIONS : 1330 x 700 x 1990
SURFACE EXPO : 1,78 m²
PUISSANCE : 1552 W
CODE : YMAE 130 CT

3859 € HT
~~4631 €~~

LONGUEUR 1000

DIMENSIONS : 1020 x 700 x 1990
SURFACE EXPO : 1,34 m²
PUISSANCE : 1085 W
CODE : YMAE 100 CT

3349 € HT
~~4019 €~~

LONGUEUR 1500

DIMENSIONS : 1530 x 700 x 1990
SURFACE EXPO : 2,07 m²
PUISSANCE : 1805 W
CODE : YMAE 150 CT

4349 € HT
~~5219 €~~

DOTATION :

- 4 étagères.
- Rideau de nuit.

LES ATOUTS

- Joues en verre.
- Structure intérieure noire.

LONGUEUR 1000

DIMENSIONS : 1020 x 700 x 1990
SURFACE EXPO : 1,34 m²
PUISSANCE : 1085 W
CODE : YMAE 100 PV

3999 € HT
~~4799 €~~

Version portes battantes vitrées

LONGUEUR 1300

DIMENSIONS : 1330 x 700 x 1990
SURFACE EXPO : 1,78 m²
PUISSANCE : 1552 W
CODE : YMAE 130 PV

4649 € HT
~~5679 €~~

LONGUEUR 1500

DIMENSIONS : 1530 x 700 x 1990
SURFACE EXPO : 2,07 m²
PUISSANCE : 1805 W
CODE : YMAE 150 PV

5399 € HT
~~6479 €~~





VITRINES MURALES

Gamme CRISTAL

VIZION MADE IN ITALY



DÉCOR STANDARD D'ORIGINE :

Bandeau haut inox – Bandeau bas inox – Joutes inox
Autre décor sur demande

- Structure intérieure et extérieure en inox AISI 304.
- Plateau d'exposition et joutes en inox AISI 304.
- Groupe logé gaz R290.
- Froid ventilé +4/+6°C.
- Éclairage LED intérieur.
- 3 étagères en inox de prof. 340 mm.
- Affichage digital de la température.

- Régulation électronique.
- Dégivrage automatique.
- Évaporation automatique des eaux de dégivrage.
- Rideau de nuit intégré (sauf version avec portes vitrées).
- Évaporateur traité anti-corrosion.
- Alimentation : MONO 230 V.

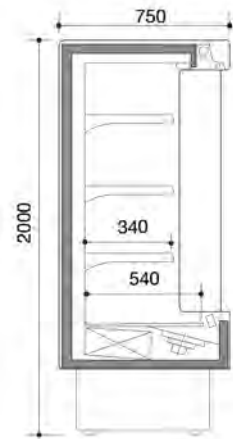

LONGUEUR 700

DIMENSIONS : 700x735x2000
SURFACE EXPO : 0,96 m²
PUISSANCE : 669 W
CODE : YZSI 70

3099 € HT
~~3719 €~~

LONGUEUR 1000

DIMENSIONS : 1000x735x2000
SURFACE EXPO : 1,43 m²
PUISSANCE : 873 W
CODE : YZSI 100

TOP BUDGET €
3599 € HT
~~4319 €~~

LONGUEUR 1200

DIMENSIONS : 1200x735x2000
SURFACE EXPO : 1,74 m²
PUISSANCE : 1054 W
CODE : YZSI 120

TOP VENTE
3949 € HT
~~4739 €~~

LONGUEUR 1500

DIMENSIONS : 1500x735x2000
SURFACE EXPO : 2,22 m²
PUISSANCE : 1396 W
CODE : YZSI 150

4649 € HT
~~5579 €~~

LONGUEUR 1800

DIMENSIONS : 1800x735x2000
SURFACE EXPO : 2,69 m²
PUISSANCE : 1648 W
CODE : YZSI 180

5169 € HT
~~6203 €~~

LONGUEUR 2000

DIMENSIONS : 2000x735x2000
SURFACE EXPO : 3 m²
PUISSANCE : 1911 W
CODE : YZSI 200

5699 € HT
~~6839 €~~

DOTATION :

- 3 étagères intérieures.
- Rideau de nuit.

LES ATOUTS

- 4 niveaux d'exposition.
- Joutes avec partie vitrée.
- Évaporateur traité anti-corrosion.



EXISTE AUSSI EN VERSION
PORTES COULISSANTES
(sur demande)



DÉCOR STANDARD D'ORIGINE :

Bandeau haut noir – Bandeau bas noir – Joes noirs
Autre décor sur demande

- Structure extérieure en tôle zinguée plastifiée.
- Structure intérieure en inox.
- Joes en ABS avec partie vitrée pour une vision 180°C.
- 4 étagères intérieures en inox sur crémaillères.
- Éclairage intérieur LED sur la hauteur intégré dans les joes.
- Froid positif ventilé +3 / +7°C.
- Groupe logé gaz R290.
- Dégivrage automatique.
- Évaporation automatique des eaux de dégivrage.
- Rideau de nuit intégré (sauf version avec portes vitrées).
- Régulation électronique de la température.
- Alimentation : MONO 230 V.

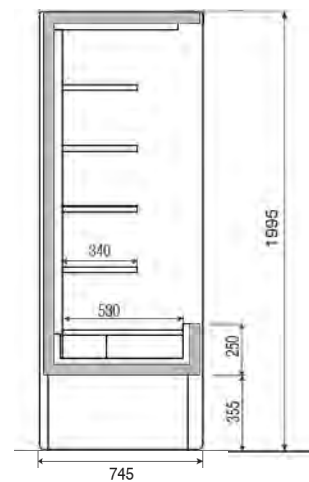

LONGUEUR 1000

DIMENSIONS : 1000 x 745 x 1995
SURFACE EXPO : 1,73 m²
PUISSANCE : 873 W
CODE : YZNAI 100

4249 € HT
~~5099 €~~

LONGUEUR 1500

DIMENSIONS : 1500 x 745 x 1995
SURFACE EXPO : 2,68 m²
PUISSANCE : 1396 W
CODE : YZNAI 150

5179 € HT
~~6215 €~~

LONGUEUR 1200

DIMENSIONS : 1200 x 745 x 1995
SURFACE EXPO : 2,12 m²
PUISSANCE : 1054 W
CODE : YZNAI 120

4499 € HT
~~5399 €~~

LONGUEUR 1800

DIMENSIONS : 1800 x 745 x 1995
SURFACE EXPO : 3,24 m²
PUISSANCE : 1648 W
CODE : YZNAI 180

5759 € HT
~~6911 €~~

LONGUEUR 2000

DIMENSIONS : 2000 x 745 x 1995
SURFACE EXPO : 3,63 m²
PUISSANCE : 1648 W
CODE : YZNAI 200

6299 € HT
~~7559 €~~

DOTATION :

- 4 étagères.
- LED sur toute la hauteur.
- Rideau de nuit.

**EXISTE AUSSI EN VERSION
PORTE COULISSANTE
(sur demande)**



LES ATOUTS

- Joes avec partie vitrée.
- Structure intérieure en inox.
- Éclairage LED vertical dans les joes.



VITRINES MURALES

Gamme KINGSTON groupe logé

VIZION MADE IN ITALY

NEW



DÉCOR STANDARD D'ORIGINE :
Bandeau noir – Joues noires
Intérieur INOX
Autre décor sur demande

Version ouverte

LES ATOUTS

- Éclairage LED sur chaque niveau.
- Joues en verres (épaisseur 30 mm)

- Structure extérieure en tôle zinguée plastifiée.
- Structure intérieure en inox AISI 304.
- Joues en verres SECURIT épaisseur 30 mm pour une vision panoramique de l'intérieur.
- 4 étagères intérieures (prof. 510 mm) en inox sur crémaillères.
- Éclairage intérieure LED sur chaque niveau.
- Froid positif ventilé +3/+7°C.
- Version groupe logé gaz R290 (R452 pour long. 1935 et plus).

- Dégivrage automatique.
- Évaporation automatique des eaux de dégivrage.
- Rideau de nuit intégré (sauf version avec portes vitrées).
- Régulation électronique de la température.
- Alimentation : MONO 230V.

LONGUEUR 997

DIMENSIONS : 997x820x2000
 PUISSANCE : 990 W
 CODE : YZKING 100

6499 € HT
7799 € TTC

LONGUEUR 1935

DIMENSIONS : 1935x820x2000
 PUISSANCE : 1650 W
 CODE : YZKING 200

9499 € HT
11399 € TTC
 SUPPLÉMENT DE LIVRAISON : +170 € NET HT

LONGUEUR 1310

DIMENSIONS : 1310x820x2000
 PUISSANCE : 1400 W
 CODE : YZKING 130

7699 € HT
9239 € TTC

LONGUEUR 2560

DIMENSIONS : 2560x820x2000
 PUISSANCE : 1980 W
 CODE : YZKING 260

12999 € HT
15599 € TTC
 SUPPLÉMENT DE LIVRAISON : +170 € NET HT

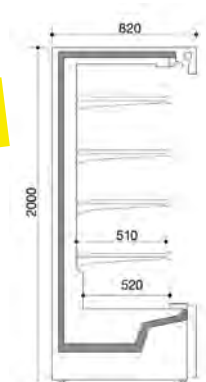

Version portes battantes vitrées

LONGUEUR 997

DIMENSIONS : 997x820x2000
 PUISSANCE : 990 W
 CODE : YZKING 100 PV

6999 € HT
8399 € TTC

LONGUEUR 1935

DIMENSIONS : 1935x820x2000
 PUISSANCE : 1650 W
 CODE : YZKING 200 PV

9699 € HT
11639 € TTC
 SUPPLÉMENT DE LIVRAISON : +170 € NET HT

LONGUEUR 1310

DIMENSIONS : 1310x820x2000
 PUISSANCE : 1400 W
 CODE : YZKING 130 PV

7699 € HT
9239 € TTC

LONGUEUR 2560

DIMENSIONS : 2560x820x2000
 PUISSANCE : 1980 W
 CODE : YZKING 260 PV

13699 € HT
16439 € TTC
 SUPPLÉMENT DE LIVRAISON : +170 € NET HT



À SAVOIR

VITRINE CANALISABLE (en option) 399€HT/assemblage entre 2 vitrines (livré démonté).



DÉCOR STANDARD D'ORIGINE :
Bandeau noir – Joutes noires
Intérieur INOX
Autre décor sur demande

- Structure extérieure en tôle zinguée plastifiée.
- Structure intérieure en inox AISI 304.
- Joutes en verres SECURIT épaisseur 30 mm pour une vision panoramique de l'intérieur.
- 4 étagères intérieures (prof. 510 mm) en inox sur crémaillères.
- Éclairage intérieure LED sur chaque niveau.
- Froid positif ventilé +3/+7°C.
- Version groupe à distance (non fourni).
- Dégivrage automatique.
- Évaporation automatique des eaux de dégivrage.
- Rideau de nuit intégré (sauf version avec portes vitrées).
- Régulation électronique de la température.
- Alimentation : MONO 230 V.

Version ouverte

LES ATOUTS

- Éclairage LED sur chaque niveau.
- Joutes en verres (épaisseur 30 mm)

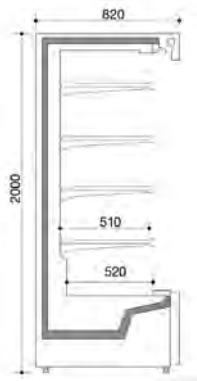

LONGUEUR 997

DIMENSIONS : 997x820x2000
 PUISSANCE : 990 W
 CODE : YZKING 100 GAD

5799 € HT
6959 €

LONGUEUR 1935

DIMENSIONS : 1935x820x2000
 PUISSANCE : 1650 W
 CODE : YZKING 200 GAD

7799 € HT
9359 €

SUPPLÉMENT DE LIVRAISON : **+170 € NET HT**

LONGUEUR 1310

DIMENSIONS : 1310x820x2000
 PUISSANCE : 1400 W
 CODE : YZKING 130 GAD

6649 € HT
7979 €

LONGUEUR 2560

DIMENSIONS : 2560x820x2000
 PUISSANCE : 1980 W
 CODE : YZKING 260 GAD

9699 € HT
11639 €

SUPPLÉMENT DE LIVRAISON : **+170 € NET HT**

Version portes battantes vitrées



À SAVOIR

VITRINE CANALISABLE (en option)
 399€HT/assemblage entre 2 vitrines
 (livré démonté).

LONGUEUR 997

DIMENSIONS : 997x820x2000
 PUISSANCE : 990 W
 CODE : YZKING 100 GAD PV

6199 € HT
7439 €

LONGUEUR 1935

DIMENSIONS : 1935x820x2000
 PUISSANCE : 1650 W
 CODE : YZKING 200 GAD PV

8799 € HT
10559 €

SUPPLÉMENT DE LIVRAISON : **+170 € NET HT**

LONGUEUR 1310

DIMENSIONS : 1310x820x2000
 PUISSANCE : 1400 W
 CODE : YZKING 130 GAD PV

6969 € HT
8363 €

LONGUEUR 2560

DIMENSIONS : 2560x820x2000
 PUISSANCE : 1980 W
 CODE : YZKING 260 GAD PV

10999 € HT
13199 €

SUPPLÉMENT DE LIVRAISON : **+170 € NET HT**

* Forfait transport - prix nets hors taxes - aucune remise applicable.

Toutes les dimensions sont données en millimètres : Longueur x Profondeur x Hauteur. - Nos capacités sont indiquées en brut.



ÉLÉMENTS FROIDS POUR VITRINES

Plaques réfrigérées



- Structure en inox AISI 304.
- Plaque supérieure réfrigérée avec unité de réfrigération incluse (version groupe à distance sur demande).
- Surface de travail encastrée 10 mm sous le plan de travail.
- Système de fixation au plan de travail permettant un ajustement idéal dans la partie encastrée.
- Froid positif statique +0°C / +8°C.
- Gaz R134A.
- Dégivrage et évaporation automatiques.
- Panneau de commande avec thermostat électronique et interrupteur ON/OFF.
- Cuve équipée d'un robinet de vidange.
- Alimentation : MONO 230 V.

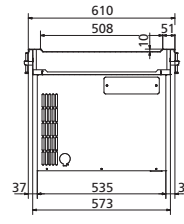
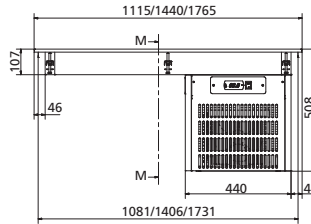

Panneau de commande fixe dans un retrait pour le protéger pendant l'installation.



LONGUEUR 1115

DIMENSIONS : 1115x610x508
 DIM. ENCAST. : 1090x585
 PUISSANCE : 310 W
 CODE : YDRFP 311 CU

1599 € HT
~~1919 €~~

LONGUEUR 1440

DIMENSIONS : 1440x610x508
 DIM. ENCAST. : 1415x585
 PUISSANCE : 310 W
 CODE : YDRFP 411 CU

1729 € HT
~~2075 €~~

LONGUEUR 1765

DIMENSIONS : 1765x610x508
 DIM. ENCAST. : 1740x585
 PUISSANCE : 310 W
 CODE : YDRFP 511 CU

1899 € HT
~~2279 €~~

Cuves réfrigérées



- Structure en inox AISI 304.
- Cuve réfrigérée avec unité de réfrigération incluse (version groupe à distance sur demande).
- Cuve de 160 mm de profondeur permettant de placer des bacs GN d'une profondeur maximale de 150 mm.
- Système de fixation au plan de travail permettant un ajustement idéal dans la partie encastrée.
- Froid positif statique +2°C / +8°C.
- Gaz R134A
- Dégivrage et évaporation automatiques.
- Panneau de commande avec thermostat électronique et interrupteur ON/OFF.
- Cuve équipée d'un robinet de vidange.
- Alimentation : MONO 230 V.



BACS GN
NON
INCLUS

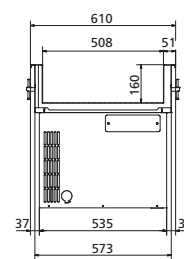
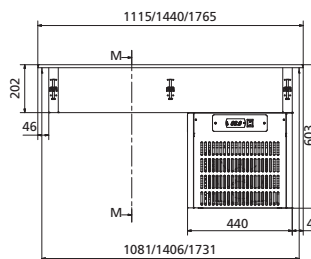

Panneau de commande fixe dans un retrait pour le protéger pendant l'installation.



3 x GN 1/1

DIMENSIONS : 1115x610x603
 DIM. ENCAST. : 1090x585
 PUISSANCE : 310 W
 CODE : YDRFB 311 CU

1799 € HT
~~2159 €~~

4 x GN 1/1

DIMENSIONS : 1440x610x603
 DIM. ENCAST. : 1415x585
 PUISSANCE : 310 W
 CODE : YDRFB 411 CU

1999 € HT
~~2399 €~~

5 x GN 1/1

DIMENSIONS : 1765x610x603
 DIM. ENCAST. : 1740x585
 PUISSANCE : 310 W
 CODE : YDRFB 511 CU

2299 € HT
~~2759 €~~



Bains-marie

- Structure en inox AISI 304.
- Angles intérieurs soudés.
- Cuve de 160 mm de profondeur permettant de placer des bacs GN d'une profondeur maximale de 150 mm.
- Résistances en silicone placées sous la cuve (non visibles).
- Système de fixation au plan de travail permettant un ajustement idéal dans la partie encastrée.
- Température : +30°C / +90°C.
- Panneau de commande amovible avec thermostat mécanique et interrupteur ON/OFF.
- Cuve équipée d'un robinet de vidange.
- Alimentation : MONO 230 V.



2 x GN 1/1

DIMENSIONS : 790x610x304
 DIM. ENCAST. : 765x585
 PUISSANCE : 1600 W
 CODE : YDBM 211 SW

959 € HT
~~1151 €~~

Réglage facile et rapide de la température.

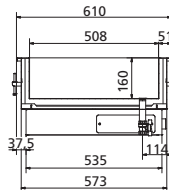
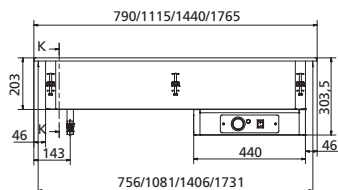

3 x GN 1/1

DIMENSIONS : 1115x610x304
 DIM. ENCAST. : 1090x585
 PUISSANCE : 2400 W
 CODE : YDBM 311 SW

1049 € HT
~~1259 €~~

4 x GN 1/1

DIMENSIONS : 1440x610x304
 DIM. ENCAST. : 1415x585
 PUISSANCE : 3000 W
 CODE : YDBM 411 SW

1299 € HT
~~1559 €~~

5 x GN 1/1

DIMENSIONS : 1765x610x304
 DIM. ENCAST. : 1740x585
 PUISSANCE : 3000 W
 CODE : YDBM 511 SW

1599 € HT
~~1919 €~~

Cuves chaudes

- Structure en inox AISI 304.
- Adapté aux services qui ne peuvent pas remplir ou évacuer l'eau.
- Système de chaleur fonctionnant par air chauffant statique.
- La chaleur est produite par résistances protégées sous des étagères perforées en inox AISI 304.
- Cuve de 160 mm de profondeur permettent de placer des bacs GN d'une profondeur maximale de 150 mm.
- Accès facile aux résistances en retirant les protections sans avoir besoin d'outils.
- Système de fixation au plan de travail permettant un ajustement idéal dans la partie encastrée.
- Température : +30°C / +90°C.
- Panneau de commande avec thermostat mécanique et interrupteur ON/OFF.
- Alimentation : MONO 230 V.



Les fixations assurent un ajustement idéal et uniforme avec le comptoir.



2 x GN 1/1

DIMENSIONS : 790x610x364
 DIM. ENCAST. : 765x585
 PUISSANCE : 1200 W
 CODE : YDBM 211 SA

889 € HT
~~1067 €~~

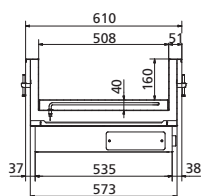
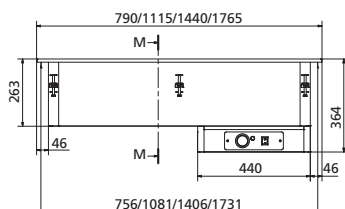

3 x GN 1/1

DIMENSIONS : 1115x610x364
 DIM. ENCAST. : 1090x585
 PUISSANCE : 1800 W
 CODE : YDBM 311 SA

959 € HT
~~1151 €~~

4 x GN 1/1

DIMENSIONS : 1440x610x364
 DIM. ENCAST. : 1415x585
 PUISSANCE : 2400 W
 CODE : YDBM 411 SA

1179 € HT
~~1415 €~~

5 x GN 1/1

DIMENSIONS : 1765x610x364
 DIM. ENCAST. : 1740x585
 PUISSANCE : 3000 W
 CODE : YDBM 511 SA

1499 € HT
~~1799 €~~



ÉLÉMENTS CHAUDS POUR VITRINES

Plaques chauffantes vitrocéramiques



- Structure en inox AISI 304.
- Plaque plane chauffante en verre vitrocéramique.
- Système de fixation au plan de travail permettant un ajustement idéal dans la partie encastrée.
- Résistances en silicone placées sous le verre.
- Température : +40°C / +120°C.
- Panneau de commande avec thermostat mécanique et interrupteur ON/OFF.
- Alimentation : MONO 230 V.



Réglage facile et rapide de la température.

2 x GN 1/1

DIMENSIONS : 790x610x210
 DIM. ENCAST. : 765x585
 PUISSANCE : 900 W
 CODE : YDV 211 S

1629 € HT
1955 €

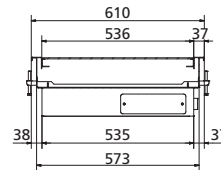
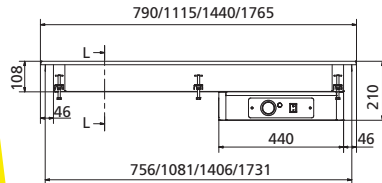

3 x GN 1/1

DIMENSIONS : 1115x610x210
 DIM. ENCAST. : 1090x585
 PUISSANCE : 1350 W
 CODE : YDV 311 S

1949 € HT
2339 €

4 x GN 1/1

DIMENSIONS : 1440x610x210
 DIM. ENCAST. : 1415x585
 PUISSANCE : 1800 W
 CODE : YDV 411 S

2299 € HT
2759 €

5 x GN 1/1

DIMENSIONS : 1765x610x210
 DIM. ENCAST. : 1740x585
 PUISSANCE : 2250 W
 CODE : YDV 511 S

2599 € HT
3119 €

Vitrines réfrigérées avec fond



Avec fond

- Modèle avec fond entièrement isolé et conçu pour être placé sur n'importe quel type de surface.
- Structure en inox AISI 304.
- Panneaux latéraux double vitrage avec chambre à air intérieure.
- Portillons frontaux relevables à charnières, donnant un accès facile côté client sur 3 niveaux.
- Équipé de 2 étagères perforées en inox à hauteur réglable.
- Portes arrières coulissantes (côté service).
- Lampes compactes fluorescentes intégrées au-dessus de l'unité.
- Froid positif ventilé +5°C / +10°C.
- Gaz R134A.
- Dégivrage et évaporation automatiques.
- Unité de condensation placée au dessus de la vitrine.
- Alimentation : MONO 230 V.

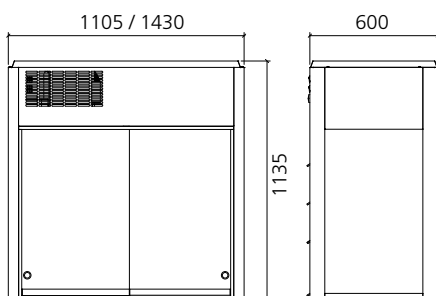

DIMENSIONS : 1105x600x1135
 PUISSANCE : 1231 W
 CODE : YDRFS 311 B

5699 € HT
6839 €

DIMENSIONS : 1430x600x1135
 PUISSANCE : 1265 W
 CODE : YDRFS 411 B

6299 € HT
7559 €



Vitres courbées 1 côté

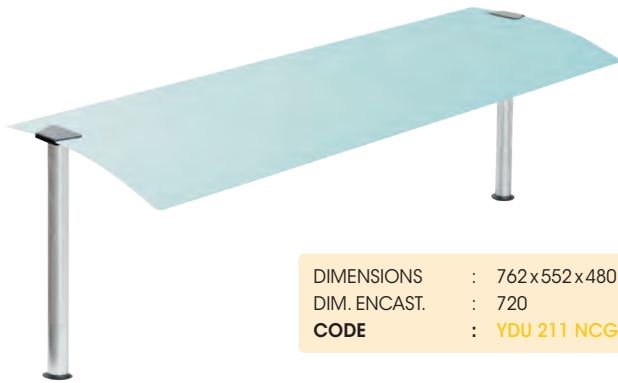

DIMENSIONS : 762x552x480
DIM. ENCAST. : 720
CODE : YDU 211 NCG 1

319 € HT
383 €

- Montants verticaux (tubes ronds) en inox AISI 304 avec des attaches pour tenir la vitre en verre sur le dessus.
- Supports fixés au plan de travail à l'aide de 2 vis par colonne à fixer sous les plaques.
- Vitre en verre securit incluse.

DIMENSIONS : 1087x552x480
DIM. ENCAST. : 1045
CODE : YDU 311 NCG 1

339 € HT
407 €

DIMENSIONS : 1412x552x480
DIM. ENCAST. : 1370
CODE : YDU 411 NCG 1

349 € HT
419 €

DIMENSIONS : 1737x552x480
DIM. ENCAST. : 1695
CODE : YDU 511 NCG 1

359 € HT
431 €



Vitres courbées 2 côtés

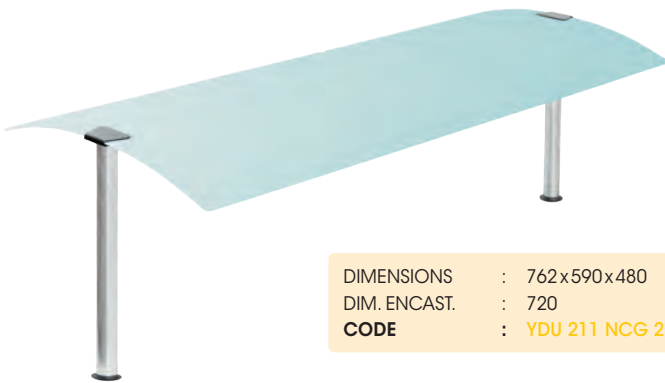

DIMENSIONS : 762x590x480
DIM. ENCAST. : 720
CODE : YDU 211 NCG 2

329 € HT
395 €

- Montants verticaux (tubes ronds) en inox AISI 304 avec des attaches pour tenir la vitre en verre sur le dessus.
- Supports fixés au plan de travail à l'aide de 2 vis par colonne à fixer sous les plaques.
- Vitre en verre securit incluse.

DIMENSIONS : 1087x590x480
DIM. ENCAST. : 1045
CODE : YDU 311 NCG 2

339 € HT
407 €

DIMENSIONS : 1412x590x480
DIM. ENCAST. : 1370
CODE : YDU 411 NCG 2

369 € HT
443 €

DIMENSIONS : 1737x590x480
DIM. ENCAST. : 1695
CODE : YDU 511 NCG 2

389 € HT
467 €

- Protection en verre securit empêchant les clients d'être en contact avec la zone de présentation.

- Se fixe aux vitres incurvées grâce au kit de fixation.

VITRE FRONTALE 675

DIMENSIONS : 675x395
CODE : YDFG 211

139 € HT
167 €

VITRE FRONTALE 1650

DIMENSIONS : 1650x395
CODE : YDFG 511

179 € HT
215 €

VITRE FRONTALE 1000

DIMENSIONS : 1000x395
CODE : YDFG 311

149 € HT
179 €

KIT DE FIXATION

CODE : YDAGS

49 € HT
59 €

VITRE FRONTALE 1325

DIMENSIONS : 1325x395
CODE : YDFG 411

159 € HT
191 €

Accessoires

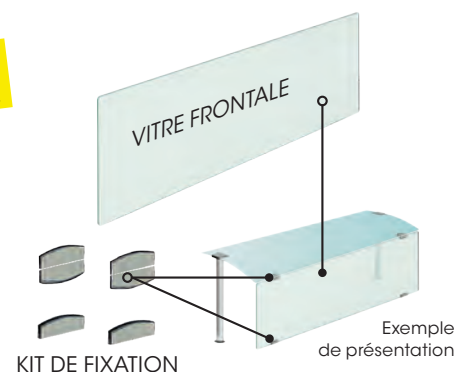



PROTÉCTIONS CHAUFFANTES & LUMINEUSES

Vitres courbées 1 côté



- Montants verticaux (tubes ronds) en inox AISI 304 avec des attaches pour tenir la vitre en verre sur le dessus.
- Supports fixés au plan de travail à l'aide de 2 vis par colonne à fixer sous les plaques.
- Vitre en verre securit incluse.

- Lampes halogènes chauffantes protégées et intégrées sous la partie vitrée.
- Interrupteur ON/OFF encastré avec voyant lumineux.
- Température : +30 / +100°C.
- Alimentation : MONO 230 V.

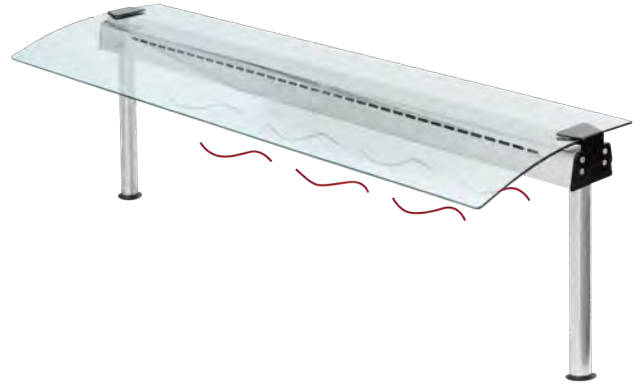

DIMENSIONS : 772x552x480
DIM. ENCAST. : 720
PUISSANCE : 240 W
CODE : YDU 211 HCG 1

469 € HT
563 € TTC

DIMENSIONS : 1097x552x480
DIM. ENCAST. : 1045
PUISSANCE : 360 W
CODE : YDU 311 HCG 1

519 € HT
623 € TTC

DIMENSIONS : 1422x552x480
DIM. ENCAST. : 1370
PUISSANCE : 480 W
CODE : YDU 411 HCG 1

599 € HT
719 € TTC

DIMENSIONS : 1747x552x480
DIM. ENCAST. : 1695
PUISSANCE : 600 W
CODE : YDU 511 HCG 1

699 € HT
839 € TTC

Vitres courbées 2 côtés

- Montants verticaux (tubes ronds) en inox AISI 304 avec des attaches pour tenir la vitre en verre sur le dessus.
- Supports fixés au plan de travail à l'aide de 2 vis par colonne à fixer sous les plaques.
- Vitre en verre securit incluse.
- Lampes halogènes chauffantes protégées et intégrées sous la partie vitrée.
- Interrupteur ON/OFF encastré avec voyant lumineux.
- Température : +30 / +100°C.
- Alimentation : MONO 230 V.



DIMENSIONS : 772x590x480
DIM. ENCAST. : 720
PUISSANCE : 240 W
CODE : YDU 211 HCG 2

469 € HT
563 € TTC

DIMENSIONS : 1097x590x480
DIM. ENCAST. : 1045
PUISSANCE : 360 W
CODE : YDU 311 HCG 2

539 € HT
647 € TTC

DIMENSIONS : 1422x590x480
DIM. ENCAST. : 1370
PUISSANCE : 480 W
CODE : YDU 411 HCG 2

609 € HT
731 € TTC

DIMENSIONS : 1747x590x480
DIM. ENCAST. : 1695
PUISSANCE : 600 W
CODE : YDU 511 HCG 2

729 € HT
875 € TTC

Accessoires

- Protection en verre securit empêchant les clients d'être en contact avec la zone de présentation.
- Se fixe aux vitres incurvées grâce au kit de fixation.

VITRE FRONTALE 675

DIMENSIONS : 675x395
CODE : YDFG 211

139 € HT
167 € TTC

VITRE FRONTALE 1650

DIMENSIONS : 1650x395
CODE : YDFG 511

179 € HT
215 € TTC

VITRE FRONTALE 1000

DIMENSIONS : 1000x395
CODE : YDFG 311

149 € HT
179 € TTC

VITRE FRONTALE 1325

DIMENSIONS : 1325x395
CODE : YDFG 411

159 € HT
191 € TTC

KIT DE FIXATION

CODE : YDAGS

49 € HT
59 € TTC

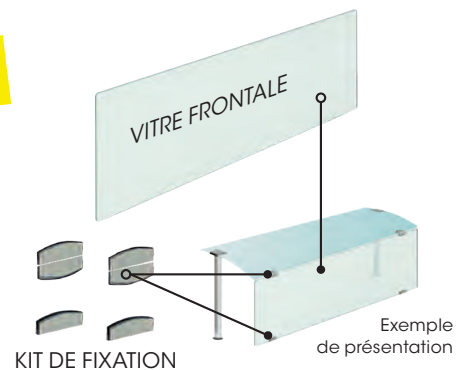



Distributeurs de paniers

- Structure en inox AISI 304.
- Pour les rangements de paniers à vaisselle de taille standard 500x500 mm.
- Système spécial avec ressorts en acier dont l'élasticité peut être réglée en fonction du poids des paniers.
- Poids maximal de chargement : 120 kg.
- Capacité : 5/6 paniers (profondeur de 110 mm).

DIMENSIONS : 600x640x710
 DIM. PANIERS : 535x610
 CODE : YDCN 55

829 € HT
 995 € TTC



Distributeurs d'assiettes

- Structure en inox AISI 304.
- Système spécial avec ressorts en acier dont l'élasticité peut être réglée en fonction du poids des assiettes.
- Système de diamètre d'assiette réglable.
- Capacité : environ 40/45 assiettes.
- Poids maximal de chargement : 45 kg.

NEUTRE - ASSIETTES Ø 180 - 280

DIMENSIONS : 730x391
 CODE : YDPN 28

399 € HT
 479 € TTC

NEUTRE - ASSIETTES Ø 240 - 340

DIMENSIONS : 730x451
 CODE : YDPN 34

499 € HT
 599 € TTC



Version neutre

VERSION CHAUFFANTE :

- Les ressorts en acier gardent les assiettes à une température constante.
- Boîtier avec thermostat mécanique, interrupteur avec voyant lumineux, câble avec prise.
- Alimentation : MONO 230 V.



Version chauffante

CHAUFFANT - ASSIETTES Ø 180 - 280

DIMENSIONS : 420x730
 PUISSANCE : 480 W
 CODE : YDPC 28

869 € HT
 1043 € TTC

CHAUFFANT - ASSIETTES Ø 240 - 340

DIMENSIONS : 480x730
 PUISSANCE : 480 W
 CODE : YDPC 34

899 € HT
 1079 € TTC



Couvercles pour distributeurs d'assiettes

ASSIETTES Ø 280

DIMENSIONS Ø : 340 x 60
 CODE : YTDP 28

59 € HT
 71 € TTC

ASSIETTES Ø 340

DIMENSIONS Ø : 400 x 60
 CODE : YTDP 34

69 € HT
 83 € TTC



- Couvrete pour maintenir la température de l'assiette dans les distributeurs.
- Compatible pour des distributeurs de diamètre de 280 mm et 340 mm.





VITRINES CHAUFFANTES



- Structure en inox brillant.
- Portes arrières coulissantes en verre.
- Éclairage intérieur LED.
- Chaleur ventilée +30/+90°C.

À SAVOIR

Existe en version réfrigérée dans la partie FROID p. 23.



120 L - VITRE DROITE VERTICALE

DIMENSIONS EXT. : 700 x 576 x 678
 DIMENSIONS INT. : 660 x 479 x 396
 PUISSANCE : 800 W
 POIDS : 65 kg
 ALIMENTATION : MONO 230 V
 CODE : YVCB 120 HD

799 € HT
959 €



160 L - VITRE DROITE VERTICALE

DIMENSIONS EXT. : 875 x 576 x 678
 DIMENSIONS INT. : 840 x 479 x 396
 PUISSANCE : 1500 W
 POIDS : 68 kg
 ALIMENTATION : MONO 230 V
 CODE : YVCB 160 HD

949 € HT
1139 €

À SAVOIR

Existe en version réfrigérée dans la partie FROID p. 23.



- Structure en inox brillant.
- Portes arrières coulissantes en verre.
- Éclairage intérieur LED.
- Chaleur ventilée +30/+90°C.



120 L - VITRE BOMBÉE

DIMENSIONS : 678 x 568 x 670
 PUISSANCE : 800 W
 ALIMENTATION : MONO 230 V
 CODE : YVCB 120 H

749 € HT
899 €



160 L - VITRE BOMBÉE

DIMENSIONS : 873 x 568 x 670
 PUISSANCE : 1500 W
 ALIMENTATION : MONO 230 V
 CODE : YVCB 160 H

899 € HT
1079 €



- Structure en inox ou acier peint noir.
- Chaleur ventilée avec pierre réfractaire +20 / +90°C.
- Thermostat électronique pour réglage précis de la température.
- Contrôle d'humidité.

3 NIVEAUX

DIMENSIONS EXT. : 780x490x480
 DIMENSIONS INT. : 750x460x360
 PUISSANCE : 1,2 kW
 ALIMENTATION : MONO 230 V
 CODE INOX : YWD 7805 SI
 CODE NOIR : YWD 7805 SN

INOX
1179 € HT
~~1445 €~~

NOIR
1179 € HT
~~1445 €~~



- Éclairage vertical LED.
- Ouverture des portes à 180°.
- Compatible GN 1/1 et 600x400.
- Tiroir à eau.

5 NIVEAUX

DIMENSIONS EXT. : 780x490x640
 DIMENSIONS INT. : 750x460x530
 PUISSANCE : 1,8 kW
 ALIMENTATION : MONO 230 V
 CODE INOX : YWD 7805 DI
 CODE NOIR : YWD 7805 DN

TOP VENTE

INOX
1399 € HT
~~1679 €~~

NOIR
1399 € HT
~~1679 €~~

DOTATION :

- 3 grilles (670x433 mm) pour YWD 7805 DI et YWD 7805 DN.
- 2 grilles (670x433 mm) pour YWD 7805 SI et YWD 7805 SN.

À SAVOIR

Existe en version réfrigérée dans la partie FROID p. 24.



2 GN 1/1

DIMENSIONS : 785x675x720
 PUISSANCE : 3 kW
 POIDS : 92 kg
 ALIMENTATION : MONO 230 V
 CODE : YHD 800

1939 € HT
~~2327 €~~

DOTATION :

- 2 étagères amovibles en verre.

- Structure en acier peint noir.
- Portes arrières coulissantes en verre.
- Double vitrage.
- Éclairage intérieur LED horizontal.
- Thermostat électronique pour réglage précis de la température.
- Contrôle d'humidité.
- Chaleur ventilée avec pierre réfractaire +20 / +90°C.
- Tiroir à eau.



3 GN 1/1

DIMENSIONS : 1185x675x720
 PUISSANCE : 3 kW
 POIDS : 125 kg
 ALIMENTATION : MONO 230 V
 CODE : YHD 1200

2399 € HT
~~2879 €~~



VITRINES BAIN-MARIE



BACS GN
NON
INCLUS

Voir p. 214.



- Structure inox.
- Éclairage intérieur chauffant infrarouge.
- Température réglable par thermostat jusqu'à 90°C.
- Robinet de vidange.
- Vitre de façade bombée.
- 2 portes coulissantes à l'arrière.
- Étagère intermédiaire perforée en inox.
- Support inox avec roulettes en option.

2 GN 1/1

DIMENSIONS : 700x645x700
 PUISSANCE : 3,5 kW
 ALIMENTATION : MONO 230 V
 POIDS : 45 kg
 CODE : YVC 2

1099 € HT
~~1319 €~~

3 GN 1/1

DIMENSIONS : 1025x645x700
 PUISSANCE : 3,5 kW
 ALIMENTATION : MONO 230 V
 POIDS : 55 kg
 CODE : YVC 3

TOP VENTE
1199 € HT
~~1439 €~~

4 GN 1/1

DIMENSIONS : 1400x645x700
 PUISSANCE : 3,6 kW
 ALIMENTATION : MONO 230 V
 POIDS : 65 kg
 CODE : YVC 4

1399 € HT
~~1679 €~~

Supports neutres

- Structure inox.
- Monté sur 4 roulettes.
- Emplacement pour encastrer la vitrine sur le dessus.
- 2 portes coulissantes côté service.
- Entièrement fermé sur 3 côtés.



COMPATIBLE YVC 2 (AVEC TABLETTE INOX POUR CAISSE)

DIMENSIONS : 1060x620x920
 CODE : YSVC 2

899 € HT
~~1079 €~~

COMPATIBLE YVC 3

DIMENSIONS : 1060x620x920
 CODE : YSVC 3

849 € HT
~~1019 €~~

COMPATIBLE YVC 4

DIMENSIONS : 1420x620x920
 CODE : YSVC 4

939 € HT
~~1127 €~~

FRITEUSES DE TABLE ÉLECTRIQUES

Sans vidange



SIMPLE - 5 L

DIMENSIONS : 180 x 410 x 315
 DIM. PANIER : 120 x 215 x 120
 CAPACITÉ (frites) : 1,5 kg
 RENDEMENT : 12 kg/h
 PUISSANCE : 2,2 kW
 ALIMENTATION : MONO 230 V
 CODE : YDF 04

159 € HT
~~191 €~~

- Structure inox.
- Boîtier de commande et résistances amovibles.
- Température réglable jusqu'à 195°C.
- Thermostat de régulation et de sécurité.



DOUBLE - 2 x 5 L

DIMENSIONS : 360 x 410 x 315
 DIM. PANIER : 120 x 215 x 120
 CAPACITÉ (frites) : 2 x 1,5 kg
 RENDEMENT : 2 x 12 kg/h
 PUISSANCE : 2 x 2,2 kW
 ALIMENTATION : 2 x MONO 230 V
 CODE : YDF 44

24h
~~10 € HT~~

299 € HT
~~359 €~~

DOTATION (pour toutes les friteuses) :

- 1 panier par cuve.

NEW**USAGE MODÉRÉ**
☆☆☆**MADE IN EUROPE****ROBUSTO****Avec vidange****24h**
Livraison express
10€ HT**SIMPLE - 8 L**

DIMENSIONS	: 270 x 460 x 370
DIM. PANIER	: 195 x 215 x 120
CAPACITÉ (frites)	: 2,5 kg
RENDEMENT	: 12 kg/h
PUISSANCE	: 3,2 kW
ALIMENTATION	: MONO 230 V
CODE	: YDF 08 V

249€ HT
299€**SIMPLETURBO - 8 L**

DIMENSIONS	: 270 x 460 x 370
DIM. PANIER	: 195 x 215 x 120
CAPACITÉ (frites)	: 2,5 kg
RENDEMENT	: 16 kg/h
PUISSANCE	: 4,5 kW
ALIMENTATION	: MONO 230 V
CODE	: YDF 08 VT

349€ HT
419€**24h**
Livraison express
10€ HT**SIMPLE - 10 L**

DIMENSIONS	: 325 x 500 x 370
DIM. PANIER	: 255 x 255 x 120
CAPACITÉ (frites)	: 2,8 kg
RENDEMENT	: 15 kg/h
PUISSANCE	: 4,5 kW
ALIMENTATION	: MONO 230 V
CODE	: YDF 10 M

349€ HT
419€**SIMPLETURBO - 10 L**

DIMENSIONS	: 325 x 500 x 370
DIM. PANIER	: 255 x 255 x 120
CAPACITÉ (frites)	: 2,8 kg
RENDEMENT	: 25 kg/h
PUISSANCE	: 8,5 kW
ALIMENTATION	: TRI 400 V
CODE	: YDF 10 VT

429€ HT
515€**SIMPLE - 9 L**

DIMENSIONS	: 330 x 600 x 290
DIM. PANIERS	: 210 x 235 x 100
PUISSANCE	: 3 kW (TRI 6 kW)
POIDS	: 15 kg
CODE MONO 230 V	: YFE 30 EL
CODE TRI 400 V	: YFE 30 ELT

MONO
619€ HT
743€**TRI**
719€ HT
863€

- Structure inox.
- Robinet de vidange amovible avec sécurité.
- Boîtier de commande et résistances amovibles.
- Température réglable jusqu'à 195°C.
- Thermostat de régulation et de sécurité.

DOUBLE - 2 x 8 L

DIMENSIONS	: 530 x 460 x 370
DIM. PANIER	: 195 x 215 x 120
CAPACITÉ (frites)	: 2 x 2,5 kg
RENDEMENT	: 2 x 12 kg/h
PUISSANCE	: 2 x 3,2 kW
ALIMENTATION	: 2 x MONO 230 V
CODE	: YDF 88 V

499€ HT
599€**24h**
Livraison express
10€ HT**DOUBLETURBO - 2 x 8 L**

DIMENSIONS	: 530 x 460 x 370
DIM. PANIER	: 195 x 215 x 120
CAPACITÉ (frites)	: 2 x 2,5 kg
RENDEMENT	: 2 x 16 kg/h
PUISSANCE	: 2 x 4,5 kW
ALIMENTATION	: 2 x MONO 230 V
CODE	: YDF 88 VT

659€ HT
791€**24h**
Livraison express
10€ HT**DOUBLE - 2 x 10 L**

DIMENSIONS	: 650 x 500 x 370
DIM. PANIER	: 255 x 255 x 120
CAPACITÉ (frites)	: 2 x 2,8 kg
RENDEMENT	: 2 x 15 kg/h
PUISSANCE	: 2 x 4,5 kW
ALIMENTATION	: 2 x MONO 230 V
CODE	: YDF 1010 M

689€ HT
827€**DOUBLETURBO - 2 x 10 L**

DIMENSIONS	: 650 x 500 x 370
DIM. PANIER	: 255 x 255 x 120
CAPACITÉ (frites)	: 2 x 2,8 kg
RENDEMENT	: 2 x 25 kg/h
PUISSANCE	: 2 x 8,5 kW
ALIMENTATION	: 2 x TRI 400 V
CODE	: YDF 1010 VT

799€ HT
959€**USAGE INTENSIF**
☆☆☆**MADE IN EUROPE****TECHNITALIA**
GOLD CO**24h**
Livraison express
10€ HT**TOP VENTE****DOUBLE - 2 x 9 L**

DIMENSIONS	: 660 x 600 x 290
DIM. PANIERS	: 210 x 235 x 100
PUISSANCE	: 2 x 3 kW (TRI 2 x 6 kW)
POIDS	: 30 kg
CODE MONO 230 V	: YFE 60 EL
CODE TRI 400 V	: YFE 60 ELT

MONO
1119€ HT
1343€**TRI**
1299€ HT
1559€

Robinet de vidange avec sécurité.

**DOTATION (pour toutes les friteuses) :**

- 1 panier par cuve.



FRITEUSES GROS VOLUME AVEC VIDANGE

Version électrique

ROBUSTO



NEW



SIMPLE - 12 L

DIMENSIONS	: 400 x 600 x 1030
DIM. PANIER	: 255 x 255 x 120
CAPACITÉ (frites)	: 3 kg
RENDEMENT	: 15 kg/h
PUISSANCE	: 7,5 KW
ALIMENTATION	: TRI 400 V
CODE	: YDFK 12 C

699 € HT
~~839 €~~

- Structure renforcée inox.
- Boîtier de résistances amovible.
- Robinet de vidange amovible.
- Vidange dans le coffre.
- Interrupteur Marche / Arrêt.
- Température réglable jusqu'à 195°C.
- Thermostat de sécurité.



DOUBLE - 2 x 12 L

DIMENSIONS	: 800 x 600 x 1030
DIM. PANIER	: 255 x 255 x 120
CAPACITÉ (frites)	: 2 x 3 kg
RENDEMENT	: 2 x 15 kg/h
PUISSANCE	: 2 x 7,5 KW
ALIMENTATION	: TRI 400 V
CODE	: YDFK 1212 C

1379 € HT
~~1655 €~~



TECHNITALIA
ESSENTIAL



1 CUVE - 16 L

DIMENSIONS	: 400x600x900
PUISSANCE	: 4 / 8 / 12 kW
CAPACITÉ (frites)	: 4 kg
RENDEMENT	: 25 kg/h
ALIMENTATION	: TRI 400 V
CODE	: YRFE 16 C

TOP VENTE
1499 € HT
~~1799 €~~

- Structure en acier inox.
- Zone froide.
- Commandes en façade = pas de risque de projections.
- Filtre de cuve inox perforé.
- Thermostat de régulation.
- Sur coffre en inox fixe avec porte.
- Vidange dans le coffre.

2 CUVES - 2x10 L

DIMENSIONS	: 400x660x900
PUISSANCE	: 2 x 6 kW
CAPACITÉ (frites)	: 2 x 2,8 kg
RENDEMENT	: 2 x 15 kg/h
ALIMENTATION	: TRI 400 V
CODE	: YRFE 20 C

1659 € HT
~~1991 €~~

DOTATION (pour toutes les friteuses) :

- 1 panier par cuve.



24h
10€ HT

TOP VENTE

899 € HT
1079 €

- Structure inox.
- Robinet de vidange amovible avec sécurité.
- Boîtier de commandes et résistances amovibles.
- Température réglable jusqu'à 195°C.
- Thermostat de régulation et de sécurité.

1 CUVE - 12 L

DIMENSIONS : 400x600x450
 PUISSANCE : 9 kW
 CAPACITÉ (frites) : 3 kg
 RENDEMENT : 16 kg/h
 ALIMENTATION : TRI 400 V
 CODE : YRFE 12



24h
10€ HT

TOP VENTE

999 € HT
1199 €

2 CUVES - 2x8 L

DIMENSIONS : 400x600x470
 PUISSANCE : 2x5 kW
 CAPACITÉ (frites) : 2x2,5 kg
 RENDEMENT : 2x24 kg/h
 ALIMENTATION : 2xTRI 400 V
 CODE : YRFE 8 D



- Structure en acier inox.
- Brûleurs sous la cuve.
- Vidange en façade, dans le coffre pour YRFG 16.

SIMPLE À POSERTURBO - 8 L

DIMENSIONS : 410 x 645 x 480
 DIM. PANIERS : 210 x 300 x 120
 CAPACITÉ (frites) : 2,5 kg
 RENDEMENT : 25 kg/h
 PUISSANCE : 8 kW
 POIDS : 22 kg
 CODE : Y FE 30 GL

1249 € HT
1499 €



TOP VENTE

1789 € HT
2447 €

SIMPLE SUR COFFRE - 16 L

DIMENSIONS : 400x600x1055
 DIM. PANIERS : 250x300x145
 CAPACITÉ (frites) : 4 kg
 RENDEMENT : 30 kg/h
 PUISSANCE : 12 kW
 CODE : YRFG 16



24h
10€ HT

1149 € HT
1379 €

SIMPLE À POSER - 8 L

DIMENSIONS : 250x600x325
 DIM. PANIERS : 128x320x142
 CAPACITÉ (frites) : 2,5 kg
 RENDEMENT : 13 kg/h
 PUISSANCE : 4 kW
 CODE : YRFG 8



24h
10€ HT

1499 € HT
1799 €

SIMPLE À POSER - 12 L

DIMENSIONS : 400x600x325
 DIM. PANIERS : 250x270x110
 CAPACITÉ (frites) : 3 kg
 RENDEMENT : 18 kg/h
 PUISSANCE : 7 kW
 CODE : YRFG 12

DOTATION (pour toutes les friteuses) :

- 1 panier par cuve.



CHAUFFE-FRITES

R ROBUSTO



NEW



- Structure en inox.
- Lampe infra-rouge.
- Bac inox GN 1/1 perforé amovible.
- Alimentation : MONO 230 V.

DIMENSIONS : 325 x 570 x 480
 PUISSANCE : 1000 W
 ALIMENTATION : MONO 230 V
 CODE : YDAFGN 11



289 € HT
~~347 €~~



- Structure en inox.
- 2 sources de chauffe indépendantes réglées par thermostat (20 / 90°C) :
 - résistance céramique supérieure.
 - résistance blindée sous le bac.
- Cuve inox avec double fond (dont 1 perforé).
- Robinet de vidange d'huile.

DIMENSIONS : 330 x 575 x 460
 PUISSANCE : 1,2 kW
 ALIMENTATION : MONO 230 V
 CODE : YDAF 11



439 € HT
~~527 €~~

DONERS GRILLS

TECHNITALIA
CHALLENGE



- Structure en inox.
- Moteur protégé et isolé dans la partie inférieure sous la cuve.
- Possibilité d'éloigner la partie cuisson grâce à un système coulissant (roulement à billes).
- Tiroir de récupération des jus et graisses sous le plateau.

VERSION GAZ :

- Radiants brûleurs gaz.

VERSION ÉLECTRIQUE :

- Plaque vitrocéramique de cuisson SCHOTT.
- Alimentation : TRI 400 V.

VERSION GAZ

60 kg/JOUR

DIMENSIONS : 520x670x900
 NB DE RADIANTS : 3
 PUISSANCE : 9 kW
 CODE : YNDG 60



TOP BUDGET €
999 € HT
~~1199 €~~

80 kg/JOUR

DIMENSIONS : 520x670x1080
 NB DE RADIANTS : 4
 PUISSANCE : 12 kW
 CODE : YNDG 80

TOP VENTE
1069 € HT
~~1283 €~~



VERSION ÉLECTRIQUE

60 kg/JOUR

DIMENSIONS : 520x670x900
 NB DE PLAQUES : 4
 PUISSANCE : 2,6 kW
 ALIMENTATION : MONO 230V
 CODE : YNDE 60



1099 € HT
~~1319 €~~

80 kg/JOUR

DIMENSIONS : 520x670x1080
 NB DE PLAQUES : 6
 PUISSANCE : 3,9 kW
 ALIMENTATION : TRI 400V
 CODE : YNDE 80

1199 € HT
~~1439 €~~

COUPEAU ÉLECTRIQUE Ø 100 mm

DIMENSIONS : 125x170x190
 PUISSANCE : 80 W
 ALIMENTATION : MONO 230 V
 CODE : YM 8001



289 € HT
~~347 €~~

DOTATION :

- 1 broche et une pelle.



DOTATION :

- 1 sac de pierres de lave (3 kg).

- Structure en inox.
- Brûleurs inox protégés.
- Bords relevés sur 3 côtés.
- Tiroir de propreté en façade.
- Livré d'origine en gaz B/P (injecteurs Gaz Nat fournis).
- Allumage piézo.



1 BRÛLEUR

DIMENSIONS : 330x540x220
 PUISSANCE : 6,5 kW
 POIDS : 18 kg
 CODE : YGL 30 GS



779 € HT
935 € TTC



2 BRÛLEURS

DIMENSIONS : 660x540x220
 PUISSANCE : 13 kW
 POIDS : 33 kg
 CODE : YGL 60 GS



1359 € HT
1631 € TTC

CUISEUR À ŒUFS



- Structure en inox AISI 430.
- Cuve inox AISI 304 - GN 1/3 de 4L.
- Thermostat de régulation et sécurité.
- Voyant lumineux.
- Interrupteur marche/arrêt.



DIMENSIONS : 176 x 340 x 290
 PUISSANCE : 1,05 kW
 POIDS : 4,1 kg
 CODE : YCE 6 E

249 € HT
299 € TTC

DOTATION :

- 6 paniers à œufs avec poignées colorées.

PLANCHA CLAM

- Structure en inox.
- Plaque supérieure Chrome : épaisseur 10 mm.
- Commandes électroniques.
- 6 programmes de cuisson.
- Signal audio de fin de programme.
- Ouverture du dessus automatique.
- Réglage de l'épaisseur de presse (0-20mm).



CLAM - 1 PRESSE

DIMENSIONS EXT. : 330 x 708/760 x 470
 SURFACE CUISSON : 280 x 400
 PUISSANCE : 2 x 3 kW
 ALIMENTATION : 2 x MONO 230V.
 POIDS : 38 kg
 CODE : YKDA 33 ED

2579 € HT
3095 € TTC



CLAM - 2 PRESSES

DIMENSIONS EXT. : 660 x 708/760 x 470
 SURFACE CUISSON : (2x) 280 x 400
 PUISSANCE : 4 x 3 kW
 ALIMENTATION : 4 x MONO 230V.
 POIDS : 75 kg
 CODE : YKDA 66 ED

4199 € HT
5039 € TTC



PLAQUES À SNACKER LISSES

Gamme ECO électrique



- Structure inox.
- Plaque supérieure Chrome.
- Bords relevés sur 3 côtés.
- Tiroir de récupération des jus.

LES IRRÉSISTIBLES !



24h
10 € HT

DIMENSIONS : 400x500x285
SURFACE CUISSON : 390x390
PUISSANCE : 3 kW
ALIMENTATION : MONO 230 V
CODE : YGH 400 C

TOP BUDGET €
479 € HT
575 €

DIMENSIONS : 550x490x270
SURFACE CUISSON : 540x400
PUISSANCE : 3 kW
ALIMENTATION : MONO 230 V
CODE : YGH 550 C

529 € HT
635 €



24h
10 € HT

DIMENSIONS : 610x540x270
SURFACE CUISSON : 600x400
PUISSANCE : 6 kW
ALIMENTATION : MONO 230 V
CODE : YGH 610 C

TOP VENTE
599 € HT
749 €



DIMENSIONS : 760x540x270
SURFACE CUISSON : 750x450
PUISSANCE : 9 kW
ALIMENTATION : TRI 400 V
CODE : YGH 760 C

699 € HT
839 €



Gamme EURO électrique



NEW

- Structure en inox AISI 430.
- Résistances électriques en inox AISI 304.
- Revêtement de la plaque en céramique anti-adhésive.
- Épaisseur de plaque de 6 mm (pour YPE 406 et YPE 606) et 10 mm (pour YPE 810).
- Bac collecteur de jus en façade.



24h
10 € HT

LONG. 400

DIMENSIONS : 400 x 460 x 250
SURFACE CUISSON : 380 x 370
PUISSANCE : 2,25 kW
ALIMENTATION : MONO 230 V
POIDS : 14,5 kg
CODE : YPE 406

309 € HT
374 €

24h
10 € HT

LONG. 600

DIMENSIONS : 600 x 460 x 250
SURFACE CUISSON : 580 x 370
PUISSANCE : 3,5 kW
ALIMENTATION : MONO 230 V
POIDS : 20 kg
CODE : YPE 606

459 € HT
551 €

LONG. 800

DIMENSIONS : 800 x 460 x 285
SURFACE CUISSON : 790 x 400
PUISSANCE : 6 kW
ALIMENTATION : TRI 400 V
POIDS : 30 kg
CODE : YPE 810

669 € HT
803 €

Gamme SNACK électrique



24h
10 € HT

SIMPLE

DIMENSIONS : 330x540x220
PUISSANCE : 3 kW
ALIMENTATION : MONO 230 V
CODE : YFTHC 30 E

499 € HT
599 €



DOUBLE

DIMENSIONS : 660x540x220
PUISSANCE : 6 kW
ALIMENTATION : TRI 400 V
CODE : YFTHC 60 E

819 € HT
983 €

TRIPLE

DIMENSIONS : 990x540x220
PUISSANCE : 9 kW
ALIMENTATION : TRI 400 V
CODE : YFTHC 90 E

1229 € HT
1475 €

- Structure inox.
- Plaque supérieure Chrome : épaisseur 10 mm.
- Bords relevés sur 3 côtés.
- Tiroir de récupération des jus.

NEW**USAGE INTENSIF**
★★★

MADE IN EUROPE

ROBUSTO**Gamme EURO gaz**

- Structure en inox AISI 430.
- Brûleur gaz haute puissance et uniforme.
- Revêtement de la plaque en céramique anti-adhésive.
- Épaisseur de plaque de 6 mm (pour YPG 406 et YPG 606) et 10 mm (pour YPG 810).

- Bac collecteur de jus en façade.
- Montée sur pieds caoutchouc.
- Montée d'origine en gaz B/P (injecteurs Gaz Nat. fournis).

24h
10€ HT**LONG.400**

DIMENSIONS : 400 x 460 x 270
SURFACE CUISSON : 380 x 370
PUISSANCE : 3,4 kW
POIDS : 14,5 kg
CODE : YPG 406

359 € HT
431 €24h
10€ HT**LONG.600**

DIMENSIONS : 600 x 460 x 270
SURFACE CUISSON : 580 x 370
PUISSANCE : 5,5 kW
POIDS : 20 kg
CODE : YPG 606

439 € HT
527 €**LONG.800**

DIMENSIONS : 800 x 460 x 310
SURFACE CUISSON : 790 x 400
PUISSANCE : 8,25 kW
POIDS : 36 kg
CODE : YPG 810

699 € HT
839 €**USAGE INTENSIF**
★★★

MADE IN EUROPE

TECHNITALIA
ESSENTIAL**Gamme SNACK gaz****SIMPLE**

DIMENSIONS : 330x540x220
PUISSANCE : 4 kW
CODE : YFTHC 30 G

629 € HT
755 €**DOUBLE**

DIMENSIONS : 660x540x220
PUISSANCE : 8 kW
CODE : YFTHC 60 G

1119 € HT
1343 €**TRIPLE**

DIMENSIONS : 990x540x220
PUISSANCE : 12 kW
CODE : YFTHC 90 G

1669 € HT
2003 €

- Structure inox.
- Plaque supérieure Chrome : épaisseur 10 mm.
- Bords relevés sur 3 côtés.
- Tiror de récupération des jus.
- Montée d'origine en Gaz Nat (injecteurs B / P fournis).

À SAVOIR

ATTENTION : à la chauffe le dessus inox se colore en jaune ocre.

- Structure inox.
- Plaque supérieure en inox (alliage titanium) épaisseur 4 mm .
- Allumage piézo.
- Bords relevés sur les 4 cotés.
- Tiror de récupération des jus.

VERSION GAZ :

- Montée d'origine en gaz B/P (injecteurs Gaz Nat fournis).

VERSION ÉLECTRIQUE :

- Alimentation par 2 cordons monophasé 16 A (fournis).

USAGE MODÉRÉ
★★★

MADE IN FRANCE

TECHNITALIA
ESSENTIAL**Gamme inox****LONG.600 ÉLECT.**

DIMENSIONS EXT. : 600x450x190
SURFACE UTILE : 600x450
PUISSANCE : 3,5 kW
ALIMENTATION : 2 x MONO 230 V
CODE : YPSI 600 E

639 € HT
767 €24h
10€ HT**LONG.600 GAZ**

DIMENSIONS EXT. : 600x450x190
SURFACE UTILE : 600x450
PUISSANCE : 5,5 kW
CODE : YPSI 600 G

679 € HT
815 €24h
10€ HT



GRILLS PANINI

Gamme ÉCO



USAGE MODÉRÉ
★ ★ ★

LES IRRÉSISTIBLES !



- Structure inox.
- Plaques en fonte.
- Température réglable jusqu'à 300°C.
- Bac ramasse-miettes amovible.

TOP BUDGET €
289 € HT
347 €

SIMPLE LARGE
PLAQUE RAINURÉE / RAINURÉE*

DIMENSIONS	: 440x410x190
SURFACE UTILE	: 340x230
PUISSANCE	: 2,2 kW
ALIMENTATION	: MONO 230 V
CODE	: YH 650

* Existe aussi en version rainurée / lisse



DOUBLE
PLAQUE RAINURÉE / RAINURÉE

DIMENSIONS	: 580x410x190
SURFACE UTILE	: 475x230
PUISSANCE	: 3,6 kW
ALIMENTATION	: MONO 230 V
CODE	: YH 428

499 € HT
599 €

Gamme MASTER



USAGE INTENSIF
★ ★ ★



- Structure inox.
- Plaques en fonte.
- Température réglable jusqu'à 300°C.
- Minuterie.
- Bac ramasse-miettes amovible.
- Existe en plaque rainurée / rainurée ou rainurée / lisse.

SIMPLE

DIMENSIONS	: 430x385x220
SURFACE UTILE	: 360x240
PUISSANCE	: 3 kW
ALIMENTATION	: MONO 230 V
CODE PLAQUE R/L	: YRO 650 L
CODE PLAQUE R/R	: YRO 650

PLAQUE R/L
449 € HT
539 €

PLAQUE R/R
449 € HT
539 €



LES ATOUTS

- Made in Europe.
- Minuterie.
- Forte puissance.
- Thermostat E.G.O.



DOUBLE

DIMENSIONS	: 600x385x220
SURFACE UTILE	: 535x240
PUISSANCE	: 4 kW
ALIMENTATION	: TRI 400 V
CODE PLAQUE R/L	: YRO 428 L
CODE PLAQUE R/R	: YRO 428

PLAQUE R/L
679 € HT
815 €

PLAQUE R/R
729 € HT
875 €

Grills panini vitrocéramiques



USAGE EXTRÊME
★ ★ ★



SIMPLE

DIMENSIONS	: 390x600x260
SURFACE UTILE	: 335x304
PUISSANCE	: 3 kW
ALIMENTATION	: MONO 230 V
CODE	: YR 750

1049 € HT
1259 €

- Structure inox.
- Plaques rainurées en haut et lisses en bas.
- Montée en température ultra rapide 240°C en 2,30 minutes.
- Foyer vitrocéramique «Turbo Heat» : cuisson contact sans dégagement de fumée.
- Température réglable jusqu'à 350°C.
- Minuterie électronique.
- Bac ramasse-miettes amovible.

DOUBLE

DIMENSIONS	: 780x600x260
SURFACE UTILE	: 335x304
PUISSANCE	: 2x3 kW
ALIMENTATION	: 2xMONO 230 V
CODE	: YR 752

1399 € HT
1679 €





- Structure inox.
- Chauffage par tube quartz.
- Régulation indépendante des niveaux.
- Minuterie.
- Grille de protection des tubes quartz.

NEW

USAGE MODÉRÉ
★★★

MADE IN EUROPE

ROBUSTO

Toasters électriques



24h
10€ HT

1 NIVEAU

DIMENSIONS EXT. : 535 x 275 x 280
NOMBRE DE TUBE : 4
PUISSANCE : 2 kW
ALIMENTATION : MONO 230 V
POIDS : 7,7 kg
CODE : YDT 1 T



189€ HT
227€



24h
10€ HT

2 NIVEAUX

DIMENSIONS EXT. : 535 x 275 x 370
NOMBRE DE TUBE : 6
PUISSANCE : 3 kW
ALIMENTATION : MONO 230 V
POIDS : 9,4 kg
CODE : YDT 2 T



229€ HT
275€

DOTATION :

- 1 grille par niveau.



24h
10€ HT

1 NIVEAU LARGE

DIMENSIONS EXT. : 665 x 275 x 280
NOMBRE DE TUBE : 6
PUISSANCE : 2,4 kW
ALIMENTATION : MONO 230 V
POIDS : 8 kg
CODE : YDT 1 TL



239€ HT
287€



24h
10€ HT

2 NIVEAUX LARGE

DIMENSIONS EXT. : 665 x 275 x 370
NOMBRE DE TUBE : 9
PUISSANCE : 3,6 kW
ALIMENTATION : MONO 230 V
POIDS : 10 kg
CODE : YDT 2 TL



299€ HT
359€

NEW

USAGE INTENSIF
★★★★

MADE IN EUROPE

ROBUSTO

Toasters convoyeurs

- Structure en inox AISI 430.
- Tapis en acier inox AISI 304.
- Hauteur du tapis réglable entre 40 et 75 mm.
- Partie supérieure du toaster perforée pour maintien au chaud des produits.
- Cuisson par résistances en inox AISI 304 (partie supérieure et inférieure).
- Régulation de la vitesse de rotation du tapis.
- Livré avec un tiroir à miettes.



LARGEUR TAPIS - 280 MM

DIMENSIONS EXT. : 500 x 570 x 435
PUISSANCE : 3 kW
ALIMENTATION : MONO 230 V
POIDS : 25 kg
CODE : YXDTV 280



1199€ HT
1439€



LARGEUR TAPIS - 210 MM

DIMENSIONS EXT. : 750 x 435 x 260
PUISSANCE : 3 kW
ALIMENTATION : MONO 230 V
POIDS : 25 kg
CODE : YXDTH 210



1099€ HT
1319€



SALAMANDRES

Plafond fixe – Électriques



- Structure en inox AISI 430.
- Cuisson par résistances en inox AISI 304 (partie supérieure uniquement).
- Grilles en inox AISI 304.
- Minuterie réglable sur 15 minutes.
- Grille réglable sur 2 ou 3 niveaux.
- Livrée avec un tiroir à miettes.

24h
10€ HT



2 NIVEAUX

DIMENSIONS EXT. : 600 x 310 x 315
 SURFACE UTILE : 420 x 280
 PUISSANCE : 2,25 kW
 ALIMENTATION : MONO 230 V
 POIDS : 14 kg
 CODE : YXDSL 45 T



279 € HT
335 € TTC

24h
10€ HT



3 NIVEAUX

DIMENSIONS EXT. : 800 x 360 x 355
 SURFACE UTILE : 620 x 330
 PUISSANCE : 3 kW
 ALIMENTATION : MONO 230 V
 POIDS : 18 kg
 CODE : YXDSL 650



399 € HT
479 € TTC

Plafond mobile – Électriques



- Structure inox.
- Thermostat réglable jusqu'à 300°C.
- Plafond réglable en hauteur.

MEDIUM

DIMENSIONS EXT. : 480x520x530
 PUISSANCE : 2,8 kW
 ALIMENTATION : MONO 230 V
 CODE : YH 4607



799 € HT
959 € TTC



LARGE

DIMENSIONS EXT. : 600x520x530
 PUISSANCE : 3,6 kW
 ALIMENTATION : MONO 230 V
 CODE : YH 4706



899 € HT
1079 € TTC

- Salamandre unique et innovante.
- Extinction de la salamandre dès que le plat est retiré.
- Système qui ne nécessite pas d'électronique puisque l'allumage et l'arrêt se font au contact d'une plaque inox.

- Montée en température instantanée : +570°C en 5 secondes.
- Économie d'énergie allant jusqu'à 35 %.



DIMENSIONS EXT. : 600x590x590
SURFACE CUISSON : 495x375
PUISSANCE : 3 kW
ALIMENTATION : MONO 230 V
POIDS : 44 kg
CODE : YCS 60 PDS



2699 € HT
3239 € TTC

LES ATOUTS ÉCOLOGIQUES

Détection du plat, allumage et mise en veille automatiques.

- Structure inox.
- Plafond réglable en hauteur.
- Plateau inférieur amovible.
- Système de roulement à billes pour faciliter le réglage de la hauteur du plafond.

GAZ

DIMENSIONS EXT. : 600x590x590
SURFACE CUISSON : 495x375
PUISSANCE : 5,3 kW
POIDS : 44 kg
CODE : YCS 60 G



2959 € HT
3551 € TTC

GAZ

DIMENSIONS EXT. : 800x590x590
SURFACE CUISSON : 740x375
PUISSANCE : 8,1 kW
POIDS : 57 kg
CODE : YCS 80 G



3769 € HT
4523 € TTC

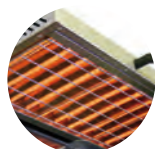

VERSION TUBES QUARTZ :

- Tubes quartz transparents.



VERSION GAZ :

- Double brûleur gaz infrarouge forte puissance.
- Montée d'origine en Gaz B / P (injecteurs Gaz Nat fournis).
- Allumage piézo.

QUARTZ

DIMENSIONS EXT. : 600x590x590
SURFACE CUISSON : 495x375
PUISSANCE : 3 kW
ALIMENTATION : MONO 230 V
POIDS : 44 kg
CODE : YCS 60 Q



2349 € HT
2819 € TTC

QUARTZ

DIMENSIONS EXT. : 800x590x590
SURFACE CUISSON : 740x375
PUISSANCE : 4,5 kW
ALIMENTATION : TRI 400 V
POIDS : 57 kg
CODE : YCS 80 Q



2999 € HT
3599 € TTC

NEW





BAINS-MARIE ÉLECTRIQUES

ROBUSTO



USAGE INTENSIF
★★★

NEW

- Structure inox.
- Commutateur Marche / Arrêt.
- Température réglable jusqu'à 90°C.
- Prévus pour bacs GN de profondeur max 150 mm.

BACS GN
NON
INCLUS

Voir p. 214.



24h
10€ HT

SANS VIDANGE

DIMENSIONS : 325 x 555 x 260
 PUISSANCE : 1,5 kW
 ALIMENTATION : MONO 230 V
 POIDS : 4 kg
 CODE : YBM 11

199 € HT
239 €



24h
10€ HT

AVEC VIDANGE

DIMENSIONS : 325 x 605 x 260
 PUISSANCE : 1,5 kW
 ALIMENTATION : MONO 230 V
 POIDS : 5 kg
 CODE : YBM 11 G

239 € HT
287 €

CUISEURS À PÂTES ÉLECTRIQUES

TECHNITALIA
ESSENTIAL



USAGE INTENSIF
★★★

- Structure inox.
- Réglage de la température 95°C.
- Thermostat de sécurité.

PANIER
NON INCLUS



24h
10€ HT

1 BAC

DIMENSIONS : 330x600x290
 PUISSANCE : 3 kW
 ALIMENTATION : MONO 230 V
 CODE : YVT 30 ELS

599 € HT
719 €



24h
10€ HT

2 BACS

DIMENSIONS : 660x600x290
 PUISSANCE : 6 kW
 ALIMENTATION : TRI 400 V
 CODE : YVT 60 ELS

949 € HT
1139 €

PANIER (POUR 1 BAC)

KIT 2 PANIERS 1/2
 DIMENSIONS : 280x100x135
 CODE : YK2 P 1/2

149 € HT
179 €

KIT 4 PANIERS 1/4
 DIMENSIONS : 138x100x135
 CODE : YK4 P 1/4

209 € HT
251 €





DOTATION (Mini cuiseur à riz et légumes) :

- 1 panier pour cuisson légumes vapeur.
- 1 verre doseur.
- 1 cuillère à riz.

MINI CUISEUR À RIZ ET LÉGUMES

CAPACITÉ	: 1,8 L
DIMENSIONS	: 280x285
PUISSANCE	: 700 W
ALIMENTATION	: MONO 230 V
CODE	: YH 0410

- Structure en inox.
- Couvercle plastique alimentaire.
- Cuve en aluminium amovible.



TOP BUDGET €
69 € HT
83 € TTC

24h
10 € HT

- Structure en inox.
- Revêtement intérieur anti-adhésif.
- Livré avec cuillère et tapis en silicone.



279 € HT
335 € TTC

24h
10 € HT

CUISEUR À RIZ

CAPACITÉ	: 5,4 L
DIMENSIONS	: 455x455x380
PUISSANCE	: 1,95 kW
ALIMENTATION	: MONO 230 V
CODE	: YH 0403

MARMITES À SOUPE – PERCOLATEURS

- Structure en aluminium peint ou en inox.
- Couvercle en inox.
- Cuve intérieure en inox.
- Capacité 10 L.
- Régulateur de température.
- Idéale pour maintenir au chaud soupes et potages.
- Ø cuve : 215 mm
- Hauteur intérieure : 260 mm.

Marmites à soupe

VERSION NOIRE 10 L

DIAMÈTRE EXT.	: 300 mm
HAUTEUR EXT.	: 330 mm
PUISSANCE	: 400 W
ALIMENTATION	: MONO 230 V
CODE	: YIS 083

24h
10 € HT

89 € HT
107 € TTC



VERSION INOX 10 L

DIAMÈTRE EXT.	: 300 mm
HAUTEUR EXT.	: 330 mm
PUISSANCE	: 400 W
ALIMENTATION	: MONO 230 V
CODE	: YIS 304

24h
10 € HT

129 € HT
155 € TTC

Percolateurs et distributeur d'eau chaude

PERCOLATEUR 10 L

DIMENSIONS Øxh	: 340x480
PUISSANCE	: 1,52 kW
ALIMENTATION	: MONO 230 V
CODE	: YM 2081

24h
10 € HT

139 € HT
167 € TTC

PERCOLATEUR 15 L

DIMENSIONS Øxh	: 340x590
PUISSANCE	: 1,52 kW
ALIMENTATION	: MONO 230 V
CODE	: YM 2082

24h
10 € HT

149 € HT
179 € TTC



- Structure en inox.
- Indicateur de niveau d'eau.
- Robinet anti-gouttes.

24h
10 € HT

DISTRIBUTEUR D'EAU CHAUDE 10 L

DIMENSIONS Øxh	: 290x405
PUISSANCE	: 2 kW
ALIMENTATION	: MONO 230 V
CODE	: YM 2078

24h
10 € HT

TOP BUDGET €
109 € HT
131 € TTC



WOK & RÉCHAUDS À INDUCTION

L'induction

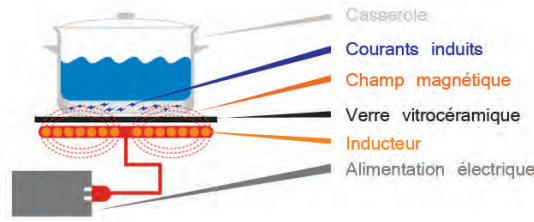

LE RENDEMENT D'UNE PLAQUE À INDUCTION EST DE L'ORDRE DE 80 À 90 %.

La cuisson par induction possède de nombreux avantages :
 La surface de la plaque reste relativement froide car elle n'est chauffée que par le rayonnement et la conduction de la chaleur du récipient qu'elle supporte.

Il y a ainsi moins de risque de se brûler en touchant la plaque après retrait de l'ustensile. Les parois du récipient sont aussi moins chauffées, ainsi qu'un éventuel couvercle.

Le nettoyage de la surface vitrocéramique est facile car, en cas de débordement, les salissures ne brûlent pas sur la plaque qui chauffe peu.

La chaleur étant produite sans intermédiaire directement dans le fond du récipient, il en découle ainsi une moindre déperdition énergétique, une moindre dispersion de chaleur dans la cuisine et enfin une absence d'inertie thermique (à l'instar du gaz).

La puissance de chauffe cesse immédiatement une fois l'alimentation électrique coupée ou le récipient retiré.

En ne considérant que la cuisine, l'intérêt environnemental est donc évident.

Réchauds induction



- Structure inox.
- Réglage électronique de la puissance et du minuteur.
- Commandes tactiles étanches.
- Ventilateurs pour refroidir l'intérieur de l'appareil.

- Compatible avec les casseroles et poêles à induction (uniquement) de Ø 120 à 260 mm.
- Non encastrables.



RÉCHAUD 3,5 kW
COMMANDES TACTILES

DIMENSIONS : 330x415x100
 PUISSANCE : 3,5 kW
 ALIMENTATION : MONO 230 V
 CODE : YBTC 35



RÉCHAUD 5 kW
COMMANDES TACTILES

DIMENSIONS : 460x560x130
 PUISSANCE : 5 kW
 ALIMENTATION : MONO 230 V
 CODE : YBTC 50



RÉCHAUD DOUBLE 2 x 3,5 kW
COMMANDES TACTILES

DIMENSIONS : 390x720x123
 PUISSANCE : 7 kW
 ALIMENTATION : MONO 230 V
 CODE : YBT 2C35

Wok induction



- Structure inox.
- Réglage électronique de la puissance et du minuteur.
- Ventilateurs pour refroidir l'intérieur de l'appareil.
- Non encastrable.

WOK 3,5 kW
COMMANDES TACTILES

DIMENSIONS : 340x440x120
 PUISSANCE : 3,5 kW
 ALIMENTATION : MONO 230 V
 CODE : YBTC 35 W



USAGE INTENSIF
★ ★ ★

MADE IN FRANCE

TECHNITALIA
GOLD 00

Gamme INTENSE

- Structure inox.
- Zone de cuisson en verre : 280x280 mm.
- Rendement de 95 %.
- Commandes par touches capacitives.

- Minuterie sonore et coupe courant.
- 20 niveaux de puissance de 50 W à 3 kW.
- Affichage digital.
- Ventilateur intérieur anti-surchauffe.

TECHNOLOGIE
À INDUCTION
Française

1 PLAQUE 3 kW

DIMENSIONS : 315x380x102
 PUISSANCE : 3 kW
 ALIMENTATION : MONO 230 V
 POIDS : 6 kg
 CODE : YPIS 30



Produit testé pour une utilisation intensive



7H
par jour / 365 J
de suite

TOP VENTE
759 € HT
911 €



2 PLAQUES 2 x 3 kW

DIMENSIONS : 590x380x102
 PUISSANCE : 2 x 3 kW
 ALIMENTATION : 2 x MONO 230 V
 POIDS : 11 kg
 CODE : YPID 30



1399 € HT
1679 €

TECHNOLOGIE
À INDUCTION
Française

USAGE INTENSIF
★ ★ ★

MADE IN FRANCE

TECHNITALIA
ESSENTIAL

Version COMPACTE

Produit testé pour une utilisation intensive



7H
par jour / 365 J
de suite

- Structure inox.
- Zone de cuisson en verre : 365x585 mm.
- Rendement de 95 %.
- Commandes par touches capacitives.
- Minuterie sonore et coupe courant.
- 20 niveaux de puissance de 50 W à 3 kW.
- Affichage digital.
- Ventilateur intérieur anti-surchauffe.

2 PLAQUES

DIMENSIONS : 400x700x195
 PUISSANCE : 2 x 3 kW
 ALIMENTATION : 2 x MONO 230 V
 CODE : YPID 700



1449 € HT
1739 €





FOURS MICRO-ONDES

Gamme ÉCO

USAGE MODÉRÉ
★ ★ ★

- Structure extérieure et intérieure en acier inoxydable.
- Commandes mécaniques.
- Éclairage intérieur.
- Minuterie numérique.
- Fonction grill et décongélation.
- Plateau tournant.



199 € HT
239 €

23 L - COMMANDES MÉCANIQUES 1 MAGNÉTRON

DIMENSIONS : 485 x 396 x 293
 PUISSANCE ABSORBÉE : 1200 W
 PUISSANCE RESTITUÉE : 800 W
 ALIMENTATION : MONO 230 V
 CODE : YMIG 27 SS

24h
10 € HT

Gamme MENUMASTER

MENUMASTER
Commercial

USAGE INTENSIF
★ ★ ★



TOP BUDGET €
479 € HT
575 €

24h
10 € HT

1 kW - COMMANDES MÉCANIQUES 23 L - 1 MAGNÉTRON

DIMENSIONS EXT. : 508 x 419 x 311
 DIMENSIONS INT. : 330 x 330 x 197
 PUISSANCE : 1 kW
 NIVEAU DE PUISSANCE : 1
 CODE : YRMS 510 DS



599 € HT
749 €

24h
10 € HT

1 kW - COMMANDES DIGITALES 23 L - 1 MAGNÉTRON

DIMENSIONS EXT. : 508 x 419 x 311
 DIMENSIONS INT. : 330 x 330 x 197
 PUISSANCE : 1 kW
 NIVEAUX DE PUISSANCE : 5
 CODE : YRMS 510 TS



699 € HT
839 €

24h
10 € HT

1,1 kW - COMMANDES MÉCANIQUES 34 L - 1 MAGNÉTRON

DIMENSIONS EXT. : 559 x 483 x 352
 DIMENSIONS INT. : 368 x 441 x 216
 PUISSANCE : 1,1 kW
 NIVEAUX DE PUISSANCE : 4
 CODE : YRCS 511 DSE

- Structure extérieure et intérieure en acier inoxydable.
- Éclairage intérieur.
- 60 min. de temps de cuisson max. (10 min. pour YRCS 511 DSE).
- Alimentation : MONO 230 V.

POUR LES COMMANDES ÉLECTRONIQUES :

- Fonction décongélation.
- Option de cuisson en 4 étapes (3 étapes pour YRMS 510 TS).



24h
10 € HT

899 € HT
1079 €

1,1 kW - COMMANDES DIGITALES 34 L - 1 MAGNÉTRON

DIMENSIONS EXT. : 559 x 483 x 352
 DIMENSIONS INT. : 368 x 441 x 216
 PUISSANCE : 1,1 kW
 NIVEAUX DE PUISSANCE : 5
 CODE : YRCS 511 TS



USAGE EXTREME
★ ★ ★

1,8 kW - COMMANDES DIGITALES 34 L - 2 MAGNÉTRONS

DIMENSIONS EXT. : 551 x 533 x 365
 DIMENSIONS INT. : 359 x 413 x 226
 PUISSANCE : 1,8 kW
 NIVEAU DE PUISSANCE : 5
 CODE : YRFS 518 TS

24h
10 € HT

TOP VENTE
1499 € HT
1799 €

1,4 kW - COMMANDES DIGITALES 17 L - 2 MAGNÉTRONS

DIMENSIONS EXT. : 419 x 578 x 343
 DIMENSIONS INT. : 330 x 305 x 171
 PUISSANCE : 1,4 kW
 NIVEAU DE PUISSANCE : 11
 CODE : YDEC 14 E2

1549 € HT
1859 €



USAGE EXTREME
★ ★ ★

1,8 kW - COMMANDES DIGITALES 17 L - 2 MAGNÉTRONS

DIMENSIONS EXT. : 419 x 578 x 343
 DIMENSIONS INT. : 330 x 305 x 171
 PUISSANCE : 1,8 kW
 NIVEAU DE PUISSANCE : 11
 CODE : YDEC 18 E2

1699 € HT
2039 €

2,1 kW - COMMANDES DIGITALES 17 L - 2 MAGNÉTRONS

DIMENSIONS EXT. : 419 x 578 x 343
 DIMENSIONS INT. : 330 x 305 x 171
 PUISSANCE : 2,1 kW
 NIVEAU DE PUISSANCE : 11
 CODE : YDEC 21 E2

2099 € HT
2519 €



USAGE EXTRÊME
☆☆☆

MENUMASTER
Commercial

Série **JETWAVE™**



LES ATOUTS

- 4 à 8 fois plus rapide que les fours conventionnels.
- Facile à utiliser.

1,4 kW – 2 MAGNÉTRONS

CAPACITÉ	: 34 L
DIMENSIONS EXT.	: 496x676x460
DIMENSIONS INT.	: 330x381x267
PUISS. MICRO-ONDES	: 1,4 kW
PUISS. CONVECTION	: 2,7 kW
ALIMENTATION	: MONO 230 V + T
CODE	: YJET 514

TOP BUDGET €
5999 € HT
7199 €

TEMPS DE CUISSON*

- Panini : 2 min.
 - Mix de légumes : 2 min.
 - Croque-monsieur : 1 min.
 - Burger : 2 min.
- Structure extérieure et intérieure en acier inoxydable.
 - Option de cuisson en 4 étapes.
 - Décongélation.
 - 11 niveaux de puissance.
 - Possibilité d'utiliser des accessoires métalliques.
 - Fonction convection (65° - 250°C).
 - 20 min. de temps de cuisson max.
 - Mémorise jusqu'à 100 fonctions.
 - Port USB.
 - Ouverture de la porte de plus de 90°.
 - 2 positions de grille avec 1 support amovible.
 - Accessoires sur demande.

1,9 kW – 2 MAGNÉTRONS

CAPACITÉ	: 34 L
DIMENSIONS EXT.	: 496x676x460
DIMENSIONS INT.	: 330x381x267
PUISS. MICRO-ONDES	: 1,9 kW
PUISS. CONVECTION	: 2,7 kW
ALIMENTATION	: MONO 230 V + T
CODE	: YJET 5192

6699 € HT
8039 €

- Structure extérieure et intérieure en acier inoxydable.
- Revêtement intérieur anti-adhésif.
- Encombrement compact pouvant s'adapter à un comptoir de 71 cm de profondeur.
- Écran LCD tactile HD True-Touch™, affichage de type smartphone (7 pouces (178 mm) entièrement personnalisable).
- 25 langues.
- Option de cuisson en 4 étapes.
- Décongélation.
- 11 niveaux de puissance.
- Plaque en téflon amovible.
- Port USB, connexion WIFI ou Ethernet.
- Accessoires sur demande.

USAGE EXTRÊME
☆☆☆

MENUMASTER
Commercial

Série **MRX**

LES ATOUTS

Débit potentiel par heure :

- Pizzas surgelées 30 cm : 21 sec.
- Sandwichs grillés 15 cm : 80 sec.
- Saumon frais grillé : 28 sec.
- Bagels grillés : 120 sec.
- Ailes de poulet : 24 sec.

Revêtement
anti-adhésif

Peut contenir
une pizza de
30 cm



1 kW – 1 MAGNÉTRON

CAPACITÉ	: 17,2 L
DIMENSIONS EXT.	: 358x743x578
DIMENSIONS INT.	: 312x312x178
PUISS. MICRO-ONDES	: 1 kW
PUISS. CONVECTION	: 3 kW
ALIMENTATION	: MONO 230 V
CODE INOX	: YMRX 51 I

9499 € HT
11399 €

2 kW – 2 MAGNÉTRONS

CAPACITÉ	: 17,2 L
DIMENSIONS EXT.	: 358x743x578
DIMENSIONS INT.	: 312x312x178
PUISS. MICRO-ONDES	: 2 kW
PUISS. CONVECTION	: 3 kW
ALIMENTATION	: TRI 400 V
CODE INOX	: YMRX 523 I

9899 € HT
11879 €

Existe aussi en noir ou rouge.
NOUS CONSULTER.



CUISSON PAR AIR FORCÉ :

- Vitesse du ventilateur facilement réglable de 0 à 100%.
- Plus facile de faire griller et dorer.



CUISSON PAR CONVECTION :

- 3 000 W.
- Plage de température de 95 à 270 °C.



CUISSON ASSISTÉE PAR MICRO-ONDES :

- 1 000 W pour YMRX 511 et 2 000 W pour YMRX 523 I.
- Chauffe rapidement et réduit le temps de cuisson.



*Information non contractuelle.



MACHINES DE FOIRE

MACHINES À POP-CORN :

- Structure en acier peint rouge.
- Réchauffement par lampe électrique.
- 4 faces vitrées.
- Bol en acier inox.
- Bac ramasse résidus.

MACHINE À POP-CORN SUR CHARIOT

PRODUCTION : 2,6 kg/h
 DIMENSIONS : 560x417x1560
 PUISSANCE : 1,35 kW
 ALIMENTATION : MONO 230 V
 CODE : YC 815

899 € HT
 1079 €

USAGE MODÉRÉ
 ★★ ★



USAGE MODÉRÉ
 ★★ ★

MACHINE À BARBE À PAPA

DIMENSIONS : 740x740x530
 PUISSANCE : 950 W
 ALIMENTATION : MONO 230 V
 CODE : YC 800

799 € HT
 959 €

- Structure en acier peint rose.
- Commandes mécaniques en façade.
- Cylindre en inox.
- Cuve en inox amovible Ø 710 mm.



USAGE INTENSIF
 ★★ ★

- Maintient à bonne température chocolat, miel, nappages etc...
- Thermostat commutateur jusqu'à 90°C.
- Minuterie électronique.
- Présentoir amovible pour pot de confiture, chocolat etc..
- 2 bouteille(s) souples à pression incluses.



24h
 10 € HT

459 € HT
 551 €

CHAUFFE-CHOCOLAT ENCASTRABLE

CAPACITÉ : 1 L
 DIMENSIONS : 225x175x220
 PUISSANCE : 170 W
 ALIMENTATION : MONO 230 V
 CODE : YRWI



24h
 10 € HT

459 € HT
 551 €

CHAUFFE-CHOCOLAT 1 BOUTEILLE

CAPACITÉ : 1 L
 DIMENSIONS : 225x175x255
 PUISSANCE : 170 W
 ALIMENTATION : MONO 230 V
 CODE : YCC 1 B



24h
 10 € HT

769 € HT
 923 €

CHAUFFE-CHOCOLAT 2 BOUTEILLES

CAPACITÉ : 2 x 1 L
 DIMENSIONS : 310x210x255
 PUISSANCE : 340 W
 ALIMENTATION : MONO 230 V
 CODE : YCC 2 B





LES IRRÉSISTIBLES !

USAGE INTENSIF



TECHNITALIA
CHALLENGE

24h
10€ HT



Hauteur compacte
de 120 mm

CRÊPIÈRE ÉLECTRIQUE

DIMENSIONS ØxH : 400x120
 PUISSANCE : 3 kW
 ALIMENTATION : MONO 230 V
 CODE : YCEB 400

CRÊPIÈRE GAZ

DIMENSIONS ØxH : 400x195
 PUISSANCE : 3 kW
 CODE : YCGB 400

429 € HT
515 €



24h
10€ HT

TOP BUDGET €
349 € HT
419 €

- Structure inox.
- Plaque en fonte.
- Pieds caoutchouc réhausseurs.
- Livrée avec raclette en bois.

VERSION ÉLECTRIQUE :

- Chauffe par résistance encastrée dans la plaque en fonte.

VERSION GAZ :

- Chauffe par brûleur «étoile».
- Plaque en fonte avec picots.
- Livrée d'origine en gaz B / P (injecteurs Gaz Nat fournis).

USAGE EXTRÊME



TECHNITALIA
ESSENTIAL

CRÊPIÈRE ÉLECTRIQUE

DIMENSIONS ØxH : 400x160
 PUISSANCE : 3,6 kW
 ALIMENTATION : MONO 230 V
 CODE : YCE 400

24h
10€ HT

449 € HT
539 €



CRÊPIÈRE GAZ

DIMENSIONS ØxH : 400x160
 PUISSANCE : 3,6 kW
 CODE : YCG 400

24h
10€ HT

499 € HT
599 €



24h
10€ HT

KIT ACCESSOIRES CRÊPIÈRES

DIMENSIONS : 490x150x90
 POIDS : 2 kg
 CODE : YCK 3

269 € HT
323 €

Ce kit est composé de :

- Un tampon graisseur pour graisser la plaque en fonte avant utilisation.
- 2 râtaux en bois en forme de T pour étaler la pâte sur la crêpière.
- 2 spatules métalliques pour retourner et plier la crêpe.
- Le présentoir de rangement de tous les accessoires.



TECHNITALIA
ESSENTIAL

- Structure en acier inox.
- Soubassement avec 1 étagère intermédiaire en inox côté service.
- 2 portes coulissantes avec serrure.
- 1 pose plat en inox.
- Pare-haleine en verre (1000 x 300 mm).
- Affiche lumineuse en façade avec interrupteur (850 x 600 mm).
- 2 prises pour branchement des appareils.
- Monté sur 4 roulettes dont 2 avec freins.

MEUBLE NEUTRE INOX

DIMENSIONS : 1000x600x825
 PUISSANCE : 40 W
 ALIMENTATION : MONO 230 V
 POIDS : 38 kg
 CODE : YMNIC

1199 € HT
1439 €



À SAVOIR

Retrouvez les meubles réfrigérés show YMSR2P et YMSR3P parfaits pour mettre vos appareils (crêpières, gaufriers, panini etc...) dans la partie FROID p. 18.

ITALINOX



RÔTISSOIRES

Version gaz

TECHNITALIA
ESSENTIAL

MADE IN ITALIE

USAGE EXTRÊME
☆☆☆

- Structure tout inox.
- Plateau récupérateur de graisse pour rôtir pommes de terre et légumes.
- Lumière intérieure.



2 BROCHES – 8 POULETS*

DIMENSIONS : 1100x480x750
 PUISSANCE : 12 kW
 CODE : YRGG 2

1829 € HT
2195 €

3 BROCHES – 12 POULETS*

DIMENSIONS : 1100x480x850
 PUISSANCE : 18 kW
 CODE : YRGG 3

2099 € HT
2519 €

4 BROCHES – 16 POULETS*

DIMENSIONS : 1100x480x1100
 PUISSANCE : 24 kW
 CODE : YRGG 4

2599 € HT
3119 €



6 BROCHES – 24 POULETS*

DIMENSIONS : 1100x480x1750
 PUISSANCE : 36 kW
 CODE : YRGG 6

3499 € HT
4199 €

8 BROCHES – 32 POULETS*

DIMENSIONS : 1100x480x1930
 PUISSANCE : 48 kW
 CODE : YRGG 8

3999 € HT
4799 €

Accessoires

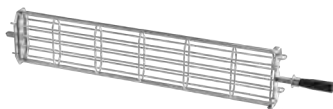

BROCHE ANGLAISE

DIMENSIONS : 1050x165x85
 CODE : YBPGL

199 € HT
239 €



COMPATIBLE YRGG 2 - YRGG 3

DIMENSIONS : 1180x550x860
 CODE : YSR 2/3

459 € HT
551 €

COMPATIBLE YRGG 4

DIMENSIONS : 1180x550x680
 CODE : YSR 4 B

459 € HT
551 €

*Poulets de 600 g.



- Structure inox.
- Plateau récupérateur de graisse pour rôtir pommes de terre et légumes.
- Lumière intérieure.



2 BROCHES – 8 POULETS*

DIMENSIONS : 1098x480x640
 PUISSANCE : 6,6 kW
 ALIMENTATION : TRI 400 V
 CODE : YRE 2

2999 € HT
~~3599 €~~

3 BROCHES – 12 POULETS*

DIMENSIONS : 1098x480x820
 PUISSANCE : 9,9 kW
 ALIMENTATION : TRI 400 V
 CODE : YRE 3

3599 € HT
~~4319 €~~

4 BROCHES – 16 POULETS*

DIMENSIONS : 1098x480x1000
 PUISSANCE : 13,2 kW
 ALIMENTATION : TRI 400 V
 CODE : YRE 4

4099 € HT
~~4919 €~~



6 BROCHES – 24 POULETS*

DIMENSIONS : 1098x480x1360
 PUISSANCE : 19,8 kW
 ALIMENTATION : TRI 400 V
 CODE : YRE 6

5399 € HT
~~6479 €~~

7 BROCHES – 28 POULETS*

DIMENSIONS : 1098x480x1720
 PUISSANCE : 23,1 kW
 ALIMENTATION : TRI 400 V
 CODE : YRE 7

6299 € HT
~~7559 €~~

Supports sur roulettes (non montés)

COMPATIBLE YRE 2 – YRE 3 – YRE 4

DIMENSIONS : 1098x480x883
 CODE : YSRG 2

759 € HT
~~911 €~~

COMPATIBLE YRE 6 – YRE 7

DIMENSIONS : 1098x480x408
 CODE : YSRG 6

589 € HT
~~707 €~~



*Poulets de 600 g.



RÔTISSOIRES À BALANCELLES

Version électrique

TECHNITALIA
ESSENTIAL

MADE IN FRANCE

USAGE INTENSIF
★★★



- Structure inox.
- Éclairage inférieur halogène.
- Cuisson par résistances métalliques en partie inférieure et par tubes quartz infrarouges en partie supérieure.
- Minuterie.
- Indicateur de température.
- Tiroir récupérateur de jus.
- Portes en verre trempé.

5 BALANCELLES – 25 POULETS*

DIMENSIONS : 850x700x850
 PUISSANCE : 8,5 kW
 ALIMENTATION : TRI 400 V
 CODE : YRBE 25



5259 € HT
6311 €

Étuve

USAGE INTENSIF
★★★



- Permet le maintien à température et le stockage des préparations.
- Température jusqu'à 95°C.
- Minuterie.
- Indicateur de température.
- Éclairage.
- Entretien facile.
- Compatible avec bac GN 1/1 (non inclus).

ÉTUVE VENTILÉE SUPPORT SUR ROULETTES
MONTÉE SUR ÉCHELLES DÉMONTABLES

DIMENSIONS : 850x650x1005
 CAPACITÉ : 10 GRILLES GN 1/1
 PUISSANCE : 1,5 kW
 ALIMENTATION : MONO 230 V
 CODE : YS/RBE 25



2899 € HT
3479 €

DOTATION :

• 10 grilles

Support neutre

SUPPORT SUR ROULETTES

CODE : YTS 2

499 € HT
599 €



*Poulets de 800 g.



Réchauds électriques

- Structure inox.
- Minuterie (sauf YRM 302).
- Commutateur 7 positions de chauffe (4 positions pour YRM 302).



339 € HT
407 €

24h
10 € HT

USAGE INTENSIF

1 PLAQUE

DIMENSIONS : 350x400x155
DIAMÈTRE PLAQUE : Ø 220 mm
PUISSANCE : 2 kW
ALIMENTATION : MONO 230 V
CODE : YCR 150



599 € HT
749 €

24h
10 € HT

USAGE INTENSIF

2 PLAQUES

DIMENSIONS : 650x400x155
DIAMÈTRE PLAQUE : Ø 220 mm
PUISSANCE : 2 + 2 kW
ALIMENTATION : 2x MONO 230 V
CODE : YCR 152



1049 € HT
1259 €

USAGE EXTRÊME

1 PLAQUE XL

DIMENSIONS : 568x568x570
DIAMÈTRE PLAQUE : Ø 400 mm
PUISSANCE : 5 kW
ALIMENTATION : TRI 400 V
CODE : YRM 302

USAGE INTENSIF



Réchauds gaz

- Structure inox.
- Allumage piézo.
- Grilles supérieures en fonte.

- Couronne et plaque inox amovibles.
- Robinet gaz 3 positions.
- Sécurité par thermocouple.

- Livré d'origine en Gaz Nat (injecteurs B/P fournis).

DOTATION :

- 1 croisillon par réchaud.



539 € HT
647 €

24h
10 € HT

1 FEU

DIMENSIONS : 370x510x195
PUISSANCE : 7 kW
CODE : YCR 140



879 € HT
1055 €

2 FEUX EN LONGUEUR

DIMENSIONS : 690x510x195
PUISSANCE : 2 x 7 kW
CODE : YCR 142



869 € HT
1043 €

2 FEUX EN PROFONDEUR

DIMENSIONS : 400x700x200
PUISSANCE : 2 x 7 kW
CODE : YPRG 700

CHAUFFE-ASSIETTES ÉLECTRIQUES

- Structure en inox **DOUBLE PAROI AISI 430**.
- Livré d'origine avec 2 étagères par porte (pour YDAP 30) et 3 (pour YDAP 60 et YDAP 120).
- Régulation thermostatique de la température (jusqu'à 90°C).
- Convient pour des assiettes de diamètre max. de 350 mm.
- Thermostat à sonde.
- Chauffe par résistances blindées.

NEW

USAGE INTENSIF



30 ASSIETTES - 1 PORTE

DIMENSIONS : 400 x 460 x 570
PUISSANCE : 400 W
ALIMENTATION : MONO 230 V
POIDS : 18 kg
CODE : YDAP 30

299 € HT
359 €



60 ASSIETTES - 1 PORTE

DIMENSIONS : 400 x 460 x 870
PUISSANCE : 750 W
ALIMENTATION : MONO 230 V
POIDS : 25,5 kg
CODE : YDAP 60

389 € HT
467 €



120 ASSIETTES - 2 PORTES

DIMENSIONS : 780 x 460 x 870
PUISSANCE : 1,5 kW
ALIMENTATION : MONO 230 V
POIDS : 42 kg
CODE : YDAP 120

699 € HT
839 €



PÉTRINS À SPIRALE

USAGE MODÉRÉ
☆☆☆

CARAT

LES IRRÉSISTIBLES !



CAPACITÉ : 20 L - 16 kg de pâte

DIMENSIONS	: 380 x 690 x 730
CAPACITÉ FARINE	: 12 kg
PUISSANCE	: 750 W
ALIMENTATION	: MONO 230 V
POIDS	: 70 kg
CODE	: YLM 20

949 € HT
~~1139 €~~

- Structure extérieure laquée blanc avec traitement anti-rayures.
- Tête fixe avec grille de protection relevable.
- Système de sécurité répondant aux normes européennes :
 - Commandes en basse tension.
 - Système d'arrêt de fonctionnement en cas d'ouverture de la grille.

CAPACITÉ : 30 L - 24 kg de pâte

DIMENSIONS	: 430 x 730 x 770
CAPACITÉ FARINE	: 17 kg
PUISSANCE	: 1100 W
ALIMENTATION	: MONO 230 V
POIDS	: 90 kg
CODE	: YLM 30

1099 € HT
~~1319 €~~

Tête fixe – Cuve fixe

TECHNITALIA
ESSENTIAL

MADE IN ITALY

USAGE INTENSIF
☆☆☆



- Structure extérieure laquée blanc avec traitement anti-rayures.
- Tête fixe avec grille de protection relevable.
- Système de sécurité répondant aux normes européennes :
 - Commandes en basse tension.
 - Système d'arrêt de fonctionnement en cas d'ouverture de la grille.
- Équipé d'une minuterie.
- Monté de série sur 4 roulettes.

CAPACITÉ : 22 L - 17 kg de pâte

DIMENSIONS	: 385 x 670 x 725
CAPACITÉ FARINE	: 12 kg
PUISSANCE	: 750 W
ALIMENTATION	: MONO 230 V
POIDS	: 65 kg
CODE	: YIBM 20

1229 € HT
~~1475 €~~

CAPACITÉ : 33 L - 25 kg de pâte

DIMENSIONS	: 425 x 735 x 805
CAPACITÉ FARINE	: 17 kg
PUISSANCE	: 1100 W
ALIMENTATION	: TRI 400 V
POIDS	: 87 kg
CODE	: YIBT 30

1499 € HT
~~1799 €~~

CAPACITÉ : 42 L - 35 kg de pâte

DIMENSIONS	: 480 x 805 x 855
CAPACITÉ FARINE	: 22 kg
PUISSANCE	: 1100 W
ALIMENTATION	: TRI 400 V
POIDS	: 96 kg
CODE	: YIBT 40

1699 € HT
~~2039 €~~

CAPACITÉ : 50 L - 42 kg de pâte

DIMENSIONS	: 480 x 805 x 825
CAPACITÉ FARINE	: 26 kg
PUISSANCE	: 1500 W
ALIMENTATION	: TRI 400 V
POIDS	: 98 kg
CODE	: YIBT 50

1799 € HT
~~2159 €~~

Options (non cumulables)

2 VITESSES (Le pétrin devient triphasé)

CODE : Ajouter « 2V » en fin de code

300 € HT
~~360 €~~

À SAVOIR

*Version Monophasé :
Remplacer le « T » par « M » dans le code. Même prix.

CAPACITÉ : 22 L – 17 kg de pâte

DIMENSIONS : 385 x 670 x 725
CAPACITÉ FARINE : 12 kg
PUISSANCE : 750 W
ALIMENTATION : MONO 230 V
POIDS : 65 kg
CODE : YIMR 20

1649 € HT
1979 € TTC

CAPACITÉ : 33 L – 25 kg de pâte

DIMENSIONS : 425 x 735 x 805
CAPACITÉ FARINE : 17 kg
PUISSANCE : 1100 W
ALIMENTATION : TRI 400 V
POIDS : 87 kg
CODE : YITR 30

1899 € HT
2279 € TTC

CAPACITÉ : 42 L – 35 kg de pâte

DIMENSIONS : 480 x 805 x 855
CAPACITÉ FARINE : 22 kg
PUISSANCE : 1100 W
ALIMENTATION : TRI 400 V
POIDS : 96 kg
CODE : YITR 40

1999 € HT
2399 € TTC

CAPACITÉ : 50 L – 42 kg de pâte

DIMENSIONS : 480 x 805 x 825
CAPACITÉ FARINE : 26 kg
PUISSANCE : 1500 W
ALIMENTATION : TRI 400 V
POIDS : 98 kg
CODE : YITR 50

2099 € HT
2519 € TTC



- Structure extérieure laquée blanc avec traitement anti-rayures.
- Tête relevable avec grille de protection inox :
- Sécurité au cas où la tête est relevée, le pétrin ne démarre pas.
- Cuve démontable pour faciliter la récupération de la pâte.
- Équipé d'une minuterie.
- Monté de série sur 4 roulettes.

2 VITESSES (Le pétrin devient triphasé)

CODE : Ajouter « 2V » en fin de code

300 € HT
360 € TTC

Options (non cumulables)

À SAVOIR

*Version Monophasé :
Remplacer le « T » par « M » dans le code. Même prix.



- Structure extérieure laquée blanc avec traitement anti-rayures.
- Tête fixe avec grille de protection relevable.
- Système de sécurité répondant aux normes européennes :
- Commandes en basse tension.
- Système d'arrêt de fonctionnement en cas d'ouverture de la grille.
- Équipé d'une minuterie.
- Monté de série sur 4 roulettes.

CAPACITÉ : 30 L – 25 kg de pâte

DIMENSIONS : 525 x 900 x 875
PUISSANCE : 1100 W
ALIMENTATION : MONO 230 V
POIDS : 140 kg
CODE : YIMF 25

4399 € HT
5279 € TTC

CAPACITÉ : 40 L – 35 kg de pâte

DIMENSIONS : 590 x 930 x 875
PUISSANCE : 1100 W
ALIMENTATION : TRI 400 V
POIDS : 145 kg
CODE : YITF 35

4849 € HT
5819 € TTC



FOURS À PIZZA

Fours à pizza SNACKING



- Façade en acier inox.
- Sole en pierre réfractaire.
- Tableau de commande mécanique.
- Porte à ouverture contrebalancée.
- Régulation commune de la voûte et de la sole.
- Minuterie jusqu'à 15 minutes.



1 NIVEAU

DIMENSIONS EXT. : 550 x 497 x 250
 DIMENSIONS INT. : 410 x 370 x 90
 PUISSANCE : 2 kW
 ALIMENTATION : MONO 230 V
 POIDS : 20 kg
 CODE : YFP 36 R

399 € HT
479 €



2 NIVEAUX

DIMENSIONS EXT. : 550 x 497 x 380
 DIMENSIONS INT. : 410 x 370 x 90
 PUISSANCE : 3 kW
 ALIMENTATION : MONO 230 V
 POIDS : 29 kg
 CODE : YFP 66 R

599 € HT
719 €



Fours à pizza BASIC Ø 340 mm



90 mm

1 NIVEAU - 4 PIZZAS

DIMENSIONS EXT. : 925 x 835 x 335
 DIMENSIONS INT. : 700 x 700 x 140
 PUISSANCE : 4,8 kW
 ALIMENTATION : TRI 400 V
 POIDS : 50 kg
 CODE : YBASIC 4

899 € HT
1079 €

- Façade en acier inox.
- Sole en pierre réfractaire.
- Tableau de commande mécanique sur un boîtier fixé sur le châssis du four.
- Thermomètre en façade.
- Porte à ouverture contrebalancée.
- Régulation indépendante de la voûte et de la sole pour chaque chambre.
- Éclairage intérieur.
- Température de fonctionnement : 450°C.

ATTENTION : Boîtier déporté +90 mm (compris dans les 925 mm de longueur).



90 mm

2 NIVEAUX - 2 x 4 PIZZAS

DIMENSIONS EXT. : 925 x 835 x 545
 DIMENSIONS INT. : 700 x 700 x 140
 PUISSANCE : 9,6 kW
 ALIMENTATION : TRI 400 V
 POIDS : 91 kg
 CODE : YBASIC 44

TOP VENTE
1299 € HT
1559 €

Accessoire



SUPPORT POUR BASIC 4

HAUTEUR : 960 mm
 CODE : YSBASIC 4

229 € HT
275 €

SUPPORT POUR BASIC 4 AVEC ROULETTES*

HAUTEUR : 960 mm
 CODE : YSBASIC 4R

399 € HT
479 €

SUPPORT POUR BASIC 44

HAUTEUR : 860 mm
 CODE : YSBASIC 44

229 € HT
275 €

SUPPORT POUR BASIC 44 AVEC ROULETTES*

HAUTEUR : 860 mm
 CODE : YSBASIC 44R

399 € HT
479 €



- Façade en acier inox.
- Sole en pierre réfractaire.
- Tableau de commande mécanique.
- Thermomètre en façade.
- Porte à ouverture contrebalancée.

- Régulation indépendante de la voûte et de la sole pour chaque chambre.
- Éclairage intérieur.
- Température max. de fonctionnement : 500°C.

1 NIVEAU - 4 PIZZAS

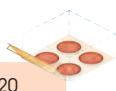

DIMENSIONS EXT. : 900 x 785 x 420
DIMENSIONS INT. : 660 x 660 x 140
PUISSANCE : 4,2 kW
ALIMENTATION : TRI 400 V
POIDS : 73 kg
CODE : YSMART 4

929 € HT
1115 €

1 NIVEAU - 6 PIZZAS

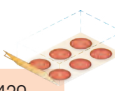

DIMENSIONS EXT. : 900 x 1080 x 420
DIMENSIONS INT. : 660 x 990 x 140
PUISSANCE : 7,2 kW
ALIMENTATION : TRI 400 V
POIDS : 93 kg
CODE : YSMART 6

1249 € HT
1499 €

1 NIVEAU - 9 PIZZAS

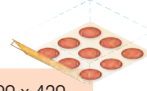

DIMENSIONS EXT. : 1230 x 1100 x 420
DIMENSIONS INT. : 990 x 990 x 140
PUISSANCE : 12 kW
ALIMENTATION : TRI 400 V
POIDS : 120 kg
CODE : YSMART 9

1699 € HT
2039 €

SUPPORT COMPATIBLE YSMART 4

CODE : YSSMART 4

249 € HT
299 €

SUPPORT COMPATIBLE YSMART 6

CODE : YSSMART 6

249 € HT
299 €

SUPPORT COMPATIBLE YSMART 9

CODE : YSSMART 9

299 € HT
359 €

SUPPORT COMPATIBLE YSMART 4 AVEC ROULETTES*

CODE : YSSMART 4R

419 € HT
503 €

SUPPORT COMPATIBLE YSMART 6 AVEC ROULETTES*

CODE : YSSMART 6R

429 € HT
515 €

SUPPORT COMPATIBLE YSMART 9 AVEC ROULETTES*

CODE : YSSMART 9R

469 € HT
563 €

2 NIVEAUX - 2 x 4 PIZZAS

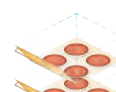

DIMENSIONS EXT. : 900 x 785 x 750
DIMENSIONS INT. : 660 x 660 x 140
PUISSANCE : 8,4 kW
ALIMENTATION : TRI 400 V
POIDS : 123 kg
CODE : YSMART 44

TOP VENTE
1599 € HT
1919 €

2 NIVEAUX - 2 x 6 PIZZAS

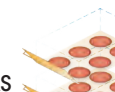

DIMENSIONS EXT. : 900 x 1080 x 750
DIMENSIONS INT. : 660 x 990 x 140
PUISSANCE : 14,4 kW
ALIMENTATION : TRI 400 V
POIDS : 159 kg
CODE : YSMART 66

1979 € HT
2375 €

2 NIVEAUX - 2 x 9 PIZZAS

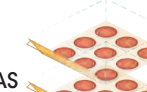

DIMENSIONS EXT. : 1230 x 1100 x 750
DIMENSIONS INT. : 990 x 990 x 140
PUISSANCE : 24 kW
ALIMENTATION : TRI 400 V
POIDS : 221 kg
CODE : YSMART 99

2979 € HT
3575 €

SUPPORT COMPATIBLE YSMART 44

CODE : YSSMART 44

249 € HT
299 €

SUPPORT COMPATIBLE YSMART 66

CODE : YSSMART 66

249 € HT
299 €

SUPPORT COMPATIBLE YSMART 99

CODE : YSSMART 99

299 € HT
359 €

SUPPORT COMPATIBLE YSMART 44 AVEC ROULETTES*

CODE : YSSMART 44R

409 € HT
491 €

SUPPORT COMPATIBLE YSMART 66 AVEC ROULETTES*

CODE : YSSMART 66R

429 € HT
515 €

SUPPORT COMPATIBLE YSMART 99 AVEC ROULETTES*

CODE : YSSMART 99R

469 € HT
563 €

* ROULETTES MONTÉES D'USINE

Toutes les dimensions sont données en millimètres : Longueur x Profondeur x Hauteur. - Nos capacités sont indiquées en brut.



FOURS À PIZZA

Fours à pizza XL Ø 350 mm



1 NIVEAU – 4 PIZZAS

DIMENSIONS EXT. : 1010 x 850 x 420
 DIMENSIONS INT. : 720 x 720 x 140
 PUISSANCE : 6 kW
 ALIMENTATION : TRI 400 V
 POIDS : 95 kg
 CODE : YXLN 4

1099 € HT
1319 €



1 NIVEAU – 6 PIZZAS

DIMENSIONS EXT. : 1010 x 1210 x 420
 DIMENSIONS INT. : 720 x 1080 x 140
 PUISSANCE : 9 kW
 ALIMENTATION : TRI 400 V
 POIDS : 137 kg
 CODE : YXLN 6

1399 € HT
1679 €

1 NIVEAU – 9 PIZZAS

DIMENSIONS EXT. : 1370 x 1210 x 420
 DIMENSIONS INT. : 1080 x 1080 x 140
 PUISSANCE : 13,2 kW
 ALIMENTATION : TRI 400 V
 POIDS : 237 kg
 CODE : YXLN 9

1799 € HT
2159 €

1 NIVEAU – 4 PIZZAS ENTIÈREMENT EN PIERRE RÉFRACTAIRE

DIMENSIONS INT. : 720 x 720 x 140
 CODE : YXLN 4 TR

1499 € HT
1799 €

1 NIVEAU – 6 PIZZAS ENTIÈREMENT EN PIERRE RÉFRACTAIRE

DIMENSIONS INT. : 720 x 1080 x 140
 CODE : YXLN 6 TR

1799 € HT
2159 €

1 NIVEAU – 9 PIZZAS ENTIÈREMENT EN PIERRE RÉFRACTAIRE

DIMENSIONS INT. : 1080 x 1080 x 140
 CODE : YXLN 9 TR

2399 € HT
2879 €

2 NIVEAUX – 2 x 4 PIZZAS

DIMENSIONS EXT. : 1010 x 850 x 750
 DIMENSIONS INT. : 720 x 720 x 140
 PUISSANCE : 12 kW
 ALIMENTATION : TRI 400 V
 POIDS : 165 kg
 CODE : YXLN 44

1799 € HT
2159 €

2 NIVEAUX – 2 x 6 PIZZAS

DIMENSIONS EXT. : 1010 x 1210 x 750
 DIMENSIONS INT. : 720 x 1080 x 140
 PUISSANCE : 18 kW
 ALIMENTATION : TRI 400 V
 POIDS : 232 kg
 CODE : YXLN 66

2299 € HT
2759 €

2 NIVEAUX – 2 x 9 PIZZAS

DIMENSIONS EXT. : 1370 x 1210 x 750
 DIMENSIONS INT. : 1080 x 1080 x 140
 PUISSANCE : 26,4 kW
 ALIMENTATION : TRI 400 V
 POIDS : 437 kg
 CODE : YXLN 99

3099 € HT
3719 €

2 NIVEAUX – 2 x 4 PIZZAS ENTIÈREMENT EN PIERRE RÉFRACTAIRE

DIMENSIONS INT. : 720 x 720 x 140
 CODE : YXLN 44 TR

2399 € HT
2879 €

2 NIVEAUX – 2 x 6 PIZZAS ENTIÈREMENT EN PIERRE RÉFRACTAIRE

DIMENSIONS INT. : 720 x 1080 x 140
 CODE : YXLN 66 TR

3149 € HT
3779 €

2 NIVEAUX – 2 x 9 PIZZAS ENTIÈREMENT EN PIERRE RÉFRACTAIRE

DIMENSIONS INT. : 1080 x 1080 x 140
 CODE : YXLN 99 TR

4299 € HT
5159 €

Accessoires

SUPPORT COMPATIBLE YXLN 4

DIMENSIONS : 1000 x 845 x 960
 CODE : YSXLN 4

249 € HT
299 €

SUPPORT COMPATIBLE YXLN 4 AVEC ROULETTES*

DIMENSIONS : 1000 x 845 x 960
 CODE : YSXLN 4R

409 € HT
491 €

SUPPORT COMPATIBLE YXLN 44

DIMENSIONS : 1000 x 845 x 860
 CODE : YSXLN 44

249 € HT
299 €

SUPPORT COMPATIBLE YXLN 44 AVEC ROULETTES*

DIMENSIONS : 1000 x 845 x 860
 CODE : YSXLN 44R

409 € HT
491 €

SUPPORT COMPATIBLE YXLN 6

DIMENSIONS : 1003 x 1028 x 960
 CODE : YSXLN 6

299 € HT
359 €

SUPPORT COMPATIBLE YXLN 6 AVEC ROULETTES*

DIMENSIONS : 1003 x 1028 x 960
 CODE : YSXLN 6R

459 € HT
551 €

SUPPORT COMPATIBLE YXLN 66

DIMENSIONS : 1003 x 1028 x 860
 CODE : YSXLN 66

299 € HT
359 €

SUPPORT COMPATIBLE YXLN 66 AVEC ROULETTES*

DIMENSIONS : 1003 x 1028 x 860
 CODE : YSXLN 66R

459 € HT
551 €

SUPPORT COMPATIBLE YXLN 9

DIMENSIONS : 1363 x 1236 x 960
 CODE : YSXLN 9

399 € HT
479 €

SUPPORT COMPATIBLE YXLN 9 AVEC ROULETTES*

DIMENSIONS : 1363 x 1236 x 960
 CODE : YSXLN 9R

579 € HT
695 €

SUPPORT COMPATIBLE YXLN 99

DIMENSIONS : 1363 x 1236 x 860
 CODE : YSXLN 99

399 € HT
479 €

SUPPORT COMPATIBLE YXLN 99 AVEC ROULETTES*

DIMENSIONS : 1363 x 1236 x 860
 CODE : YSXLN 99R

579 € HT
695 €

- Façade en acier inox.
- Sole en pierre réfractaire ou chambre entièrement en pierre réfractaire.
- Tableau de commande mécanique.
- Thermomètre en façade.
- Porte à ouverture contrebalancée.
- Régulation indépendante de la voûte et de la sole.
- Éclairage intérieur.

* ROULETTES MONTÉES D'USINE

Photos et informations non contractuelles, peuvent être modifiées sans préavis. Valable jusqu'à épuisement des stocks.



1 NIVEAU – 4 PIZZAS MÉGA*

DIMENSIONS EXT. : 1100 x 1074 x 413
DIMENSIONS INT. : 820 x 840 x 175
PUISSANCE : 6,9 kW
ALIMENTATION : TRI 400 V
POIDS : 104 kg
CODE : YXLM 4

1299 € HT
1559 €

- Façade en acier inox.
- Sole en pierre réfractaire.
- Tableau de commande mécanique.
- Thermomètre en façade.
- Porte à ouverture contrebalancée.
- Régulation indépendante de la voûte et de la sole.
- Éclairage intérieur.



2199 € HT
2639 €

2 NIVEAUX – 2 x 4 PIZZAS MÉGA*

DIMENSIONS EXT. : 1100 x 1074 x 745
DIMENSIONS INT. : 820 x 840 x 175
PUISSANCE : 13,8 kW
ALIMENTATION : TRI 400 V
POIDS : 164 kg
CODE : YXLM 44



SUPPORT COMPATIBLE YXLM 4

DIMENSIONS : 1100 x 964 x 960
CODE : YSXML 4

329 € HT
395 €

SUPPORT COMPATIBLE YXLM 44

DIMENSIONS : 1100 x 964 x 860
CODE : YSXML 44

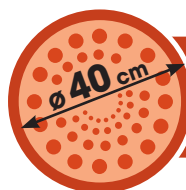

CHAMBRES SPÉCIALEMENT
CONÇUES POUR RECEVOIR 4 PIZZAS
MÉGA Ø 40 CM PAR CHAMBRE.



KIT 4 ROULETTES (non monté)

CODE : YKRFP

139 € HT
167 €

*Pizza de Ø 40 cm.

FORMEUSES À FROID



FORMEUSE 1 ROULEAU

DIMENSIONS : 540 x 340 x 370
DIAMÈTRE MAX. : 400 mm
PUISSANCE : 370 W
ALIMENTATION : MONO 230 V
POIDS : 31 kg
CODE : YS 42 MR

839 € HT
1007 €

- Structure en acier inox AISI 304.
- Rouleaux en ABS alimentaire.
- Épaisseur de pâte réglable entre 0 et 5 mm.

- Mécanique intérieure en aluminium.
- Pédale pour mise en marche incluse pour tous les modèles.



PÉDALE POUR MISE EN
MARCHE INCLUSE



FORMEUSE 2 ROULEAUX (PARALLÈLES)

DIMENSIONS : 540 x 390 x 720
DIAMÈTRE MAX. : 400 mm
PUISSANCE : 370 W
ALIMENTATION : MONO 230 V
POIDS : 34 kg
CODE : YS 42 RP

1199 € HT
1439 €



FORMEUSE 2 ROULEAUX

DIMENSIONS : 440 x 340 x 640
DIAMÈTRE MAX. : 310 mm
PUISSANCE : 370 W
ALIMENTATION : MONO 230 V
POIDS : 27 kg
CODE : YS 32

1099 € HT
1319 €



FORMEUSE 2 ROULEAUX

DIMENSIONS : 540 x 390 x 740
DIAMÈTRE MAX. : 400 mm
PUISSANCE : 370 W
ALIMENTATION : MONO 230 V
POIDS : 33 kg
CODE : YS 42

1149 € HT
1379 €



FOUR À PIZZA CONVOYEURS

Version électrique



TAPIS LARG. 375 mm - 10 PIZZAS* / H

DIMENSIONS EXT. : 1690 x 630 x 300
 PUISSANCE : 6 kW
 ALIMENTATION : TRI 400 V
 POIDS : 45 kg
 CODE : YDFT 375 L



2059 € HT
2474 € TTC

- Structure en inox AISI 430.
- Tapis en acier inox AISI 304 largeur 375 mm.
- Hauteur du tapis réglable entre 40 et 75 mm.
- Partie supérieure du toaster perforée pour maintien au chaud des produits.
- Cuisson statique par résistances en inox AISI 304 (partie supérieure et inférieure indépendamment).
- Température réglable jusqu'à 300°C.
- Régulation de la vitesse de rotation du tapis.
- Livré avec un tiroir à miettes.

Fours à pizza TUNNEL



- Structure en inox.
- Tapis en filet inox.
- Panneau de contrôle électronique.
- Vitesse de défilement du tapis réglable.
- Horloge d'allumage et d'extinction du four différés.
- Affichage et réglage digital de la température.
- Bouton d'arrêt d'urgence.

VERSION ÉLECTRIQUE :

- Chauffage ventilé par résistances blindées et ventilateur.
- Température réglable jusqu'à 320°C.
- Alimentation : TRI 400 V.

VERSION GAZ :

- Chauffage ventilé par brûleurs gaz.
- Température réglable jusqu'à 350°C.

TAPIS LARG. 400 mm - 15 PIZZAS* / H

DIMENSIONS EXT. : 1425 x 985 x 450
 DIMENSIONS INT. : 400 x 540 x 100
 PUISSANCE : 7,8 kW
 ALIMENTATION : TRI 400 V
 POIDS : 101 kg
 CODE : YTUN 40



6149 € HT
7379 € TTC



*Pizzas de Ø 32 cm.





Version électrique

TAPIS LARG. 500 mm – 30 PIZZAS* / H

DIMENSIONS EXT. : 1860 x 1210 x 500
 DIMENSIONS INT. : 500 x 750 x 100
 PUISSANCE : 14,2 kW
 ALIMENTATION : TRI 400 V
 POIDS : 255 kg
 CODE : YTUN 50

TOP BUDGET €
9299 € HT
 11159 €

TAPIS LARG. 650 mm – 75 PIZZAS* / H

DIMENSIONS EXT. : 2070 x 1320 x 560
 DIMENSIONS INT. : 650 x 1000 x 100
 PUISSANCE : 17,4 kW
 ALIMENTATION : TRI 400 V
 POIDS : 284 kg
 CODE : YTUN 65

11999 € HT
 14399 €

TAPIS LARG. 800 mm – 105 PIZZAS* / H

DIMENSIONS EXT. : 2250 x 1560 x 600
 DIMENSIONS INT. : 800 x 1100 x 100
 PUISSANCE : 24,4 kW
 ALIMENTATION : TRI 400 V
 POIDS : 411 kg
 CODE : YTUN 80

14399 € HT
 17279 €

Version gaz

TAPIS LARG. 400 mm – 15 PIZZAS* / H

DIMENSIONS EXT. : 1425 x 975 x 450
 DIMENSIONS INT. : 400 x 540 x 100
 PUISSANCE : 9,75 kW
 ALIMENTATION : MONO 230 V
 POIDS : 140 kg
 CODE : YTUN 40 G

6599 € HT
 7919 €

TAPIS LARG. 500 mm – 30 PIZZAS* / H

DIMENSIONS EXT. : 1860 x 1190 x 500
 DIMENSIONS INT. : 500 x 750 x 100
 PUISSANCE : 19,5 kW
 ALIMENTATION : MONO 230 V
 POIDS : 275 kg
 CODE : YTUN 50 G

9899 € HT
 11879 €

TAPIS LARG. 650 mm – 75 PIZZAS* / H

DIMENSIONS EXT. : 2075 x 1360 x 560
 DIMENSIONS INT. : 650 x 1000 x 100
 PUISSANCE : 19,5 kW
 ALIMENTATION : MONO 230 V
 POIDS : 304 kg
 CODE : YTUN 65 G

12699 € HT
 15239 €

Supports

- Entièrement en acier inox.
- Livré démonté.
- Étagère basse incluse.
- Monté d'origine sur roulettes.



SUPPORT COMPATIBLE YTUN 40

HAUTEUR : 630 mm
 CODE : YSC 40

749 € HT
 899 €

SUPPORT COMPATIBLE YTUN 50

HAUTEUR : 530 mm
 CODE : YSC 50

749 € HT
 899 €

SUPPORT COMPATIBLE YTUN 65

HAUTEUR : 530 mm
 CODE : YSC 65

699 € HT
 839 €

SUPPORT COMPATIBLE YTUN 80

HAUTEUR : 530 mm
 CODE : YSC 80

749 € HT
 899 €

*Pizzas de Ø 32 cm.



FOURS À PIZZA MAGIC

TECHNITALIA
GOLD



USAGE INTENSIF
★ ★ ★



Hotte
en option

Support
étuve
en option

À SAVOIR

NOUVEAU CONCEPT DE CUISSON VENTILÉE :

- Cuisson uniforme de la pizza sans avoir besoin de la tourner dans le four.
- Gain de 30% de temps de cuisson par rapport à un four statique classique.

- Façade en acier inox.
- Commandes par tablette tactile avec programmes et minuterie.
- Porte à ouverture contrebalancée.
- Réglage autonome de la température de la voûte et de la sole.
- Éclairage intérieur protégé.
- Chambres superposables sans kit de jonction.
- Température de fonctionnement : 450°C

1 NIVEAU - 4 PIZZAS

DIMENSIONS EXT. : 1160 x 1110 x 380
 DIMENSIONS INT. : 720 x 720 x 180
 PUISSANCE : 8,3 kW
 ALIMENTATION : TRI 400 V
 CODE : YGEN 4

5499 € HT
6599 €

1 NIVEAU - 6 PIZZAS

DIMENSIONS EXT. : 1520 x 1110 x 380
 DIMENSIONS INT. : 1080 x 720 x 180
 PUISSANCE : 12,2 kW
 ALIMENTATION : TRI 400 V
 CODE : YGEN 6L

5999 € HT
7199 €

1 NIVEAU - 9 PIZZAS

DIMENSIONS EXT. : 1520 x 1470 x 380
 DIMENSIONS INT. : 1080 x 1080 x 180
 PUISSANCE : 17,6 kW
 ALIMENTATION : TRI 400 V
 CODE : YGEN 9

6599 € HT
7919 €



PANNEAU DE
COMMANDE
TACTILE





USAGE EXTRÊME
★ ★ ★

MADE IN ITALY

TECHNITALIA
GOLD 07

Options



SUPPORT NEUTRE COMPATIBLE YGEN 4*

HAUTEUR : 880/940
CODE : YS/GEN 4

999 € HT
~~1199 €~~

SUPPORT NEUTRE COMPATIBLE YGEN 6L*

HAUTEUR : 880/940
CODE : YS/GEN 6L

1299 € HT
~~1559 €~~

SUPPORT NEUTRE COMPATIBLE YGEN 9*

HAUTEUR : 880/940
CODE : YS/GEN 9

1549 € HT
~~1859 €~~



SUPPORT ÉTUVE COMPATIBLE YGEN 4

HAUTEUR : 900
CODE : YSE/GEN 4

3949 € HT
~~4739 €~~

SUPPORT ÉTUVE COMPATIBLE YGEN 6L

HAUTEUR : 900
CODE : YSE/GEN 6L

4499 € HT
~~5399 €~~

SUPPORT ÉTUVE COMPATIBLE YGEN 9

HAUTEUR : 900
CODE : YSE/GEN 9

5379 € HT
~~6455 €~~



HOTTES INOX STATIQUES (avec éclairage)

COMPATIBLE YGEN 4
CODE : YHS/GEN 4

3399 € HT
~~4079 €~~

COMPATIBLE YGEN 6L
CODE : YHS/GEN 6L

3949 € HT
~~4739 €~~

COMPATIBLE YGEN 9
CODE : YHS/GEN 9

4799 € HT
~~5759 €~~

HOTTES INOX MOTORISÉES (avec éclairage)

COMPATIBLE YGEN 4
CODE : YHD/GEN 4

3899 € HT
~~4679 €~~

COMPATIBLE YGEN 6L
CODE : YHD/GEN 6L

4499 € HT
~~5399 €~~

COMPATIBLE YGEN 9
CODE : YHD/GEN 9

5299 € HT
~~6359 €~~

*Pour 2 chambres superposées (pour 3 chambres nous consulter).



FOURS À PIZZA GAZ

Gamme SMART Ø 300 mm



- Façade en acier inox.
- Tableau de commande mécanique.
- Thermomètre électronique en façade.
- Porte à ouverture contrebalancée.
- Éclairage intérieur.
- Régulation indépendante de la voûte et de la sole pour chaque chambre.
- Température de fonctionnement : 450°C.
- Monté d'origine en gaz B/P (injecteurs Gaz Nat fournis).



POSSIBILITÉ DE SUPERPOSER 2 FOURS !



EN AJOUTANT LE KIT DE SUPERPOSITION (voir accessoires)

CAPACITÉ : 4 PIZZAS

DIMENSIONS EXT. : 1000 x 840 x 470
 DIMENSIONS INT. : 620 x 620 x 155
 PUISSANCE : 13,9 kW
 ALIMENTATION : MONO 230 V
 POIDS : 115 kg
 CODE : **YSMART 4 G**

2799 € HT
3359 €

CAPACITÉ : 6 PIZZAS

DIMENSIONS EXT. : 1000 x 1140 x 470
 DIMENSIONS INT. : 620 x 920 x 155
 PUISSANCE : 18 kW
 ALIMENTATION : MONO 230 V
 POIDS : 146 kg
 CODE : **YSMART 6 G**

3399 € HT
4079 €

CAPACITÉ : 9 PIZZAS

DIMENSIONS EXT. : 1300 x 1140 x 470
 DIMENSIONS INT. : 920 x 920 x 155
 PUISSANCE : 24,5 kW
 ALIMENTATION : MONO 230 V
 POIDS : 181 kg
 CODE : **YSMART 9 G**

3999 € HT
4799 €

Gamme XL Ø 350 mm



- Façade en acier inox.
- Tableau de commande mécanique.
- Thermomètre électronique en façade.
- Porte à ouverture contrebalancée.
- Éclairage intérieur.

- Régulation indépendante de la voûte et de la sole pour chaque chambre.
- Température de fonctionnement : 450°C.
- Monté d'origine en gaz B/P (injecteurs Gaz Nat fournis).



CAPACITÉ : 4 PIZZAS

DIMENSIONS EXT. : 1095 x 940 x 470
 DIMENSIONS INT. : 720 x 720 x 155
 PUISSANCE : 17 kW
 ALIMENTATION : MONO 230 V
 POIDS : 132 kg
 CODE : **YXL 4 G**

3299 € HT
3959 €

CAPACITÉ : 6 PIZZAS

DIMENSIONS EXT. : 1095 x 1300 x 470
 DIMENSIONS INT. : 720 x 1080 x 155
 PUISSANCE : 22,5 kW
 ALIMENTATION : MONO 230 V
 POIDS : 161 kg
 CODE : **YXL 6 G**

3799 € HT
4559 €

CAPACITÉ : 9 PIZZAS

DIMENSIONS EXT. : 1455 x 1300 x 470
 DIMENSIONS INT. : 1080 x 1080 x 155
 PUISSANCE : 30 kW
 ALIMENTATION : MONO 230 V
 POIDS : 230 kg
 CODE : **YXL 9 G**

4899 € HT
5879 €

Accessoires



KIT DE SUPERPOSITION* - Ø 150
COMPATIBLE YSMART 4 G

CODE : **YKS/FG 150**

289 € HT
347 €

KIT DE SUPERPOSITION* - Ø 200
COMPATIBLE YSMART 6G/9G ET YXL 4G/6G

CODE : **YKS/FG 200**

289 € HT
347 €

KIT DE SUPERPOSITION* - Ø 250
COMPATIBLE YXL 9 G

CODE : **YKS/FG 250**

349 € HT
419 €



SUPPORT POUR FOURS 4 PIZZAS*
COMPATIBLE YSMART 4 G ET YXL 4 G

CODE YSMART 4 G : **YSS 4 G**

229 € HT
275 €

CODE YXL 4 G : **YSXL 4 G**

249 € HT
299 €

SUPPORT POUR FOURS 6 PIZZAS*
COMPATIBLE YSMART 6 G ET YXL 6 G

CODE YSMART 6 G : **YSS 6 G**

269 € HT
323 €

CODE YXL 6 G : **YSXL 6 G**

279 € HT
335 €

SUPPORT POUR FOURS 9 PIZZAS*
COMPATIBLE YSMART 9 G ET YXL 9 G

CODE YSMART 9 G : **YSS 9 G**

329 € HT
395 €

CODE YXL 9 G : **YSXL 9 G**

399 € HT
479 €

SUPPORT YSMART 4 G ET YXL 4 G
AVEC ROULETTES

CODE YSMART 4 G : **YSS 4 GR**

399 € HT
479 €

CODE YXL 4 G : **YSXL 4 GR**

429 € HT
515 €

SUPPORT YSMART 6 G ET YXL 6 G
AVEC ROULETTES

CODE YSMART 6 G : **YSS 6 GR**

439 € HT
527 €

CODE YXL 6 G : **YSXL 6 GR**

459 € HT
554 €

SUPPORT YSMART 9 G ET YXL 9 G
AVEC ROULETTES

CODE YSMART 9 G : **YSS 9 GR**

484 € HT
587 €

CODE YXL 9 G : **YSXL 9 GR**

579 € HT
695 €

* Kit de jonction des collecteurs de gaz usagés entre 2 fours.



Grilles à pizza aluminium

DIAMÈTRE : 280 mm
CODE : YGPA 280

5 € HT
6 € TTC

DIAMÈTRE : 360 mm
CODE : YGPA 360

7 € HT
8 € TTC

DIAMÈTRE : 300 mm
CODE : YGPA 300

6 € HT
7 € TTC

DIAMÈTRE : 400 mm
CODE : YGPA 400

8 € HT
10 € TTC

DIAMÈTRE : 330 mm
CODE : YGPA 330

7 € HT
8 € TTC

DIAMÈTRE : 450 mm
CODE : YGPA 450

10 € HT
12 € TTC



DIAMÈTRE : 500 mm
CODE : YGPA 500

12 € HT
14 € TTC

Pelles et sacs à pizza



- Manche en bois.
- Spatule en aluminium.



DIMENSIONS : 305 x 356 x 1000
Ø SPATULE : 305 mm
CODE : YHPA 305

37 € HT
44 € TTC

DIMENSIONS : 405 x 455 x 1000
Ø SPATULE : 405 mm
CODE : YHPA 405

49 € HT
59 € TTC



CAPACITÉ : 4 boîtes (350 x 350)
CODE : YHSP 350

35 € HT
42 € TTC

CAPACITÉ : 4 boîtes (450 x 450)
CODE : YHSP 450

48 € HT
58 € TTC

Roller à pizza et bac à patons



10 € HT
12 € TTC

CODE : YH 7007



11 € HT
13 € TTC

DIMENSIONS : 600 x 400 x 70
CODE : YBPAT



FOURS CONVECTION / AIR PULSÉ

4 niveaux 460 x 340 et GN 2/3



COMMANDES ÉLECTROMÉCANIQUES



- 1 - Réglage de la minuterie.
- 2 - Réglage de la température.
- 3 - Réglage du grill (modèle avec salamandre).

COMMANDES DIGITALES



- 1 - Interrupteur On / Off et bouton mémorisation des programmes.
- 2 - Boutons réglage température et temps de cuisson.
- 3 - Affichage : température et temps de cuisson.
- 4 - Sélection température et temps de cuisson.
- 5 - Boutons grill et humidification.
- 6 - Bouton Start / Stop.

DOTATION :

- 1 grille.

- Fours à air pulsé sans humidificateur.
- Structure extérieure et chambre de cuisson en acier inox.
- Isolation de la chambre de cuisson en laine de verre.
- Chambre de cuisson soudée à l'extérieur.
- Température max. 270°C.

- Ventilateurs de la chambre de cuisson en acier inox.
- Angles intérieurs arrondis.
- Joint de porte à usage professionnel démontable (fixé entre la chambre et la porte).
- Poignée de porte ergonomique en acier.
- Porte double vitrage.

- Échelles porte-grilles démontables pour le nettoyage.
- Échelles porte-plaques bivalentes GN/EN de série.
- Pieds en plastique.

COMMANDES ÉLECTROMÉCANIQUES

4 NIVEAUX (460 x 340 mm) SANS HUMIDIFICATEUR

VENTILATEUR	: 1
ESPACEMENT NIVEAUX	: 70 mm
DIMENSIONS EXT.*	: 590x640x570
PUISSANCE	: 2,7 kW
ALIMENTATION	: MONO 230 V
CODE	: YFM 1443

649 € HT
779 €

4 NIVEAUX GN 2/3 SANS HUMIDIFICATEUR

VENTILATEUR	: 1
ESPACEMENT NIVEAUX	: 70 mm
DIMENSIONS EXT.*	: 480x640x570
PUISSANCE	: 2,7 kW
ALIMENTATION	: MONO 230 V
CODE	: YFM 1423

649 € HT
779 €

4 NIVEAUX (460 x 340 mm) + SALAMANDRE SANS HUMIDIFICATEUR

VENTILATEURS	: 2
ESPACEMENT NIVEAUX	: 70 mm
DIMENSIONS EXT.*	: 590x640x570
PUISSANCE	: 3,6 kW
ALIMENTATION	: MONO 230 V
CODE	: YFM 443 S

769 € HT
923 €

COMMANDES DIGITALES

4 NIVEAUX (460 x 340 mm) + SALAMANDRE SANS HUMIDIFICATEUR

VENTILATEURS	: 2
ESPACEMENT NIVEAUX	: 70 mm
DIMENSIONS EXT.*	: 590x640x570
PUISSANCE	: 3,6 kW
ALIMENTATION	: MONO 230 V
CODE	: YFMD 443 S

969 € HT
1163 €

4 NIVEAUX GN 2/3 + SALAMANDRE SANS HUMIDIFICATEUR

VENTILATEURS	: 2
ESPACEMENT NIVEAUX	: 70 mm
DIMENSIONS EXT.*	: 590x640x570
PUISSANCE	: 3,6 kW
ALIMENTATION	: MONO 230 V
CODE	: YFMD 423 S

969 € HT
1163 €

OPTIONS POUR FOURS 460 x 340 ET GN 2/3



SUPPORT NEUTRE

DIMENSIONS	: 495x513x850
CODE	: YS/FM423/443

495 € HT
660 €



KIT PORTE-PLAQUES 8 NIVEAUX

CODE	: YIKIT 423
------	-------------

329 € HT
430 €



4 niveaux 600 x 400 et GN 1/1



COMMANDES ÉLECTROMÉCANIQUES



1 - Réglage de la minuterie. 2 - Réglage de la température.
3 - Réglage du grill (modèle avec salamandre).



COMMANDES DIGITALES



1 - Interrupteur On / Off et bouton mémorisation des programmes.
2 - Boutons réglage température et temps de cuisson. 3 - Affichage : température et temps de cuisson. 4 - Sélection température et temps de cuisson. 5 - Boutons grill et humidification. 6 - Bouton Start / Stop.

DOTATION :

- 1 grille GN 1/1 pour FM 461 / FMT 461 / FMI 461.
- 1 grille 600 x 400 pour FMD 461

- Fours à air pulsé avec humidificateur.
- Structure extérieure et chambre de cuisson en acier inox (inox 304 pour FMI 461).
- Isolation de la chambre de cuisson en laine de verre.
- Chambre de cuisson soudée à l'extérieur.
- Température max. 270°C.

- Ventilateurs de la chambre de cuisson en acier inox.
- Angles intérieurs arrondis.
- Joint de porte à usage professionnel démontable (fixé entre la chambre et la porte).
- Poignée de porte ergonomique en acier.
- Porte double vitrage.

- Échelles porte-grilles démontables pour le nettoyage.
- Échelles porte-plaques bivalentes GN/EN de série.
- Pieds en plastique.

COMMANDES ÉLECTROMÉCANIQUES

4 NIVEAUX GN 1/1 ET 600 x 400 AVEC HUMIDIFICATEUR MANUEL

VENTILATEURS	: 2
ESPACEMENT NIVEAUX	: 70 mm
DIMENSIONS EXT.*	: 720x710x600
PUISSANCE	: 3,2 kW
ALIMENTATION	: MONO 230 V
CODE	: YFM 461

1159 € HT
1394 €

4 NIVEAUX GN 1/1 ET 600 x 400 TURBO AVEC HUMIDIFICATEUR

VENTILATEURS	: 2
ESPACEMENT NIVEAUX	: 70 mm
DIMENSIONS EXT.*	: 720x750x600
PUISSANCE	: 4,9 kW
ALIMENTATION	: TRI 400 V
CODE	: YFMT 461

1269 € HT
1523 €

4 NIVEAUX GN 1/1 ET 600 x 400 TURBO AVEC HUMIDIFICATEUR & INVERSEUR

VENTILATEUR	: 1
ESPACEMENT NIVEAUX	: 70 mm
DIMENSIONS EXT.*	: 720x800x600
PUISSANCE	: 5,8 kW
ALIMENTATION	: TRI 400 V
CODE	: YFMI 461

IDÉAL VIENNOISERIES

1569 € HT
1883 €

OPTION POUR FOURS GN 1/1 ET 600 x 400

SUPPORT NEUTRE

DIMENSIONS : 690x590x850
CODE : YS/FM461

529 € HT
670 €

OPTION POUR SUPPORT NEUTRE

KIT PORTE-PLAQUES 8 NIVEAUX

CODE : YKIT 461

339 € HT
450 €

COMMANDES DIGITALES

4 NIVEAUX 600 x 400 TURBO AVEC HUMIDIFICATEUR

VENTILATEURS	: 2
ESPACEMENT NIVEAUX	: 70 mm
DIMENSIONS EXT.*	: 720x710x600
PUISSANCE	: 3,2 kW
ALIMENTATION	: MONO 230 V
CODE	: YFMD 461

1279 € HT
1535 €



Les fours convection/air pulsé doivent impérativement être reliés à un système de traitement d'eau (voir p.191). En cas de panne due à la présence de calcaire et autres impuretés de l'eau, la garantie ne sera pas applicable.

ACCESSOIRES VOIR P.141

*Dimensions hors poignées

Toutes les dimensions sont données en millimètres : Longueur x Profondeur x Hauteur. - Nos capacités sont indiquées en brut.



FOURS CONVECTION / AIR PULSÉ

4, 6, 10 niveaux 600 x 400 et GN 1/1



- Fours à air pulsé avec humidificateur.
- Structure extérieure et chambre de cuisson en acier inox.
- Isolation de la chambre de cuisson en laine de verre.
- Chambre de cuisson soudée à l'extérieur.
- Température max. 270°C.
- Ventilateurs de la chambre de cuisson en acier inox.
- Inverseur du sens de rotation du moteur pour une cuisson homogène.
- Angles intérieurs arrondis.
- Joint de porte à usage professionnel démontable (fixé entre la chambre et la porte).
- Poignée de porte ergonomique en tube d'acier.
- Porte double vitrage.
- Échelles porte-grilles démontables pour le nettoyage.
- Échelles porte-plaques bivalentes GN/EN de série.
- Pieds en plastique.

COMMANDES ÉLECTROMÉCANIQUES

- 1 - Réglage de la température.
- 2 - Réglage de la minuterie.
- 3 - Bouton d'humidification manuelle.

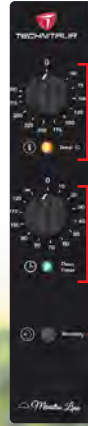

COMMANDES DIGITALES

- 1 - Interrupteur On / Off et bouton mémorisation des programmes.
- 2 - Boutons réglage température et temps de cuisson.
- 3 - Affichage : température et temps de cuisson.
- 4 - Sélection température et temps de cuisson.
- 5 - Boutons humidification et de sélection des phases de cuisson.
- 6 - Bouton Start / Stop.



DOTATION :

- 1 grille GN 1/1.

COMMANDES ÉLECTROMÉCANIQUES

4 NIVEAUX GN 1/1 ET 600 x 400

VENTILATEURS	: 2
ESPACEMENT NIVEAUX	: 75 mm
DIMENSIONS EXT. *	: 870x730x560
PUISSANCE	: 6,5 kW
ALIMENTATION	: TRI 400 V
CODE	: YFML 461

1699 € HT
2039 € TTC

6 NIVEAUX GN 1/1 ET 600 x 400

VENTILATEURS	: 2
ESPACEMENT NIVEAUX	: 75 mm
DIMENSIONS EXT. *	: 870x780x720
PUISSANCE	: 7,9 kW
ALIMENTATION	: TRI 400 V
CODE	: YFML 661

2099 € HT
2519 € TTC

10 NIVEAUX GN 1/1 ET 600 x 400

VENTILATEURS	: 3
ESPACEMENT NIVEAUX	: 75 mm
DIMENSIONS EXT. *	: 870x780x1020
PUISSANCE	: 11,8 kW
ALIMENTATION	: TRI 400 V
CODE	: YFML 1061

2799 € HT
3359 € TTC

COMMANDES DIGITALES

4 NIVEAUX GN 1/1 ET 600 x 400

VENTILATEURS	: 2
ESPACEMENT NIVEAUX	: 75 mm
DIMENSIONS EXT. *	: 870x730x560
PUISSANCE	: 6,5 kW
ALIMENTATION	: TRI 400 V
CODE	: YFMLD 461

1729 € HT
2075 € TTC

6 NIVEAUX GN 1/1 ET 600 x 400

VENTILATEURS	: 2
ESPACEMENT NIVEAUX	: 75 mm
DIMENSIONS EXT. *	: 870x780x720
PUISSANCE	: 7,9 kW
ALIMENTATION	: TRI 400 V
CODE	: YFMLD 661

2149 € HT
2579 € TTC

10 NIVEAUX GN 1/1 ET 600 x 400

VENTILATEURS	: 3
ESPACEMENT NIVEAUX	: 75 mm
DIMENSIONS EXT. *	: 870x780x1020
PUISSANCE	: 11,8 kW
ALIMENTATION	: TRI 400 V
CODE	: YFMLD 1061

2879 € HT
3455 € TTC



Les fours convection/air pulsé doivent impérativement être reliés à un système de traitement d'eau (voir p.191). En cas de panne due à la présence de calcaire et autres impuretés de l'eau, la garantie ne sera pas applicable.

ACCESSOIRES VOIR P.141



NEW

USAGE EXTRÊME

MADE IN ITALY

TECHNITALIA
ESSENTIAL

Commandes électromécaniques

- Structure extérieure en inox 430 et chambre de cuisson en inox AISI 304.
- Chambre de cuisson soudée à l'intérieur avec coins intérieurs arrondis.
- Isolation de la chambre de cuisson en laine de verre.
- Ventilateurs de la chambre de cuisson en inox AISI 304.
- Inverseur du sens de rotation du moteur pour une cuisson homogène.
- Porte en inox AISI 304 avec 2 verres trempés et système de circulation d'air entre les deux.
- Porte ouvrable à une main et fermeture à pousser ; Charnières réglables pour garantir l'étanchéité.
- Bac de récupération de l'eau de condensation en inox AISI 304.
- Joint de porte en silicone alimentaire pour hautes températures.
- Phase de maintien de température pour limiter la prolifération bactérienne.
- Pieds en plastique réglables en hauteur.
- Porte réversible sur commande.



- 1 - Réglage des cycles de cuisson.
- 2 - Réglage de la température.
- 3 - Réglage de la minuterie.
- 4 - Réglage de la vapeur.
- 5 - Bouche d'aération.



EN OPTION : Porte avec ouverture inversée.
Ajouter «OD» en fin de code.
Option montée d'usine (prévoir délai).

399 € HT
479 €

5 NIVEAUX GN 1/1 ET 600 x 400

VENTILATEUR	: 1
ESPACEMENT NIVEAUX	: 70 mm
DIMENSIONS EXT.*	: 920x800x700
PUISSANCE	: 7 kW
ALIMENTATION	: TRI 400 V
CODE	: YFMEL 511 N

3229 € HT
3875 €

7 NIVEAUX GN 1/1 ET 600 x 400

VENTILATEURS	: 2
ESPACEMENT NIVEAUX	: 70 mm
DIMENSIONS EXT.*	: 920x800x850
PUISSANCE	: 9,3 kW
ALIMENTATION	: TRI 400 V
CODE	: YFMEL 711 N

3879 € HT
4655 €

10 NIVEAUX GN 1/1 ET 600 x 400

VENTILATEURS	: 3
ESPACEMENT NIVEAUX	: 70 mm
DIMENSIONS EXT.*	: 920x800x1080
PUISSANCE	: 13,9 kW
ALIMENTATION	: TRI 400 V
CODE	: YFMEL 1011 N

4499 € HT
5399 €

DOTATION :

- 1 grille GN 1/1.

NEW

USAGE EXTRÊME

MADE IN ITALY

TECHNITALIA
ESSENTIAL

Commandes digitales

- Structure extérieure en inox 430 et chambre de cuisson en inox AISI 304.
- Chambre de cuisson soudée à l'intérieur avec coins intérieurs arrondis.
- Isolation de la chambre de cuisson en laine de verre.
- Ventilateurs de la chambre de cuisson en inox AISI 304.
- Inverseur du sens de rotation du moteur pour une cuisson homogène.
- Porte en inox AISI 304 avec 2 verres trempés et système de circulation d'air entre les deux.
- Porte ouvrable à une main et fermeture à pousser ; Charnières réglables pour garantir l'étanchéité.
- Bac de récupération de l'eau de condensation en inox AISI 304.
- Joint de porte en silicone alimentaire pour hautes températures.
- Phase de maintien de température pour limiter la prolifération bactérienne.
- Pieds en plastique réglables en hauteur.
- 100 programmes.
- 4 programmes préférés.
- Porte réversible sur commande.
- Système de lavage automatique avec détergent liquide de série.
- Fonction autoreverse.
- Sonde à cœur.



- 1 - Interrupteur On / Off. + Bouton annulation programme.
- 2 - Menu / Sélectionner. + Activation refroidissement.
- 3 - Écran.
- 4 - Fonction Delta T Δt. + Sélection sonde à cœur. + Réglage temps de cuisson.
- 5 - Réglage température
- 6 - Réglage de l'humidité.
- 7 - Réglage de la vitesse des moto-ventilateurs.
- 8 - Éclairage On / Off.
- 9 - Cycle de cuisson On / Off.
- 10 - Gestion des phases de cuisson.

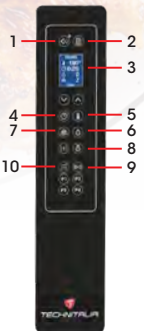

EN OPTION : Porte avec ouverture inversée.
Ajouter «OD» en fin de code.
Option montée d'usine (prévoir délai).

399 € HT
479 €

5 NIVEAUX GN 1/1 ET 600 x 400

VENTILATEUR	: 1
ESPACEMENT NIVEAUX	: 67 mm
DIMENSIONS EXT.*	: 840x896x730
PUISSANCE	: 7,5 kW
ALIMENTATION	: TRI 400 V
CODE	: YFMEL 511 TCN

4799 € HT
5759 €

7 NIVEAUX GN 1/1 ET 600 x 400

VENTILATEUR	: 1
ESPACEMENT NIVEAUX	: 67 mm
DIMENSIONS EXT.*	: 840x896x950
PUISSANCE	: 10,9 kW
ALIMENTATION	: TRI 400 V
CODE	: YFMEL 711 TCN

5399 € HT
6479 €

12 NIVEAUX GN 1/1 ET 600 x 400

VENTILATEURS	: 2
ESPACEMENT NIVEAUX	: 67 mm
DIMENSIONS EXT.*	: 840x896x1275
PUISSANCE	: 18,4 kW
ALIMENTATION	: TRI 400 V
CODE	: YFMEL 1211 TCN

6999 € HT
8399 €

DOTATION :

- 1 grille GN 1/1.



Les fours mixtes doivent impérativement être reliés à un système de traitement d'eau (voir p.191).
En cas de panne due à la présence de calcaire et autres impuretés de l'eau, la garantie ne sera pas applicable.



DOUCHETTE DE LAVAGE DE LA CHAMBRE DE CUISSON À FIXER SUR LE FOUR

CODE : YDOU/FMELN

299 € HT
359 €

Accessoires

ACCESSOIRES
VOIR P.141

*Dimensions hors poignées

Toutes les dimensions sont données en millimètres : Longueur x Profondeur x Hauteur. - Nos capacités sont indiquées en brut.



FOURS MIXTES COMBI SLIM

4, 7, 11 niveaux GN 1/1



TECHNITALIA



USAGE EXTRÊME

ESSENTIAL

MADE IN ITALY



LAVAGE AUTO INCLUS

LAVAGE AUTO INCLUS
SONDE À CŒUR INCLUSE

- Humidificateur manuel.
- Structure extérieure en acier inox AISI 430 et chambre de cuisson en acier inox AISI 304.
- Chambre de cuisson soudée à l'intérieur avec coins intérieurs arrondis.
- Ventilateurs de la chambre de cuisson en acier inox AISI 304.
- Porte en acier inox AISI 304 avec 2 verres trempés et système de circulation d'air entre les deux.
- Porte ouvrable à une main et fermeture à pousser; Charnières réglables pour garantir l'étanchéité.
- Bac de récupération de l'eau de condensation en acier AISI 304.
- Joint de porte en silicone alimentaire pour hautes températures.

- Système électronique pour le préchauffage de la chambre avec une température accrue pour équilibrer la perte de température due à l'ouverture de la porte.
- Double vitesse de ventilation et inversement du sens de rotation du moteur.
- Phase de maintien de température pour limiter la prolifération bactérienne.
- Refroidissement rapide de l'enceinte de cuisson avec porte ouverte.
- Pieds en inox réglables en hauteur.
- Porte réversible sur commande.

VERSION ÉLECTRONIQUE :

- Système de lavage automatique avec détergent liquide.

VERSION TABLETTE TACTILE :

- 150 programmes de cuisson automatique déjà mémorisés + possibilité d'ajouter 150 programmes supplémentaires.
- Système de lavage automatique avec détergent liquide.
- Sonde à cœur et système DeltaT Δt.

EN OPTION : Porte avec ouverture inversée.
Ajouter « OD » en fin de code.
Option montée d'usine (prévoir délai).

399 € HT
479 €

DOTATION :

• 1 grille.

COMMANDES ÉLECTROMÉCANIQUES

4 NIVEAUX GN 1/1

VENTILATEUR : 1
DIMENSIONS EXT.* : 520x910x670
PUISSANCE : 5,2 kW
ALIMENTATION : TRI 400 V
CODE : YFMEC 411 M

3269 € HT
3923 €

7 NIVEAUX GN 1/1

VENTILATEUR : 1
DIMENSIONS EXT.* : 520x910x880
PUISSANCE : 8,8 kW
ALIMENTATION : TRI 400 V
CODE : YFMEC 711 M

3989 € HT
4787 €

11 NIVEAUX GN 1/1

VENTILATEURS : 2
DIMENSIONS EXT.* : 520x910x1145
PUISSANCE : 15 kW
ALIMENTATION : TRI 400 V
CODE : YFMEC 1011 M

5169 € HT
6203 €

COMMANDES ÉLECTRONIQUES

LAVAGE AUTO INCLUS

4 NIVEAUX GN 1/1

VENTILATEUR : 1
DIMENSIONS EXT.* : 520x910x670
PUISSANCE : 5,2 kW
ALIMENTATION : TRI 400 V
CODE : YFMEC 411 D

3799 € HT
4559 €

7 NIVEAUX GN 1/1

VENTILATEUR : 1
DIMENSIONS EXT.* : 520x910x880
PUISSANCE : 8,8 kW
ALIMENTATION : TRI 400 V
CODE : YFMEC 711 D

4559 € HT
5474 €

11 NIVEAUX GN 1/1

VENTILATEURS : 2
DIMENSIONS EXT.* : 520x910x1145
PUISSANCE : 15 kW
ALIMENTATION : TRI 400 V
CODE : YFMEC 1011 D

5769 € HT
6923 €

COMMANDES PAR TABLETTE TACTILE

LAVAGE AUTO INCLUS
SONDE À CŒUR INCLUSE

4 NIVEAUX GN 1/1

VENTILATEUR : 1
DIMENSIONS EXT.* : 520x910x670
PUISSANCE : 5,2 kW
ALIMENTATION : TRI 400 V
CODE : YFMEC 411 T

4899 € HT
5879 €

7 NIVEAUX GN 1/1

VENTILATEUR : 1
DIMENSIONS EXT.* : 520x910x880
PUISSANCE : 8,8 kW
ALIMENTATION : TRI 400 V
CODE : YFMEC 711 T

5639 € HT
6767 €

11 NIVEAUX GN 1/1

VENTILATEURS : 2
DIMENSIONS EXT.* : 520x910x1145
PUISSANCE : 15 kW
ALIMENTATION : TRI 400 V
CODE : YFMEC 1011 T

6799 € HT
8159 €



Les fours mixtes doivent impérativement être reliés à un système de traitement d'eau (voir p. 191).
En cas de panne due à la présence de calcaire et autres impuretés de l'eau, la garantie ne sera pas applicable.

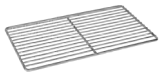

GRILLES

GRILLES 460 x 340

CODE : YING 43 CR

48 € HT
58 € TTC

GRILLES 2/3

CODE : YH 1932

26 € HT
31 € TTC

GRILLES GN 600 x 400

CODE : YH 1925

26 € HT
31 € TTC

GRILLES GN 1/1

CODE : YH 1901

30 € HT
36 € TTC



BACS GN 1/1

PROFONDEUR : 20 mm

CODE : YH 9259

25 € HT
30 € TTC

PROFONDEUR : 40 mm

CODE : YH 9242

30 € HT
36 € TTC



PLAQUES PERFORÉES

PLAQUE GN 2/3

FINITION : Aluminium

CODE : YH 8313

19 € HT
23 € TTC

PLAQUE GN 1/1

FINITION : Aluminium

CODE : YH 8306

25 € HT
30 € TTC

PLAQUE 600 x 400

FINITION : Aluminium

CODE : YH 8214

49 € HT
59 € TTC



PLAQUES PLEINES

PLAQUE 460 x 340

FINITION : Aluminium

CODE : YINP 431

25 € HT
30 € TTC

PLAQUE 600 x 400

FINITION : Aluminium

CODE : YH 8207

25 € HT
30 € TTC



PLAQUES PERFORÉES
ANTI-ADHÉSIVES

PLAQUE GN 1/1

FINITION : Téflon

CODE : YH 8405

39 € HT
47 € TTC

PLAQUE 600 x 400

FINITION : Téflon

CODE : YH 8221

49 € HT
59 € TTC



PLAQUES À MOULURES 600 x 400
POUR BAGUETTES

FINITION : Aluminium

CODE : YH 8238

59 € HT
71 € TTC

FINITION : Teflon (anti-adhésive)

CODE : YH 8245

85 € HT
102 € TTC

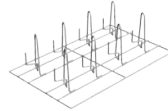

GRILLE À POULETS GN 1/1
(8 PIÈCES)

CODE : YH 8474

79 € HT
95 € TTC



SUPPORT NEUTRE



KIT PORTE-PLAQUES POUR
SUPPORT NEUTRE

Supports

POUR FOURS YFML
4 ET 6 NIVEAUX GN 1/1 ET 600 x 400

SUPPORT NEUTRE

DIMENSIONS : 690x585x850

CODE : YS/FML 661

569 € HT
720 € TTC

POUR FOURS YFML
10 NIVEAUX GN 1/1 ET 600 x 400

SUPPORT NEUTRE

DIMENSIONS : 775x615x700

CODE : YS/FML 1061

559 € HT
710 € TTC

POUR FOURS YFMEL 511N ET 711N
5 ET 7 NIVEAUX GN 1/1

SUPPORT NEUTRE

DIMENSIONS : 920x630x850

CODE : S/FMEL 511/711N

899 € HT
1079 € TTC

POUR FOURS YFMEL 1011N
10 NIVEAUX GN 1/1

SUPPORT NEUTRE

DIMENSIONS : 920x630x700

CODE : S/FMEL 1011N

849 € HT
1019 € TTC

KIT PORTE-PLAQUES 8 NIVEAUX

CODE : YIKIT 661

329 € HT
430 € TTC

KIT PORTE-PLAQUES 6 NIVEAUX

CODE : YIKIT 1061

229 € HT
290 € TTC

KIT PORTE-PLAQUES 8 NIVEAUX

CODE : YIKIT 511/711N

299 € HT
359 € TTC

KIT PORTE-PLAQUES 6 NIVEAUX

CODE : YIKIT 1011N

269 € HT
323 € TTC

POUR FOURS YFMEL 511TCN ET 711TCN
5 ET 7 NIVEAUX GN 1/1

SUPPORT NEUTRE

DIMENSIONS : 840x780x850

CODE : YS/FMEL 511/711TCN

929 € HT
1115 € TTC

POUR FOURS YFMEL 1211TCN
12 NIVEAUX GN 1/1

SUPPORT NEUTRE

DIMENSIONS : 840x780x600

CODE : YS/FMEL 1211TCN

929 € HT
1115 € TTC

POUR FOURS YFMEL 4 ET 7/8 NIVEAUX GN 1/1

SUPPORT NEUTRE

DIMENSIONS : 490x673x850

CODE : YS/FMEL 411/711

679 € HT
850 € TTC

POUR FOURS YFMEL 11 NIVEAUX GN 1/1

SUPPORT NEUTRE

DIMENSIONS : 490x673x700

CODE : YS/FMEL 1011

679 € HT
850 € TTC

KIT PORTE-PLAQUES 8 NIVEAUX

CODE : YIKIT 511/711TCN

249 € HT
299 € TTC

KIT PORTE-PLAQUES 6 NIVEAUX

CODE : YIKIT 1211TCN

269 € HT
323 € TTC

KIT PORTE-PLAQUES 7 NIVEAUX

CODE : YIKIT 411/711

249 € HT
320 € TTC

KIT PORTE-PLAQUES 7 NIVEAUX

CODE : YIKIT 1011

249 € HT
320 € TTC



FOURS CHARCOAL - BRAISES



- Structure en fonte et en acier noir.
- Chambre de cuisson parfaitement isolée.
- Porte vitrée basculante spéciale haute température (750°C).
- Charnière avec système à chaîne permettant une grande longévité.
- Tiroir à cendres.
- Collecteur des graisses.
- Pare-feu en acier intégré dans la partie intérieure haute du four.
- Thermomètre analogique en façade.
- Monté sur 4 pieds réglables en hauteur.
- Glissières intérieures fixes pour la grille (6 niveaux).
- Manette de régulation du flux de la fumée.



En option version PG : Version avec porte en verre «à guillotine» et plan de travail avec grille en inox : Évite l'écoulement des jus de cuisson sur la vitre alors que la version standard comporte une vitre basculante.



LONG. 700 – 90 COUVERTS

DIMENSIONS EXT.	: 706x613/925x650/690
CAPACITÉ CHARBON	: 3 kg
DIM. GRILLE INT.	: 585x465
PUISSANCE	: 3 kW
POIDS	: 122 kg
CODE	: YFB 70

4999 € HT
~~5999 €~~

LONG. 800 – 115 COUVERTS

DIMENSIONS EXT.	: 800x685/990x650/690
CAPACITÉ CHARBON	: 4,5 kg
DIM. GRILLE INT.	: 685x535
PUISSANCE	: 4,5 kW
POIDS	: 170 kg
CODE	: YFB 80

5999 € HT
~~7199 €~~

DOTATION :

- 1 grille de cuisson inox.
- 1 pince à viande.
- 1 racloir à cendres.

OPTION VERSION PG

DIMENSIONS EXT.	: 800x645/885x650/840
POIDS	: 122 kg
CODE	: YFB 70 PG

6999 € HT
~~8399 €~~

OPTION VERSION PG

DIMENSIONS EXT.	: 900x663/953x650/840
POIDS	: 170 kg
CODE	: YFB 80 PG

7999 € HT
~~9599 €~~

LONG. 900 – 130 COUVERTS

DIMENSIONS EXT.	: 910x795/1185x815/855
CAPACITÉ CHARBON	: 5 kg
DIM. GRILLE INT.	: 780x625
PUISSANCE	: 6 kW
POIDS	: 244 kg
CODE	: YFB 90

6599 € HT
~~7919 €~~

LONG. 1200 – 175 COUVERTS

DIMENSIONS EXT.	: 1200x735/1185x815/855
CAPACITÉ CHARBON	: 6 kg
DIM. GRILLE INT.	: 1060x625
PUISSANCE	: 8 kW
POIDS	: 306 kg
CODE	: YFB 120

9499 € HT
~~11399 €~~

OPTION VERSION PG

DIMENSIONS EXT.	: 1000x775/1180x830/1080
POIDS	: 244 kg
CODE	: YFB 90 PG

8599 € HT
~~10319 €~~

OPTION VERSION PG

DIMENSIONS EXT.	: 1300x775/1180x830/1080
POIDS	: 306 kg
CODE	: YFB 120 PG

11599 € HT
~~13319 €~~



SYSTÈME D'ISOLATION BREVETÉ :

Réduction de la température extérieure et moins de perte de chaleur :

- Lorsque le four atteint sa température de fonctionnement maximale, la température extérieure est maîtrisée (< 65°C).
- Consommation de charbon plus lente et durée de vie plus importante.

CUIRE AU BARBECUE EN GARDANT LES AVANTAGES D'UN FOUR

Les fours charbon à braises permettent de cuire «à l'étouffée» tout en accélérant la cuisson grâce à l'isolation du four qui conserve une température allant jusqu'à 350°C. Les arômes et la tendresse des produits sont assurés.



- Support en acier émaillé noir.
- Fermé sur 3 côtés.
- 1 étagère intermédiaire fixe.
- Monté sur 4 roulettes renforcées.

COMPATIBLE YFB 70

DIMENSIONS : 790x625x830
CODE : YSFB 70

849 € HT
1019 € TTC

COMPATIBLE YFB 90

DIMENSIONS : 990x800x730
CODE : YSFB 90

849 € HT
1019 € TTC

COMPATIBLE YFB 80

DIMENSIONS : 885x685x830
CODE : YSFB 80

849 € HT
1019 € TTC

COMPATIBLE YFB 120

DIMENSIONS : 1280x800x730
CODE : YSFB 120

1399 € HT
1679 € TTC



Supports



- Kit fumée avec pare-feu externe et chapeau inox.

COMPATIBLE YFB 70/80/90

DIAMÈTRE : 180
HAUTEUR DU KIT : 573
CODE : YKFPF 70

749 € HT
899 € TTC

COMPATIBLE YFB120

DIAMÈTRE : 210
HAUTEUR DU KIT : 420
CODE : YKFPF 120

699 € HT
839 € TTC

Accessoires

600 SNACK 600

Réchauds gaz

TECHNITALIA
ESSENTIAL



- Cuve inox emboutie escamotable.
- Grille supérieure robuste en inox.
- Brûleurs puissants démontables.
- Sécurité par thermocouple.
- Monté en Gaz Nat (injecteurs B/P fournis).



2 FEUX

DIMENSIONS : 330x600x290
 PUISSANCE : 9 kW
 CODE : YSP 30 GLS

4,5 kW

4,5 kW

839 € HT
1007 €



4 FEUX

DIMENSIONS : 660x600x290
 PUISSANCE : 18 kW
 CODE : YSP 60 GLS

4,5 kW

4,5 kW

4,5 kW

4,5 kW

1499 € HT
1799 €

Réchauds électriques

- Cuve inox emboutie.
- Plaques électriques à protection thermique.
- Régulation 6 positions.
- Voyants lumineux.



2 PLAQUES RONDES - MONO

DIMENSIONS : 330x600x290
 PUISSANCE : 3 kW
 ALIMENTATION : MONO 230 V
 CODE : YSP 30 EL

1,5 kW

1,5 kW

399 € HT
479 €



4 PLAQUES RONDES

DIMENSIONS : 660x600x290
 PUISSANCE : 8 kW
 ALIMENTATION : TRI 400 V
 CODE : YSP 60 ELS

2 kW

2 kW

2 kW

2 kW

699 € HT
839 €

Fourneaux gaz



- Cuve inox emboutie escamotable.
- Grille supérieure robuste en inox.
- Brûleurs démontables.
- Sécurité par thermocouple.
- Monté en Gaz Nat (injecteurs B/P fournis).
- Four à convection électrique 4 niveaux GN 1/1.
- Dotation : une grille GN 1/1.
- Allumage piézo.

3,6 kW / 3,6 kW
 3 kW / 3 kW

4 FEUX GAZ FOUR ÉLECTRIQUE GN 1/1

DIMENSIONS : 600x600x860/920
 PUISSANCE FEUX : 13,2 kW
 PUISSANCE FOUR : 3,13 kW
 ALIMENTATION : MONO 230 V
 CODE : YSPT 60 GL

2079 € HT
2495 €



3,6 kW / 3,6 kW / 3,6 kW
 3 kW / 3 kW / 3 kW

6 FEUX GAZ FOUR ÉLECTRIQUE GN 1/1 + PLACARD

DIMENSIONS : 990x600x860/920
 PUISSANCE FEUX : 19,8 kW
 PUISSANCE FOUR : 3,13 kW
 ALIMENTATION : MONO 230 V
 CODE : YSPT 90 GL

2629 € HT
3155 €

4 PLAQUES RONDES ÉLECT.
FOUR ÉLECT. GN 1/1

DIMENSIONS : 660x600x860/920
 PUISSANCE FEUX : 8 kW
 PUISSANCE FOUR : 3,13 kW
 ALIMENTATION : TRI 400 V
CODE : YSPT 60 ELS



1799 € HT
~~2159 €~~

Fourneaux électriques

- Cuve inox emboutie.
- Plaques électriques à protection thermique.
- Régulation 6 positions.
- Four à convection électrique 4 niveaux GN 1/1.

Grills charcoal

DOTATION :

- 1 grille GN 1/1.



- Grille supérieure en tubes d'acier traité.
- Réglage de la hauteur de grille (2 positions).
- Thermostat de régulation du niveau de chauffe.
- Tiroir de récupération des jus.
- Allumage piézo.
- Monté en Gaz Nat (injecteurs B/P fournis)



829 € HT
~~995 €~~

SIMPLE

DIMENSIONS : 330x600x290
 SURFACE : 312x483
 PUISSANCE : 6,5 kW
CODE : YGL 30 GLS



1459 € HT
~~1751 €~~

DOUBLE

DIMENSIONS : 660x600x290
 SURFACE : 624x483
 PUISSANCE : 13 kW
CODE : YGL 60 GLS

DOTATION :

- 1 sac de 5 kg de pierres de lave.

Accessoires



**GRILLE SIMPLE
 SPÉCIAL POISSON**

DIMENSIONS : 312x483
CODE : YGSP 30

105 € HT
~~126 €~~

Bain-marie électrique

BACS GN
 NON
 INCLUS

Voir p. 214.



SIMPLE - 1 CUVE GN 1/1

DIMENSIONS : 330x600x290
 PUISSANCE : 1,5 kW
 ALIMENTATION : MONO 230 V
CODE : YBM 30 EL

449 € HT
~~539 €~~

- Cuve emboutie.
- Résistance de chauffe sous la cuve.
- Cuve pour bac GN 1/1 prof. max. 150 mm.
- Température réglable jusqu'à 90°C.
- Robinet de vidange amovible.

Cuiseurs à pâtes électriques

- Structure inox.
- Réglage de la température jusqu'à 95°C.
- Thermostat de sécurité.

PANIER (POUR 1 CUVE)

KIT 2 PANIERS 1/2

DIMENSIONS : 280x100x135
CODE : YK2 P 1/2

149 € HT
~~179 €~~

KIT 4 PANIERS 1/4

DIMENSIONS : 138x100x135
CODE : YK4 P 1/4

209 € HT
~~251 €~~

PANIER
 NON INCLUS



589 € HT
~~707 €~~

DOUBLE

DIMENSIONS : 660x600x290
 PUISSANCE : 6 kW
 ALIMENTATION : TRI 400 V
CODE : YVT 60 ELS

SIMPLE

DIMENSIONS : 330x600x290
 PUISSANCE : 3 kW
 ALIMENTATION : MONO 230 V
CODE : YVT 30 ELS



949 € HT
~~1139 €~~

600 SNACK 600

Chauffe-frites électrique

TECHNITALIA
ESSENTIAL

MADE IN EUROPE

USAGE MODÉRÉ
★★★



SIMPLE GN 2/1

DIMENSIONS : 330x600x290
 PUISSANCE : 850 kW
 ALIMENTATION : MONO 230 V
 CODE : YUH 30 EL

699 € HT
839 €

- Bac GN 1/2 prof. 200 mm (fourni).
- Grille perforée dans le fond du bac.
- Maintien au chaud par 2 systèmes indépendants :
 - Résistances sous la cuve.
 - Lampe au-dessus de la cuve.

Friteuses à poser électriques

Robinet de vidange avec sécurité.



SIMPLE - 8 L

DIMENSIONS : 330x600x290
 DIM. PANIERS : 210x235x100
 PUISSANCE : 3 kW (TRI 6 kW)
 POIDS : 15 kg
 CODE MONO 230 V : YFE 30 EL
 CODE TRI 400 V : YFE 30 ELT



MONO
609 € HT
731 €

TRI
709 € HT
851 €



DOUBLE - 2 x 8 L

DIMENSIONS : 660x600x290
 DIM. PANIERS : 210x235x100
 PUISSANCE : 2x3 kW (TRI 2x6 kW)
 POIDS : 30 kg
 CODE MONO 230 V : YFE 60 EL
 CODE TRI 400 V : YFE 60 ELT



MONO
1149 € HT
1379 €

TRI
1299 € HT
1559 €

- Structure renforcée inox.
- Boîtier de résistances amovible.
- Robinet de vidange amovible.
- Interrupteur Marche / Arrêt.
- Température réglable jusqu'à 195°C.
- Thermostat de sécurité.

Friteuses sur coffre électriques

- Structure renforcée inox.
- Boîtier de résistances amovible.
- Robinet de vidange amovible.
- Vidange dans le coffre.
- Interrupteur Marche / Arrêt.
- Température réglable jusqu'à 195°C.
- Thermostat de sécurité.

DOTATION (pour toutes les friteuses) :

- 1 panier par cuve.

SIMPLE - 9 L



DIMENSIONS : 330x600x860 / 920
 RENDEMENT : 9 kg / h
 PUISSANCE : 6 kW
 ALIMENTATION : TRI 400 V
 POIDS : 22 kg
 CODE : YRM 430

1079 € HT
1295 €



DOUBLE - 2x9 L



DIMENSIONS : 660x600x860 / 920
 RENDEMENT : 2x9 kg / h
 PUISSANCE : 2x6 kW
 ALIMENTATION : TRI 400 V
 POIDS : 44 kg
 CODE : YRM 432

1899 € HT
2279 €



SIMPLE - 13 L



DIMENSIONS : 330x600x860 / 920
 RENDEMENT : 14 kg / h
 PUISSANCE : 9,9 kW
 ALIMENTATION : TRI 400 V
 POIDS : 23 kg
 CODE : YRM 419

1229 € HT
1475 €

DOUBLE - 2x13 L



DIMENSIONS : 660x600x860 / 920
 RENDEMENT : 2x14 kg / h
 PUISSANCE : 2x9,9 kW
 ALIMENTATION : TRI 400 V
 POIDS : 45 kg
 CODE : YRM 420

2099 € HT
2519 €



SIMPLE - LISSE

DIMENSIONS : 330x540x220
SURFACE : 320x480
PUISSANCE : 4 kW
CODE ACIER : YFTH 30 GL
CODE CHROME : YFTHC 30 GL

ACIER
629 € HT
755 €

CHROME
749 € HT
899 €



DOUBLE - LISSE

DIMENSIONS : 660x540x220
SURFACE : 650x480
PUISSANCE : 8 kW
CODE ACIER : YFTH 60 GL
CODE CHROME : YFTHC 60 GL

ACIER
999 € HT
1199 €

CHROME
1249 € HT
1499 €



DOUBLE - MI-RAINURÉE/MI-LISSE

DIMENSIONS : 660x540x220
SURFACE : 650x480
PUISSANCE : 8 kW
CODE ACIER : YFTHR 60 GL
CODE CHROME : YFTHRC 60 GL

ACIER
1099 € HT
1319 €

CHROME
1199 € HT
1439 €



TRIPLE - LISSE

DIMENSIONS : 990x540x220
SURFACE : 980x480
PUISSANCE : 12 kW
CODE ACIER : YFTH 90 GL
CODE CHROME : YFTHC 90 GL

ACIER
1549 € HT
1859 €

CHROME
1929 € HT
2315 €



- Plaque supérieure en Acier ou Chrome de 10 mm d'épaisseur.
- Bords relevés sur 3 côtés de la plaque.
- Thermostat de régulation du niveau de chauffe.
- Tiroir de récupération des jus.
- Allumage piézo.
- Montée en Gaz Nat (injecteurs B/P fournis).

Plaques à snacker électriques



SIMPLE - LISSE

DIMENSIONS : 330x540x220
SURFACE : 320x480
PUISSANCE : 3 kW
ALIMENTATION : MONO 230 V
CODE ACIER : YFTH 30 EL
CODE CHROME : YFTHC 30 EL

ACIER
449 € HT
539 €

CHROME
549 € HT
659 €



DOUBLE - LISSE

DIMENSIONS : 660x540x220
SURFACE : 650x480
PUISSANCE : 6 kW
ALIMENTATION : TRI 400 V
CODE ACIER : YFTH 60 EL
CODE CHROME : YFTHC 60 EL

ACIER
699 € HT
839 €

CHROME
899 € HT
1079 €



DOUBLE - MI-RAINURÉE/MI-LISSE

DIMENSIONS : 660x540x220
SURFACE : 650x480
PUISSANCE : 6 kW
ALIMENTATION : TRI 400 V
CODE ACIER : YFTHR 60 EL
CODE CHROME : YFTHRC 60 EL

ACIER
829 € HT
995 €

CHROME
999 € HT
1199 €



TRIPLE - LISSE

DIMENSIONS : 990x540x220
SURFACE : 980x480
PUISSANCE : 9 kW
ALIMENTATION : TRI 400 V
CODE ACIER : YFTH 90 EL
CODE CHROME : YFTHC 90 EL

ACIER
1139 € HT
1367 €

CHROME
1499 € HT
1799 €



- Plaque supérieure en Acier ou Chrome de 10 mm d'épaisseur.
- Bords relevés sur 3 côtés de la plaque.
- Thermostat de régulation du niveau de chauffe.
- Tiroir de récupération des jus.
- Bouton d'allumage Marche/Arrêt.

600 SNACK 600

Plan neutre simple



- Plan supérieur embouti.
- Planche de découpe en polypropylène (en option).



DIMENSIONS : 330x600x290
CODE : YPP 30 L

199 € HT
239 €

Supports ouverts

- Structure tout inox AISI 304.
- Pieds réglables en hauteur.
- Étagère basse.
- Livré monté.



SIMPLE

DIMENSIONS : 330x510x570/630
CODE : YPO 30 L

229 € HT
275 €

DOUBLE

DIMENSIONS : 660x510x570/630
CODE : YPO 60 L

289 € HT
347 €

TRIPLE

DIMENSIONS : 990x510x570/630
CODE : YPO 90 L

339 € HT
407 €

QUADRUPLE

DIMENSIONS : 1320x510x570/630
CODE : YPO 120 L

399 € HT
479 €

Supports fermés 3 côtés

- Structure tout inox AISI 304.
- Pieds réglables en hauteur.
- Étagère basse.
- Livré monté.

SIMPLE

DIMENSIONS : 330x530x570/630
CODE : YP 30 L

219 € HT
263 €

DOUBLE

DIMENSIONS : 660x530x570/630
CODE : YP 60 L

269 € HT
323 €



Soubassement four à convection GN 1/1



- Four à convection électrique 4 niveaux GN 1/1.
- Température : 50/300°C.



FOUR À CONVECTION GN 1/1

DIMENSIONS : 990x600x570/630
CODE : YPT 90 EL

1339 € HT
1607 €

DOTATION :

- 1 grille GN 1/1.

- Poignée inox.
- Fourni avec glissières et vis de fixation à monter.



2 TIROIRS POUR SUPPORT SIMPLE

LONGUEUR : 330
CODE : YZ 30

299 € HT
359 €

2 TIROIRS POUR SUPPORT DOUBLE

LONGUEUR : 660
CODE : YZ 60

369 € HT
443 €

Portes pour support fermé

- Poignée inox.
- Fournie avec charnières.



CHARNIÈRE À GAUCHE

LARGEUR : 330
CODE : YDP 60

119 € HT
143 €



CHARNIÈRE À DROITE

LARGEUR : 330
CODE : YDL 60

119 € HT
143 €

- 4 roulettes dont 2 avec freins.
- Fourni avec vis de fixation.
- À monter par vos soins.



Kit roulettes pour support

CODE : YKRRM 1

105 € HT
126 €

NEW

USAGE INTENSIF
★ ★ ★

ITALINOX

Soubassements réfrigérés – Froid positif



INFORMATIONS
TECHNIQUES P.14.

2 PORTES – 150 L



DIMENSIONS : 1200x600x600
PUISSANCE : 170 W
ALIMENTATION : MONO 230 V
CODE : YMFB 120/6

1899 € HT
2279 €

3 PORTES – 210 L



DIMENSIONS : 1600x600x600
PUISSANCE : 230 W
ALIMENTATION : MONO 230 V
CODE : YMFB 160/6

2199 € HT
2639 €

4 PORTES – 295 L



DIMENSIONS : 2200x600x600
PUISSANCE : 350 W
ALIMENTATION : MONO 230V
CODE : YMFB 220/6

2799 € HT
3359 €

KIT BLOC 1 TIROIR 1/1*

CODE : YPTMFBT 6

249 € HT
299 €



KIT BLOC 2 TIROIRS 1/2*

CODE : YFBT 2 MFB 6

329 € HT
395 €

Kit bloc

* À la place d'une porte, livré non monté.



TECHNITALIA

GAMMES PRESTIGE



PRESTIGE 700



PRESTIGE 900

LES IRRÉSISTIBLES !

- Grilles en fonte émaillée.
- Brûleurs en fonte et laiton.
- Veilleuse.
- Bac sous brûleur fixe en inox AISI 304.
- Soupape de sûreté et thermocouple.
- Monté d'origine en Gaz Nat (injecteurs B/P fournis).



3,5 kW

6 kW

2 FEUX

799 € HT
959 €

DIMENSIONS : 400 x 700 x 330
 PUISSANCE : 9,5 kW
 CODE : YSPB 70/04 G



3,5 kW

6 kW

6 kW

6 kW

4 FEUX

1399 € HT
1679 €

DIMENSIONS : 800 x 700 x 330
 PUISSANCE : 21,5 kW
 CODE : YSPB 70/08 G



6 kW

3,5 kW

6 kW

6 kW

6 kW

3,5 kW

6 FEUX

1999 € HT
2399 €

DIMENSIONS : 1200 x 700 x 330
 PUISSANCE : 31 kW
 CODE : YSPB 70/012 G

- Grilles en fonte émaillée.
- Brûleurs en fonte et laiton.
- Veilleuse.
- Bac sous brûleur amovible en inox AISI 304 pour un entretien facile.

- Soupape de sûreté et thermocouple.
- Monté d'origine en Gaz Nat (injecteurs B/P fournis).



4,5 kW

7,5 kW

2 FEUX

999 € HT
1199 €

DIMENSIONS : 400 x 700 x 330
 PUISSANCE : 12 kW
 CODE : YSP 70/04 G



4,5 kW

7,5 kW

7,5 kW

7,5 kW

4 FEUX

1749 € HT
2099 €

DIMENSIONS : 800 x 700 x 330
 PUISSANCE : 27 kW
 CODE : YSP 70/08 G



7,5 kW

4,5 kW

7,5 kW

7,5 kW

7,5 kW

4,5 kW

6 FEUX

2549 € HT
3059 €

DIMENSIONS : 1200 x 700 x 330
 PUISSANCE : 39 kW
 CODE : YSP 70/012 G

- Grilles en fonte émaillée.
- Brûleurs en fonte et laiton.
- Veilleuse.
- Bac sous brûleur amovible ou fixe en inox AISI 304 pour un entretien facile.

- Soupape de sûreté et thermocouple.
- Monté d'origine en Gaz Nat (injecteurs B/P fournis).



4,5 kW

7,5 kW

2 FEUX

1219 € HT
1463 €

DIMENSIONS : 400 x 700 x 900
 PUISSANCE : 12 kW
 CODE : YSP 70/40 G



4,5 kW

7,5 kW

7,5 kW

7,5 kW

4 FEUX

1999 € HT
2399 €

DIMENSIONS : 800 x 700 x 900
 PUISSANCE : 27 kW
 CODE : YSP 70/80 G



7,5 kW

4,5 kW

7,5 kW

7,5 kW

7,5 kW

4,5 kW

6 FEUX

2899 € HT
3479 €

DIMENSIONS : 1200 x 700 x 900
 PUISSANCE : 39 kW
 CODE : YSP 70/120 G

Réchauds gaz sur coffre



700 PRESTIGE 700

Réchauds électriques



- Plaques électriques en fonte, encastrées dans un embouti inox.
- Parfaite étanchéité.
- Commutateur 6 positions de chauffe.

- Voyants lumineux.
- Diamètre de la plaque ronde : Ø 220 mm.



2,6 kW

2,6 kW

2 FEUX



DIMENSIONS : 400x700x330
 PUISSANCE : 5,2 kW
 ALIMENTATION : TRI 400 V
 CODE : YSP 70/04 E

699 € HT
839 €



2,6 kW

2,6 kW

2,6 kW

2,6 kW

4 FEUX



DIMENSIONS : 800x700x330
 PUISSANCE : 10,4 kW
 ALIMENTATION : TRI 400 V
 CODE : YSP 70/08 E

1099 € HT
1319 €

Réchauds électriques sur coffre



- Plaques électriques en fonte, encastrées dans un embouti inox.
- Parfaite étanchéité.
- Commutateur 6 positions de chauffe.

- Voyants lumineux.
- Diamètre de la plaque ronde : Ø 220 mm.



2,6 kW

2,6 kW

2 FEUX



DIMENSIONS : 400x700x900
 PUISSANCE : 5,2 kW
 ALIMENTATION : TRI 400 V
 CODE : YSP 70/40 E

869 € HT
1043 €



2,6 kW

2,6 kW

2,6 kW

2,6 kW

4 FEUX



DIMENSIONS : 800x700x900
 PUISSANCE : 10,4 kW
 ALIMENTATION : TRI 400 V
 CODE : YSP 70/80 E

1299 € HT
1559 €

LES IRRÉSISTIBLES !

- Grilles en fonte émaillée.
- Brûleurs fixe en fonte et laiton.
- Veilleuse.
- Bac sous brûleur fixe en inox AISI 304.
- Soupape de sûreté et thermocouple.
- Monté d'origine en Gaz Nat (injecteurs B/P fournis).

FOUR :

- Gaz ou électrique avec chambre intérieure en acier inox AISI 430.
- Chambre et porte isolées.
- Température réglable jusqu'à 300°C.
- Échelle porte grilles 4 niveaux amovible pour entretien.

4 FEUX GAZ - FOUR GAZ GN 2/1

DIMENSIONS : 800x700x900
 PUISSANCE : 27,5 kW
 PUISSANCE FOUR : 6 kW
 CODE : YSPBT 70/80 21 G



2799 € HT
3359 €

3,5 kW / 6 kW
 6 kW / 6 kW



- Grilles en fonte émaillée.
- Brûleurs en fonte et laiton.
- Veilleuse.
- Bac sous brûleur amovible en inox AISI 304 pour un entretien facile.
- Soupape de sûreté et thermocouple.
- Monté d'origine en Gaz Nat (injecteurs B/P fournis).

FOUR :

- Gaz ou électrique avec chambre intérieure en acier inox AISI 430.
- Chambre et porte isolées.
- Température réglable jusqu'à 300°C.
- Échelle porte grilles 4 niveaux amovible pour entretien.



4,5 kW / 7,5 kW
 7,5 kW / 7,5 kW

4 FEUX GAZ - FOUR GAZ GN 2/1

DIMENSIONS : 800x700x900
 PUISSANCE : 33 kW
 PUISSANCE FOUR : 6 kW
 CODE : YSPT 70/80 21 G



3099 € HT
3719 €



4,5 kW / 7,5 kW
 7,5 kW / 7,5 kW

4 FEUX GAZ - FOUR ÉLECT. GN 2/1

DIMENSIONS : 800x730x870
 PUISSANCE : 27 kW
 PUISSANCE FOUR : 6,3 kW / TRI
 CODE : YSPT 70/80 21 GE



3169 € HT
3803 €



7,5 kW / 4,5 kW / 7,5 kW
 7,5 kW / 7,5 kW / 4,5 kW

6 FEUX GAZ - FOUR GAZ GN 2/1

DIMENSIONS : 1200x700x900
 PUISSANCE : 45 kW
 PUISSANCE FOUR : 6 kW
 CODE : YSPT 70/120 21 G



3599 € HT
4319 €



7,5 kW / 4,5 kW / 7,5 kW
 7,5 kW / 7,5 kW / 4,5 kW

6 FEUX GAZ - FOUR ÉLECT. GN 2/1

DIMENSIONS : 1200x700x900
 PUISSANCE : 39 kW
 PUISSANCE FOUR : 6,3 kW / TRI
 CODE : YSPT 70/120 21 GE



4119 € HT
4943 €

LES IRRÉSISTIBLES !



- Fourneaux électriques.
- Plaques électriques en fonte encastrées dans un embouti inox.
- Parfaite étanchéité.
- Commutateur 6 positions de chauffe.
- Plaques rondes.
- Diamètre de la plaque ronde : Ø 220 mm.

FOUR :

- Électrique avec chambre intérieure en acier inox AISI 430.
- Chambre et porte isolées.
- Température réglable jusqu'à 300°C.
- Échelle porte grilles 4 niveaux amovible pour entretien.

4 FEUX ÉLECT - FOUR ÉLECT GN 1/1

2,6 kW / 2,6 kW
2,6 kW / 2,6 kW

DIMENSIONS : 800x700x900
 PUISSANCE : 13,4 kW
 PUISSANCE FOUR : 3,13 kW / MONO
 CODE : YSPT 70/80 11 E



2089 € HT
~~2507 €~~

- Fourneaux électriques.
- Plaques électriques en fonte encastrées dans un embouti inox.
- Parfaite étanchéité.
- Commutateur 6 positions de chauffe.
- Plaques rondes.
- Diamètre de la plaque ronde : Ø 220 mm.

FOUR :

- Électrique avec chambre intérieure en acier inox AISI 430.
- Chambre et porte isolées.
- Température réglable jusqu'à 300°C.
- Échelle porte grilles 4 niveaux amovible pour entretien.

2,6 kW / 2,6 kW
2,6 kW / 2,6 kW

4 FEUX ÉLECT - FOUR ÉLECT GN 2/1

DIMENSIONS : 800x700x900
 PUISSANCE : 16,7 kW
 PUISSANCE FOUR : 6,3 kW / TRI
 CODE : YSPT 70/80 21 E



2399 € HT
~~2879 €~~



2,6 kW / 2,6 kW / 2,6 kW
2,6 kW / 2,6 kW / 2,6 kW

6 FEUX ÉLECT - FOUR ÉLECT GN 2/1

DIMENSIONS : 1200x700x900
 PUISSANCE : 21,9 kW
 PUISSANCE FOUR : 6,3 kW / TRI
 CODE : YSPT 70/120 21 E



3199 € HT
~~3839 €~~

- Grille inox en tube rond.
- Grille réglable sur 2 niveaux.
- Allumage piézo.



SIMPLE

DIMENSIONS : 400x700x330
 PUISSANCE : 6,5 kW
 CODE : YGL 70/04 G

1199 € HT
1439 €



DOUBLE

DIMENSIONS : 800x700x330
 PUISSANCE : 2 x 6,5 kW
 CODE : YGL 70/08 G

1899 € HT
2279 €

DOTATION :

- 1 kit grilles pour version simple.
- 2 kits grilles pour version double.

- Grille inox en tube rond.
- Grille réglable sur 2 niveaux.
- Allumage piézo.



SIMPLE

DIMENSIONS : 400x700x900
 PUISSANCE : 6,5 kW
 CODE : YGL 70/40 G

1339 € HT
1607 €



DOUBLE

DIMENSIONS : 800x700x900
 PUISSANCE : 2 x 6,5 kW
 CODE : YGL 70/80 G

2149 € HT
2579 €

DOTATION :

- 1 kit grilles pour version simple.
- 2 kits grilles pour version double.



GRILLE EN S (POISSON)

CODE : YGL 700 M

145 € HT
174 €

700 PRESTIGE 700

Cuiseurs à pâtes

TECHNITALIA
ESSENTIAL

USAGE INTENSIF
★ ★ ★

- Cuve en inox AISI 316 L.
- Remplissage de la cuve par robinet.
- Résistances de cuisson traité anti-corrosion (sel).



PANIER
NON INCLUS

DOTATION :

- 1 grille de fond.
- 1 égouttoir.

SIMPLE ÉLECTRIQUE - 16 L

DIMENSIONS : 400x700x330
 PUISSANCE : 4,5 kW
 ALIMENTATION : TRI 400 V
 CODE : YVT 70/04 E

1299 € HT
1559 €

DOUBLE ÉLECTRIQUE - 2x16 L

DIMENSIONS : 800x700x330
 PUISSANCE : 9 kW
 ALIMENTATION : TRI 400 V
 CODE : YVT 70/08 E

2899 € HT
3479 €

Cuiseurs à pâtes sur coffre

TECHNITALIA
ESSENTIAL

USAGE INTENSIF
★ ★ ★

- Égouttoir sur la partie avant.
- Cuve en inox AISI 316 L.
- Remplissage de la cuve par robinet.

- Résistances de cuisson traité anti-corrosion (sel).
- Raccordement direct à une vidange d'eau.



PANIER
NON INCLUS



SIMPLE ÉLECTRIQUE - 23 L

DIMENSIONS : 400x700x900
 PUISSANCE : 6 kW
 ALIMENTATION : TRI 400 V
 CODE : YVT 70/40 E

1749 € HT
2099 €

DOUBLE ÉLECTRIQUE - 2x23 L

DIMENSIONS : 800x700x900
 PUISSANCE : 12 kW
 ALIMENTATION : TRI 400 V
 CODE : YVT 70/80 E

3399 € HT
4079 €

DOTATION :

- 1 grille de fond.
- 1 égouttoir.

EXEMPLE DE
COMPOSITIONS POSSIBLES

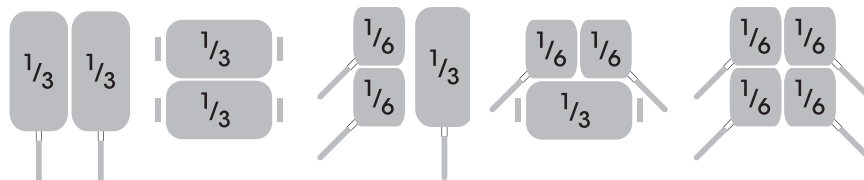

Paniers



89 € HT
107 €

PANIER GN 1/6 L

DIMENSIONS : 145x160x215
 CODE : Y408 008 101



109 € HT
131 €

PANIER GN 1/3

DIMENSIONS : 145x290x215
 CODE : Y408 008 102



109 € HT
131 €

PANIER GN 1/3 DH

DIMENSIONS : 290x160x215
 CODE : Y408 008 103

USAGE INTENSIF
★★★

TECHNITALIA
ESSENTIAL

Friteuses gaz

- Cuve inox emboutie avec vidange.
- Bac collecteur d'huile.
- Brûleur gaz acier inox dans la cuve.
- Veilleuse.
- Allumage piézo.



SIMPLE - 15 L



DIMENSIONS : 400x700x1090
 PUISSANCE : 12 kW
 CODE : YFE 70/40 G

2299 € HT
2759 €



DOUBLE - 2 x 15 L



DIMENSIONS : 800x700x1090
 PUISSANCE : 2 x 12 kW
 CODE : YFE 70/80 G

3999 € HT
4799 €

DOTATION (pour toutes les friteuses / par cuve) :

- 1 panier.
- 1 filtre de fond de cuve.
- 1 couvercle.

USAGE INTENSIF
★★★

TECHNITALIA
ESSENTIAL

Friteuses électriques

- Cuve inox emboutie avec vidange.
- Bac collecteur d'huile.
- Résistances blindées pivotantes sur le côté à 90° pour l'entretien.



SIMPLE - 13 L



DIMENSIONS : 400x700x330
 PUISSANCE : 12,5 kW
 CODE : YFE 70/04 E

1479 € HT
1775 €



DOUBLE - 2 x 13 L



DIMENSIONS : 800x700x330
 PUISSANCE : 2 x 12,5 kW
 CODE : YFE 70/08 E

2699 € HT
3239 €



SIMPLE - 17 L

DIMENSIONS : 400x700x900
 PUISSANCE : 13,5 kW
 CODE : YFE 70/40 E

1799 € HT
2159 €



DOUBLE - 2 x 17 L

DIMENSIONS : 800x700x900
 PUISSANCE : 2 x 13,5 kW
 CODE : YFE 70/80 E

3299 € HT
3959 €



Paniers



60 € HT
72 €

PANIER GN 1/1 - 13 L

DIMENSIONS : 215x300x120
 CODE : Y408 001 103



60 € HT
72 €

PANIER GN 1/1 - 13 L TOP / 15 L

DIMENSIONS : 280x295x100
 CODE : Y408 001 105



60 € HT
72 €

PANIER GN 1/1 - 17 L

DIMENSIONS : 280x300x120
 CODE : Y408 001 104



700 PRESTIGE 700

Plaques à snacker gaz



- Plaque encastrée avec rebords.
- Tiroir de récupération des graisses.
- Allumage piézo.

SIMPLE - LISSE

DIMENSIONS : 400x700x330
 PUISS. ACIER : 7 kW
 PUISS. CHROME : 7 kW
 CODE ACIER : YFTH 70/04 G
 CODE CHROME : YFTHC 70/04 G



SIMPLE - RAINURÉE

DIMENSIONS : 400x700x330
 PUISS. ACIER : 7 kW
 PUISS. CHROME : 7 kW
 CODE ACIER : YFTR 70/04 G
 CODE CHROME : YFTRC 70/04 G

ACIER
 1049 € HT
 1259 €

CHROME
 1399 € HT
 1679 €

ACIER
 1149 € HT
 1379 €

CHROME
 1479 € HT
 1775 €



DOUBLE - LISSE

DIMENSIONS : 800x700x330
 PUISS. ACIER : 2 x 7 kW
 PUISS. CHROME : 2 x 7 kW
 CODE ACIER : YFTH 70/08 G
 CODE CHROME : YFTHC 70/08 G

ACIER
 1829 € HT
 2195 €

CHROME
 2439 € HT
 2927 €

DOUBLE - RAINURÉE/LISSE

DIMENSIONS : 800x700x330
 PUISS. ACIER : 2 x 7 kW
 PUISS. CHROME : 2 x 7 kW
 CODE ACIER : YFTHR 70/08 G
 CODE CHROME : YFTHRC 70/08 G

ACIER
 1859 € HT
 2234 €

CHROME
 2379 € HT
 2855 €



Plaques à snacker gaz sur coffre

SIMPLE - LISSE

DIMENSIONS : 400x700x900
 PUISS. ACIER : 7 kW
 PUISS. CHROME : 7 kW
 CODE ACIER : YFTH 70/40 G
 CODE CHROME : YFTHC 70/40 G

ACIER
 1219 € HT
 1463 €

CHROME
 1599 € HT
 1919 €



SIMPLE - RAINURÉE

DIMENSIONS : 400x700x900
 PUISS. ACIER : 7 kW
 PUISS. CHROME : 7 kW
 CODE ACIER : YFTR 70/40 G
 CODE CHROME : YFTRC 70/40 G

ACIER
 1339 € HT
 1607 €

CHROME
 1659 € HT
 1994 €

DOUBLE - LISSE

DIMENSIONS : 800x700x900
 PUISS. ACIER : 2 x 7 kW
 PUISS. CHROME : 2 x 7 kW
 CODE ACIER : YFTH 70/80 G
 CODE CHROME : YFTHC 70/80 G

ACIER
 2039 € HT
 2447 €

CHROME
 2639 € HT
 3167 €



DOUBLE - RAINURÉE/LISSE

DIMENSIONS : 800x700x900
 PUISS. ACIER : 2 x 7 kW
 PUISS. CHROME : 2 x 7 kW
 CODE ACIER : YFTHR 70/80 G
 CODE CHROME : YFTHRC 70/80 G

ACIER
 2059 € HT
 2474 €

CHROME
 2599 € HT
 3119 €

- Plaque encastrée avec rebords.
- Tiroir de récupération des graisses.
- Voyants lumineux.

USAGE INTENSIF
★★★

TECHNITALIA
ESSENTIAL

Plaques à snacker électriques



SIMPLE - LISSE

DIMENSIONS : 400x700x330
 PUISS. ACIER : 4,5 kW
 PUISS. CHROME : 4,5 kW
 CODE ACIER : YFTH 70/04 E
 CODE CHROME : YFTHC 70/04 E

ACIER
899 € HT
 1079 € TTC

CHROME
1299 € HT
 1559 € TTC



SIMPLE - RAINURÉE

DIMENSIONS : 400x700x330
 PUISS. ACIER : 4,5 kW
 PUISS. CHROME : 4,5 kW
 CODE ACIER : YFTR 70/04 E
 CODE CHROME : YFTRC 70/04 E

ACIER
959 € HT
 1151 € TTC

CHROME
1299 € HT
 1559 € TTC



DOUBLE - LISSE

DIMENSIONS : 800x700x330
 PUISS. ACIER : 2 x 4,5 kW
 PUISS. CHROME : 2 x 4,5 kW
 CODE ACIER : YFTH 70/08 E
 CODE CHROME : YFTHC 70/08 E

ACIER
1429 € HT
 1745 € TTC

CHROME
2099 € HT
 2519 € TTC



DOUBLE - RAINURÉE/LISSE

DIMENSIONS : 800x700x330
 PUISS. ACIER : 2 x 4,5 kW
 PUISS. CHROME : 2 x 4,5 kW
 CODE ACIER : YFTHR 70/08 E
 CODE CHROME : YFTHRC 70/08 E

ACIER
1499 € HT
 1799 € TTC

CHROME
2099 € HT
 2519 € TTC



Plaques à snacker électriques sur coffre



SIMPLE - LISSE

DIMENSIONS : 400x700x900
 PUISS. ACIER : 4,5 kW
 PUISS. CHROME : 4,5 kW
 CODE ACIER : YFTH 70/40 E
 CODE CHROME : YFTHC 70/40 E

ACIER
1049 € HT
 1259 € TTC

CHROME
1449 € HT
 1739 € TTC



SIMPLE - RAINURÉE

DIMENSIONS : 400x700x900
 PUISS. ACIER : 4,5 kW
 PUISS. CHROME : 4,5 kW
 CODE ACIER : YFTR 70/40 E
 CODE CHROME : YFTRC 70/40 E

ACIER
1149 € HT
 1379 € TTC

CHROME
1499 € HT
 1799 € TTC



DOUBLE - LISSE

DIMENSIONS : 800x700x900
 PUISS. ACIER : 2 x 4,5 kW
 PUISS. CHROME : 2 x 4,5 kW
 CODE ACIER : YFTH 70/80 E
 CODE CHROME : YFTHC 70/80 E

ACIER
1649 € HT
 1979 € TTC

CHROME
2299 € HT
 2759 € TTC



DOUBLE - RAINURÉE/LISSE

DIMENSIONS : 800x700x900
 PUISS. ACIER : 2 x 4,5 kW
 PUISS. CHROME : 2 x 4,5 kW
 CODE ACIER : YFTHR 70/80 E
 CODE CHROME : YFTHRC 70/80 E

ACIER
1699 € HT
 2039 € TTC

CHROME
2299 € HT
 2759 € TTC



Marmites



- Chauffe indirect.
- Fond de cuve en inox AISI 316 (résistant à la corrosion).

150 L - ÉLECTRIQUE



DIMENSIONS : 800 x 700 x 900
 PUISSANCE : 10,5 kW
 ALIMENTATION : TRI 400 V
 CODE : YBI 70/80 50 E

5599 € HT
~~6749 €~~

Sauteuses basculantes



VERSION GAZ :

- Relevage de la cuve mécanique.
- Fond de cuve en inox AISI 304 épaisseur 12 mm.
- Allumage piézo.



50 L - CUVE MÉCANIQUE



DIMENSIONS : 800 x 700 x 900
 PUISSANCE : 12 kW
 ALIMENTATION : MONO 230 V
 CODE : YBR 70/80 G/N

3799 € HT
~~4559 €~~

VERSION ÉLECTRIQUE :

- Relevage de la cuve mécanique.
- Fond de cuve en inox AISI 304 épaisseur 12 mm.



50 L - CUVE MÉCANIQUE



DIMENSIONS : 800 x 700 x 900
 PUISSANCE : 10,5 kW
 ALIMENTATION : TRI 400 V
 CODE : YBR 70/80 E/N

3499 € HT
~~4199 €~~

Soubassements réfrigérés – Froid positif



180 L - 2 PORTES



DIMENSIONS EXT. : 1200 x 700 x 600
 PUISSANCE : 170 W
 ALIMENTATION : MONO 230 V
 POIDS : 112 kg
 CODE : YMFB 120/7

1899 € HT
~~2279 €~~

360 L - 3 PORTES



DIMENSIONS EXT. : 1600 x 700 x 600
 PUISSANCE : 230 W
 ALIMENTATION : MONO 230 V
 POIDS : 145 kg
 CODE : YMFB 160/7

2159 € HT
~~2594 €~~

550 L - 4 PORTES



DIMENSIONS EXT. : 2200 x 700 x 600
 PUISSANCE : 350 W
 ALIMENTATION : MONO 230 V
 POIDS : 165 kg
 CODE : YMFB 220/7

2799 € HT
~~3359 €~~

Kit bloc



KIT BLOC 2 TIROIRS 1/2*

CODE : YFBT 2 MFB 7

309 € HT
~~374 €~~

INFORMATIONS
 TECHNIQUES P.14.

*À la place d'une porte, livré non monté.

USAGE INTENSIF
★ ★ ★

TECHNITALIA
ESSENTIAL

Plans neutres



SIMPLE

DIMENSIONS : 400x700x330
CODE : YPP 70/04

589 € HT
707 €



DOUBLE

DIMENSIONS : 800x700x330
CODE : YPP 70/08

799 € HT
959 €

USAGE INTENSIF
★ ★ ★

TECHNITALIA
ESSENTIAL

Plans neutres sur coffre



SIMPLE

DIMENSIONS : 400x700x900
CODE : YPP 70/40

699 € HT
839 €



DOUBLE

DIMENSIONS : 800x700x900
CODE : YPP 70/80

999 € HT
1199 €

TECHNITALIA
ESSENTIAL

Supports



SUPPORT SIMPLE

DIMENSIONS : 400x577x590
CODE : YP 70/40

189 € HT
227 €



SUPPORT DOUBLE

DIMENSIONS : 800x577x590
CODE : YP 70/80

229 € HT
275 €



SUPPORT TRIPLE

DIMENSIONS : 1200x577x590
CODE : YP 70/120

329 € HT
395 €



PORTE GAUCHE POUR SUPPORT*

CODE : YDL 90

*Prendre 2 portes pour support double et 3 portes pour support triple.

159 € HT
194 €



PORTE DROITE POUR SUPPORT*

CODE : YDP 90

*Prendre 2 portes pour support double et 3 portes pour support triple.

159 € HT
194 €



900 PRESTIGE 900

Réchauds gaz



- Grilles en acier inoxydable.
- Brûleurs en fonte et laiton.
- Veilleuse.
- Bac sous brûleur amovible pour un entretien facile.
- Soupape de sûreté et thermocouple.
- Monté d'origine en Gaz Nat (injecteurs B/P fournis).



2 FEUX

DIMENSIONS : 400x900x900
 PUISSANCE : 13 kW
 CODE : YSP 90/40 G

5 kW

8 kW

1599 € HT
1919 €



4 FEUX

DIMENSIONS : 800x900x900
 PUISSANCE : 24,5 kW
 CODE : YSP 90/80 G

5 kW

8 kW

8 kW

3,5 kW

2579 € HT
3095 €



6 FEUX

DIMENSIONS : 1200 x 900 x 900
 PUISSANCE : 40,5 kW
 CODE : YSP 90/120 G

8 kW

8 kW

8 kW

5 kW

3,5 kW

8 kW

3899 € HT
4679 €

Réchauds électriques



- Plaques électriques en fonte, encastrées dans un embouti inox.
- Parfaite étanchéité.
- Commutateur 6 positions de chauffe.
- Voyants lumineux.
- Dimensions de la plaque carrée : 300x300 mm.



2 PLAQUES

3 kW

3 kW

DIMENSIONS : 400x900x900
 PUISSANCE : 6 kW
 ALIMENTATION : TRI 400 V
 CODE : YSPL 90/40 E

1499 € HT
1799 €



4 PLAQUES

3 kW

3 kW

3 kW

3 kW

DIMENSIONS : 800x900x900
 PUISSANCE : 12 kW
 ALIMENTATION : TRI 400 V
 CODE : YSPL 90/80 E

2499 € HT
2999 €



2 PLAQUES CARRÉES

3,5 kW

3,5 kW

DIMENSIONS : 400x900x900
 PUISSANCE : 7 kW
 ALIMENTATION : TRI 400 V
 CODE : YSPQ 90/40 E

1679 € HT
2015 €



4 PLAQUES CARRÉES

3,5 kW

3,5 kW

3,5 kW

3,5 kW

DIMENSIONS : 800x900x870
 PUISSANCE : 14 kW
 ALIMENTATION : TRI 400 V
 CODE : YSPQ 90/80 E

2799 € HT
3359 €



Fourneaux gaz

- Grilles en acier inoxydable.
- Brûleurs en fonte et laiton.
- Veilleuse.
- Bac sous brûleur amovible pour un entretien facile.
- Soupape de sûreté et thermocouple.
- Monté d'origine en Gaz Nat (injecteurs B/P fournis).

FOUR :

- Gaz ou électrique avec chambre intérieure en acier inox AISI 430.
- Chambre et porte isolées.
- Température réglable jusqu'à 300°C.
- Échelle porte grilles 4 niveaux amovible pour entretien.



5 kW
8 kW
8 kW
3,5 kW

4 FEUX GAZ
FOUR GAZ GN 2/1

DIMENSIONS : 800x900x900
 PUISSANCE : 31,8 kW
 PUISSANCE FOUR : 6 kW
 CODE : YSPT 90/80 21 G



3999 € HT
4799 €



8 kW
8 kW
8 kW
5 kW
3,5 kW
8 kW

6 FEUX GAZ
FOUR GAZ GN 2/1

DIMENSIONS : 1200x900x900
 PUISSANCE : 47,8 kW
 PUISSANCE FOUR : 6 kW
 CODE : YSPT 90/120 21 G



5639 € HT
6767 €



5 kW
8 kW
8 kW
3,5 kW

4 FEUX GAZ
FOUR ÉLECT. GN 2/1

DIMENSIONS : 800x900x900
 PUISSANCE : 24,5 kW
 PUISSANCE FOUR : 6,3 kW / TRI
 CODE : YSPT 90/80 21 GE



3699 € HT
4439 €



8 kW
8 kW
8 kW
5 kW
3,5 kW
8 kW

6 FEUX GAZ
FOUR ÉLECT. GN 2/1

DIMENSIONS : 1200x900x900
 PUISSANCE : 40,5 kW
 PUISSANCE FOUR : 6,3 kW / TRI
 CODE : YSPT 90/120 21 GE



5599 € HT
6719 €

- Plaques électriques en fonte, encastrées dans un embouti inox.
- Parfaite étanchéité.
- Commutateur 6 positions de chauffe.
- Voyants lumineux.
- Dimensions de la plaque carrée : 300x300 mm.

FOUR :

- Électrique avec chambre intérieure en acier inox AISI 430.
- Chambre et porte isolées.
- Température réglable jusqu'à 300°C.
- Échelle porte grilles 4 niveaux amovible pour entretien.

Fourneaux électrique



3,5 kW
3,5 kW
3,5 kW
3,5 kW

4 FEUX ÉLECT
FOUR ÉLECT. GN 2/1

DIMENSIONS : 800x900x900
 PUISSANCE : 20 kW
 PUISSANCE FOUR : 6,3 kW / TRI
 CODE : YSPQT 90/80 21 E



3999 € HT
4799 €



3 kW
3 kW
3 kW
3 kW

4 FEUX ÉLECT
FOUR ÉLECT. GN 2/1

DIMENSIONS : 800x900x900
 PUISSANCE : 18 kW
 PUISSANCE FOUR : 6,3 kW / TRI
 CODE : YSPLT 90/80 21 E



3659 € HT
4391 €





900 PRESTIGE 900

Friteuses gaz



- Cuve inox emboutie avec vidange.
- Bac collecteur d'huile.
- Brûleur gaz acier inox dans la cuve.

- Veilleuse.
- Allumage piézo.



SIMPLE - 17 L



DIMENSIONS : 400x900x900
 PUISSANCE : 14 kW
 CODE : YFE 90/40 17G

3619 € HT
4343 € TTC

DOUBLE - 2x17 L



DIMENSIONS : 800x900x900
 PUISSANCE : 28 kW
 CODE : YFE 90/80 17G

6249 € HT
7499 € TTC

DOTATION (pour toutes les friteuses /par cuve) :

- 1 panier.
- 1 filtre de fond de cuve.
- 1 couvercle.

Friteuses électriques



- Cuve inox emboutie avec vidange.
- Bac collecteur d'huile.
- Résistances blindées pivotantes sur le côté à 90° pour l'entretien.



SIMPLE - 17 L



DIMENSIONS : 400x900x900
 PUISSANCE : 13,5 kW
 ALIMENTATION : TRI 400 V
 CODE : YFE 90/40 17E

2349 € HT
2819 € TTC

DOUBLE - 2x17 L



DIMENSIONS : 800x900x900
 PUISSANCE : 27 kW
 ALIMENTATION : TRI 400 V
 CODE : YFE 90/80 17E

3799 € HT
4559 € TTC

DOTATION (pour toutes les friteuses /par cuve) :

- 1 panier.
- 1 filtre de fond de cuve.
- 1 couvercle.

- Égouttoir sur la partie avant.
- Cuve en inox AISI 316 L.
- Remplissage de la cuve par robinet.

- Résistances de cuisson traité anti-corrosion (sel).
- Raccordement direct à une vidange d'eau.

PANIER
NON INCLUS



DOTATION :

- 1 grille de fond.
- 1 égouttoir.

SIMPLE ÉLECTRIQUE - 33 L

DIMENSIONS : 400x900x900
 PUISSANCE : 12 kW
 ALIMENTATION : TRI 400 V
 CODE : YVT 90/40 ET

2469 € HT
2963 €

DOUBLE ÉLECTRIQUE - 2x33 L

DIMENSIONS : 800x900x900
 PUISSANCE : 24 kW
 ALIMENTATION : TRI 400 V
 CODE : YVT 90/80 ET

4269 € HT
5123 €

Paniers



89 € HT
107 €

PANIER GN 1/6 L

DIMENSIONS : 145x160x215
 CODE : Y408 008 101



99 € HT
119 €

PANIER GN 1/3

DIMENSIONS : 145x290x215
 CODE : Y408 008 104

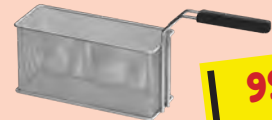

99 € HT
119 €

PANIER GN 1/3 DH

DIMENSIONS : 290x160x215
 CODE : Y408 008 105

Supports



PORTE GAUCHE POUR SUPPORT*

CODE : YDL 90

159 € HT
191 €

*Prendre 2 portes pour support double et 3 portes pour support triple.



PORTE DROITE POUR SUPPORT*

CODE : YDP 90

159 € HT
191 €

*Prendre 2 portes pour support double et 3 portes pour support triple.

- Sur armoire ouvert.
- Tiroir GN 1/1 coulissant sur glissière (GN 2/1 pour PP 90/80).
- Pieds réglables en inox

Plan neutre



SUPPORT SIMPLE

DIMENSIONS : 400x900x900
 CODE : YPP 90/40

1049 € HT
1259 €



SUPPORT DOUBLE

DIMENSIONS : 800x900x900
 CODE : YPP 90/80

1399 € HT
1679 €



900 PRESTIGE 900

Plaques à snacker gaz



- Plaque encastrée avec rebords.
- Tiroir de récupération des graisses.
- Allumage piézo (plaques à snacker gaz).

SIMPLE - LISSE



DIMENSIONS : 400x900x900
 PUISS. ACIER : 8 kW
 PUISS. CHROME : 8 kW
 CODE ACIER : YFTH 90/40 G
 CODE CHROME : YFTHC 90/40 G

ACIER
2239 € HT
 2687 €

CHROME
2469 € HT
 2963 €



SIMPLE - RAINURÉE



DIMENSIONS : 400x900x900
 PUISS. ACIER : 8 kW
 PUISS. CHROME : 8 kW
 CODE ACIER : YFTR 90/40 G
 CODE CHROME : YFTRC 90/40 G

ACIER
2299 € HT
 2759 €

CHROME
2649 € HT
 3179 €

DOUBLE - LISSE



DIMENSIONS : 800x900x900
 PUISS. ACIER : 16 kW
 PUISS. CHROME : 16 kW
 CODE ACIER : YFTH 90/80 G
 CODE CHROME : YFTHC 90/80 G

ACIER
3799 € HT
 4559 €

CHROME
4149 € HT
 4979 €



Plaques à snacker électriques

SIMPLE - LISSE



DIMENSIONS : 400x900x900
 PUISSANCE : 6 kW
 ALIMENTATION : TRI 400 V
 CODE ACIER : YFTH 90/40 E
 CODE CHROME : YFTHC 90/40 E

ACIER
1789 € HT
 2147 €

CHROME
2129 € HT
 2555 €



DOUBLE - LISSE



DIMENSIONS : 800x900x900
 PUISSANCE : 12 kW
 ALIMENTATION : TRI 400 V
 CODE ACIER : YFTH 90/80 E
 CODE CHROME : YFTHC 90/80 E

ACIER
2699 € HT
 3239 €

CHROME
3149 € HT
 3779 €



SIMPLE - RAINURÉE



DIMENSIONS : 400x900x900
 PUISSANCE : 6 kW
 ALIMENTATION : TRI 400 V
 CODE ACIER : YFTR 90/40 E
 CODE CHROME : YFTRC 90/40 E

ACIER
1999 € HT
 2399 €

CHROME
2349 € HT
 2819 €

- Plaque encastrée avec rebords.
- Tiroir de récupération des graisses.
- Voyants lumineux (plaques à snacker électriques).



- Chauffe indirect.
- Système de remplissage d'eau semi-automatique.
- Fond de cuve en inox AISI 316 (résistant à la corrosion).



100 L - MARMITE

DIMENSIONS : 800 x 900 x 900
 PUISSANCE : 22,5 kW
 ALIMENTATION : MONO 230 V
 CODE : YBI 90/100 G

6299 € HT
7559 €

100 L - MARMITE

DIMENSIONS : 800 x 900 x 900
 PUISSANCE : 21 kW
 ALIMENTATION : TRI 400 V
 CODE : YBI 90/100 E

5999 € HT
7199 €

150 L - MARMITE

DIMENSIONS : 800 x 900 x 900
 PUISSANCE : 22,5 kW
 ALIMENTATION : MONO 230 V
 CODE : YBI 90/150 G

6499 € HT
7799 €

150 L - MARMITE

DIMENSIONS : 800 x 900 x 900
 PUISSANCE : 21 kW
 ALIMENTATION : TRI 400 V
 CODE : YBI 90/150 E

6149 € HT
7379 €



VERSION GAZ :

- Relevage de la cuve mécanique ou motorisée.
- Fond de cuve en inox AISI 304 épaisseur 12 mm.
- Allumage piézo.



80 L - CUIVRE MÉCANIQUE

DIMENSIONS : 800 x 900 x 900
 PUISSANCE : 22 kW
 ALIMENTATION : MONO 230 V
 CODE : YBR 90/80 G/N

4899 € HT
5879 €

80 L - CUIVRE MOTORISÉE

DIMENSIONS : 800 x 900 x 900
 PUISSANCE : 22 kW (+0,12 kW élect. pour piézo)
 ALIMENTATION : MONO 230 V
 CODE : YBRM 90/80 GE/N

5999 € HT
7199 €

120 L - CUIVRE MÉCANIQUE

DIMENSIONS : 1200 x 900 x 900
 PUISSANCE : 30 kW
 ALIMENTATION : MONO 230 V
 CODE : YBR 90/120 G/N

6599 € HT
7919 €

120 L - CUIVRE MOTORISÉE

DIMENSIONS : 1200 x 900 x 900
 PUISSANCE : 30 kW (+0,12 kW élect. pour piézo)
 ALIMENTATION : MONO 230 V
 CODE : YBRM 90/120 GE/N

7499 € HT
8999 €



VERSION ÉLECTRIQUE :

- Relevage de la cuve mécanique ou motorisée.
- Fond de cuve en inox AISI 304 épaisseur 12 mm.



80 L - CUIVRE MÉCANIQUE

DIMENSIONS : 800 x 900 x 900
 PUISSANCE : 15 kW
 ALIMENTATION : TRI 400 V
 CODE : YBR 90/80 E/N

4549 € HT
5459 €

80 L - CUIVRE MOTORISÉE

DIMENSIONS : 800 x 900 x 900
 PUISSANCE : 15,12 kW
 ALIMENTATION : TRI 400 V
 CODE : YBRM 90/80 E/N

5849 € HT
7019 €

120 L - CUIVRE MÉCANIQUE

DIMENSIONS : 1200 x 900 x 900
 PUISSANCE : 18 kW
 ALIMENTATION : TRI 400 V
 CODE : YBR 90/120 E/N

6139 € HT
7367 €

120 L - CUIVRE MOTORISÉE

DIMENSIONS : 1200 x 900 x 900
 PUISSANCE : 18,12 kW
 ALIMENTATION : TRI 400 V
 CODE : YBRM 90/120 E/N

6999 € HT
8399 €



CHARIOTS DE LIAISON

Version réfrigérée



DOTATION (Pour YCF20 et YCF40) :

- 5 grilles GN 2/1 (par porte)
- 5 paires de glissières (par porte)

NEW



3279 € HT
3935 € TTC

2799 € HT
3359 € TTC

1 PORTE - 7 NIVEAUX GN 2/1

TEMPÉRATURE : +2/+8°C
 DIMENSIONS EXT. : 799x876x1190
 PUISSANCE : 350 W
 ALIMENTATION : MONO 230 V
 CODE : YCF 10



1 PORTES - 20 NIVEAUX GN 2/1

TEMPÉRATURE : +2/+8°C
 DIMENSIONS EXT. : 799x876x1878
 PUISSANCE : 350 W
 ALIMENTATION : MONO 230 V
 CODE : YCF 20

4699 € HT
5639 € TTC



2 PORTES - 40 NIVEAUX GN 2/1

TEMPÉRATURE : +2/+8°C
 DIMENSIONS EXT. : 1489x876x1878
 PUISSANCE : 575 W
 ALIMENTATION : MONO 230 V
 CODE : YCF 40

DOTATION (Pour YCF10) :

- 3 grilles GN 2/1
- 3 paires de glissières

Version chaude

NEW



2899 € HT
3479 € TTC

2279 € HT
2735 € TTC

1 PORTE - 10 NIVEAUX GN 2/1

TEMPÉRATURE : 0/+100°C
 DIMENSIONS EXT. : 799x876x1190
 PUISSANCE : 2 kW
 ALIMENTATION : MONO 230 V
 CODE : YCCB 10



1 PORTE - 20 NIVEAUX GN 2/1

TEMPÉRATURE : 0/+100°C
 DIMENSIONS EXT. : 799x876x1640
 PUISSANCE : 2 kW
 ALIMENTATION : MONO 230 V
 CODE : YCCB 20

4749 € HT
5699 € TTC



2 PORTES - 40 NIVEAUX GN 2/1

TEMPÉRATURE : 0/+100°C
 DIMENSIONS EXT. : 1489x876x1640
 PUISSANCE : 3,5 kW
 ALIMENTATION : MONO 230 V
 CODE : YCCB 40

DOTATION (Pour YCCB10) :

- 10 paires de glissières

DOTATION (Pour YCCB20 et YCCB40) :

- 20 paires de glissières (par porte)

- Structure extérieure et intérieure en inox AISI 304.
- Isolation en polyuréthane injecté sans CFC.
- Monté sur 4 roulettes d'origine (dont 2 avec freins).
- Poignées latérales pour manipuler le chariot.
- Serrure.



USAGE INTENSIF
★★★

CARAT

- Structure en acier laqué rouge.
- Bol en inox.
- Tête pivotante pour extraction de la cuve.
- Régulateur de vitesse.
- Contact de sécurité d'ouverture.



DOTATION :

- 1 palette.
- 1 fouet.
- 1 batteur.

CAPACITÉ : 7 L

DIMENSIONS : 230 x 380 x 420
 PUISSANCE : 500 W
 POIDS : 17 kg
 ALIMENTATION : MONO 230 V
 CODE : YBTR 07

24h
10 C HT

799 € HT
959 € TTC

USAGE INTENSIF
★★★

- Bol en acier inoxydable.
- Capot de protection en acier inoxydable.
- Système de sécurité répondant aux normes européennes :
 - Commandes en basse tension.
 - Système d'arrêt de fonctionnement en cas d'ouverture de la grille.
 - Sécurité au cas où la cuve n'est pas en position.
- Cuve démontable pour faciliter la récupération de la pâte.
- Forte transmission avec engrenages en métal.
- Ouverture avec levier et interrupteur de sécurité.
- Interrupteur de sécurité dans le capot.
- Boutons de démarrage et d'arrêt séparés.
- Boîtier en fonte avec revêtement anti-rayures.
- Très facile à nettoyer.

DOTATION :

- 1 palette.
- 1 fouet.
- 1 batteur.
- 1 cuve.



CAPACITÉ : 10 L

DIMENSIONS : 366 x 450 x 606
 VITESSES : 110/178/390 RPM
 PUISSANCE : 550 W
 POIDS : 57 kg
 ALIMENTATION : MONO 230 V
 CODE : YMBL 10

999 € HT
1199 € TTC

CAPACITÉ : 20 L

DIMENSIONS : 440 x 520 x 760
 VITESSES : 105/180/408 RPM
 PUISSANCE : 750 W
 POIDS : 76 kg
 ALIMENTATION : MONO 230 V
 CODE : YMBL 20

1199 € HT
1439 € TTC

CAPACITÉ : 30 L

DIMENSIONS : 420 x 545 x 790
 VITESSES : 110/200/420 RPM
 PUISSANCE : 1100 W
 POIDS : 80 kg
 ALIMENTATION : MONO 230 V
 CODE : YMBL 30

1369 € HT
1643 € TTC





PRÉPARATION COCKTAILS

Presse-agrumes

PRESSE-AGRUMES MANUEL

DIMENSIONS	: 220 x 310 x 340
PUISSANCE	: 180 W
ALIMENTATION	: MONO 230 V
CODE	: YF 204



249 € HT
299 € TTC

24h
10 € HT

- Commande manuelle par commutateur Marche / Arrêt.
- Récipient, filtre et ogives en plastique.
- Livré avec 3 ogives de tailles différentes.

USAGE MODÉRÉ
★★★

PRESSE-AGRUMES AUTOMATIQUE

CAPACITÉ RAMPE	: Jusqu'à 4 kg
CAPACITÉ	: 20 oranges / min.
Ø MAX ORANGES	: 80 mm
DIMENSIONS	: 450 x 360 x 775
PUISSANCE	: 200 W
ALIMENTATION	: MONO 230 V
POIDS	: 41 kg
CODE	: YMAJ 25

- Structure entièrement en inox.
- Capteurs pour arrêt automatique.
- Panier de stockage + rampe d'alimentation des oranges dans la partie supérieure.
- Jusqu'à 4 kg dans la rampe d'alimentation.
- Entretien facile.

USAGE MODÉRÉ
★★★

1499 € HT
1799 € TTC



Centrifugeuse



USAGE EXTRÊME
★★★★

- Capable d'extraire les jus à partir de pommes, carottes, gingembre, chou, concombres, céleris, betteraves... sans les éplucher (ne convient pas pour la banane et l'avocat).
- Conçu pour filtrer rapidement le maximum de jus.
- Réservoir de déchets (pulpe) de 10 litres.
- Moteur à induction sans balais.

- Bouton On / Off résistant à l'eau.
- Panier en acier inox.
- Couvercle en plastique sans BPA avec sécurité, le moteur s'arrête dès son ouverture.
- Égouttoir en dessous du bec.
- Base moteur en fonte d'aluminium.
- Tunnel d'alimentation Ø 73 mm avec poignée poussoir.
- Bec ergonomique amovible en forme d'entonnoir, rotation possible sur 360° évitant la goutte à goutte.



OTTO®

PRODUCTION	: 2 L/min
DIMENSIONS	: 322 x 638 x 527
PUISSANCE	: 1,2 kW
ALIMENTATION	: MONO 230 V
CODE	: YHJE 960 CE

4719 € HT
5663 € TTC

DOTATION :

- 1 brosse nettoyante.
- 1 filtre.

Bar blenders



USAGE INTENSIF
★★★★



- Structure en polycarbonate durable.
- Jarre en copolyester avec bouchon doseur amovible et marques de mesure.
- Couteau à 4 lames en acier inoxydable.
- Conçu pour broyer des petits glaçons ou faire de la glace pilée.
- Engrenage en caoutchouc.
- 2 vitesses : lente et rapide.
- Commandes mécaniques.

339 € HT
407 € TTC

908®

CAPACITÉ	: 1,25 L
DIMENSIONS	: 165x203x387
PUISSANCE	: 400 W
ALIMENTATION	: MONO 230 V
CODE	: YHBB 908 FRA

24h
10 € HT

JARRE SUPPLÉMENTAIRE

CODE : YBOL 908

95 € HT
114 € TTC



519 € HT
623 € TTC

RIO®

CAPACITÉ	: 1,40 L
DIMENSIONS	: 190x216x410
PUISSANCE	: 1190 W
ALIMENTATION	: MONO 230 V
CODE	: YHBB 255 CE

24h
10 € HT

JARRE SUPPLÉMENTAIRE

CODE : YBOL RIO

169 € HT
203 € TTC

- Structure en polycarbonate durable.
- Jarres empilables.
- Wave-Action® System (Brevet HBC) : le récipient est spécialement conçu pour forcer les ingrédients à revenir vers les lames afin d'être parfaitement broyés.
- Couteau avec engrenage en métal et 4 angles de coupe permettant de broyer des glaçons.
- Bouchon doseur amovible.
- 2 vitesses : lente et rapide avec mode impulsion.
- Commandes mécaniques.
- Boutons déclencheurs avec protection étanche.
- Détection d'ouverture de couvercle.



DOTATION :

- 1 jarre par bar blender.

USAGE INTENSIF

Hamilton Beach
COMMERCIAL

Bar blenders

- Structure en polycarbonate durable.
- Jarres empilables avec poignée ergonomique.
- **Wave-Action® System (Brevet HBC)** : le récipient est spécialement conçu pour forcer les ingrédients à revenir vers les lames afin d'être parfaitement broyés.
- Minuterie.
- Couteau avec engrenage en métal et 4 angles de coupe permettant de broyer des glaçons.

- Mode impulsion.
- Bouchon doseur amovible.
- Vitesse de rotation : de 13 000 à 26 000 tours/min.

FURY™

- 2 programmes (lent et rapide).
- Commandes mécaniques.

TEMPEST®

- 3 programmes (lent, rapide et accélération).
- Commandes mécaniques et sensibles.

**FURY™**

CAPACITÉ	: 1,8 L
DIMENSIONS	: 178x203x457
PUISSANCE	: 850 - 1000 W
ALIMENTATION	: MONO 230 V
CODE	: YHBH 550 FRA

1199 € HT
1439 €**TEMPEST®**

CAPACITÉ	: 1,8 L
DIMENSIONS	: 178x203x457
PUISSANCE	: 880 W
ALIMENTATION	: MONO 230 V
CODE	: YHBH 650 FRA

1479 € HT
1775 €**DOTATION :**

- 1 jarre par bar blender.
- Adaptateur JP 750.

JARRE SUPPLÉMENTAIRE

259 € HT
311 €

CODE : YBOL UNIVERSAL

24h
10 € HTHamilton Beach
COMMERCIAL

Bar blenders avec boîtier silencieux

- Structure en polycarbonate durable.
- Récipient en copolyester de 1,8 L.
- **Wave-Action® System (Brevet HBC)** : le récipient est spécialement conçu pour forcer les ingrédients à revenir vers les lames afin d'être parfaitement broyés.
- **Advanced Quiet Shield™** : technologie permettant de réduire le niveau sonore.
- Boîtier d'insonorisation amovible.

ECLIPSE™

- 100 programmes.
- Carte mémoire pour des programmes à la carte.
- Couteau avec engrenage en métal et lame à double profil en acier inoxydable.
- Commandes sensibles.

QUANTUM™

- **Endura™ Motor Technology** : pour être jusqu'à 50% plus efficace que les mélangeurs standards de haute performance.
- Plus de 30 cycles de mélange préprogrammés.
- Port USB pour mettre à jour les programmes.
- Indicateur de température.
- Vitesse de rotation : de 12 000 à 26 000 tours/min.
- Commandes sensibles.

24h
10 € HT**ECLIPSE™**

CAPACITÉ	: 1,8 L
DIMENSIONS	: 216x285x470
PUISSANCE	: 1000 W
ALIMENTATION	: MONO 230 V
CODE	: YHBH 755 FRA

2199 € HT
2639 €

JARRE SUPPLÉMENTAIRE

259 € HT
311 €

CODE : YBOL UNIVERSAL

24h
10 € HT**DOTATION :**

- 1 jarre par bar blender.



- Base en polycarbonate durable avec une buse en acier inoxydable.
- Design compact.
- Gain de temps et réduction de la consommation d'eau.
- Bouton unique pour un nettoyage simplifié.
- Nettoie les contenants jusqu'à 1,8 L.
- Débit 8,5 L / minute.



JARRE SUPPLÉMENTAIRE

259 € HT
311 €

CODE : YBOL UNIVERSAL

24h
10 € HT**QUANTUM™**

CAPACITÉ	: 1,8 L
DIMENSIONS	: 216x286x445
PUISSANCE	: 730 W
ALIMENTATION	: MONO 230 V
CODE	: YHBH 950 FRA

3369 € HT
4043 €**LES ATOUTS**

7 ans de garantie moteur pour le QUANTUM™.

Accessoire

RINCE-JARRE

DIMENSIONS	: 160x160x133
CODE	: YBCR 100

24h
10 € HT359 € HT
431 €



HACHOIRS À VIANDE

USAGE INTENSIF
☆☆☆

CARAT

LES IRRÉSISTIBLES !

- Structure en aluminium anodisé.
- Trémie en inox.
- Disques perforés en inox 5 et 8 mm inclus.
- Pieds antidérapants en caoutchouc.



24h
10€ HT

SÉRIE 12 - DÉBIT HORAIRE : 120 kg

DIMENSIONS : 475 x 225 x 365
 PUISSANCE : 850 W
 ALIMENTATION : MONO 230 V
 POIDS : 21,5 kg
 CODE : YIH 12

589 € HT
707 € TTC



24h
10€ HT

SÉRIE 22 - DÉBIT HORAIRE : 220 kg

DIMENSIONS : 520 x 300 x 390
 PUISSANCE : 1100 W
 ALIMENTATION : MONO 230 V
 POIDS : 22,5 kg
 CODE : YIH 22

699 € HT
839 € TTC

TECHNITALIA
ESSENTIAL
MADE IN ITALIE

- Structure en aluminium.
- Couteau 4 lames auto-affûteur en inox.
- Trémie et plaque perforée en inox.
- Hélice en fonte d'aluminium traité.
- Livré d'origine avec une plaque perforée 6 mm.



24h
10€ HT

USAGE MODÉRÉ
☆☆☆

SÉRIE 8 - DÉBIT HORAIRE : 30 kg

DIMENSIONS : 270 x 270 x 355
 PUISSANCE : 370 W
 ALIMENTATION : MONO 230 V
 POIDS : 9,5 kg
 CODE : YE8

539 € HT
647 € TTC



24h
10€ HT

USAGE INTENSIF
☆☆☆

SÉRIE 12 - DÉBIT HORAIRE : 140 kg

DIMENSIONS : 240 x 400 x 400
 PUISSANCE : 750 W
 ALIMENTATION : MONO 230 V
 POIDS : 20 kg
 CODE : YEH 12

759 € HT
911 € TTC



24h
10€ HT

USAGE EXTRÊME
☆☆☆

SÉRIE 22 - DÉBIT HORAIRE : 280 kg

DIMENSIONS : 440 x 240 x 400
 PUISSANCE : 1100 W
 ALIMENTATION : TRI 400 V
 POIDS : 22 kg
 CODE : YEH 22

979 € HT
1175 € TTC

COUPE-LÉGUMES

USAGE INTENSIF
☆☆☆

CARAT

LES IRRÉSISTIBLES !



COUPE-LÉGUMES ÉLECTRIQUE

DIMENSIONS : 240 x 622 x 507
 CAPACITÉ : 300 kg/h
 PUISSANCE : 550 W
 ALIMENTATION : MONO 230 V
 POIDS : 22,5 kg
 CODE : YICLC

24h
10€ HT
769 € HT
923 € TTC

- Structure en aluminium anodisé.
- 2 ouvertures (1 petite et 1 grande) pour insérer les aliments.
- Double sécurité en cas d'ouverture du couvercle et/ou de la poignée.
- Interrupteur On/Off.
- Pieds antidérapants en caoutchouc.
- Autres disques possibles en option (sur demande).

DOTATION :

- 5 disques :
 - 2 éminceurs (2 et 4 mm).
 - 3 râpeurs (3,4 et 7 mm).





LES IRRÉSISTIBLES !

CARAT USAGE INTENSIF
★★★

- Structure en aluminium anodisé.
- Entraînement par courroie.
- Lame en inox.
- Pieds antidérapants en caoutchouc.
- Réglage de l'épaisseur de coupe jusqu'à 12 mm.
- Affûteur de lame.
- Interrupteur On/Off.
- Protège-main.



Ø LAME : 250 mm

DIMENSIONS : 495 x 400 x 375
COUPE UTILE : 180 mm
PUISSANCE : 150 W
ALIMENTATION : MONO 230 V
POIDS : 16,7 kg
CODE : YIS 250

24h
10€ HT
449 € HT
539 €



Ø LAME : 300 mm

DIMENSIONS : 575 x 455 x 445
COUPE UTILE : 200 mm
PUISSANCE : 250 W
ALIMENTATION : MONO 230 V
POIDS : 24,1 kg
CODE : YIS 300

24h
10€ HT
659 € HT
791 €

LES ATOUTS

- Prix attractif.
- Fabrication Italienne.



24h
10€ HT

Ø LAME : 220 mm

USAGE MODÉRÉ
★★★

DIMENSIONS : 440 x 360 x 320
COUPE UTILE : 220 x 165
PUISSANCE : 160 W
ALIMENTATION : MONO 230 V
POIDS : 10 kg
CODE : YFAM 341

459 € HT
551 €

24h
10€ HT

Ø LAME : 250 mm

USAGE MODÉRÉ
★★★

DIMENSIONS : 530 x 440 x 345
COUPE UTILE : 230 x 175
PUISSANCE : 160 W
ALIMENTATION : MONO 230 V
POIDS : 13,6 kg
CODE : YFAM 342

559 € HT
674 €



24h
10€ HT

Ø LAME : 275 mm

USAGE INTENSIF
★★★

DIMENSIONS : 530 x 440 x 380
COUPE UTILE : 230 x 185
PUISSANCE : 160 W
ALIMENTATION : MONO 230 V
POIDS : 14,5 kg
CODE : YFAM 343

669 € HT
803 €

24h
10€ HT

Ø LAME : 300 mm

USAGE INTENSIF
★★★

DIMENSIONS : 580 x 470 x 420
COUPE UTILE : 240 x 210
PUISSANCE : 220 W
ALIMENTATION : MONO 230 V
POIDS : 25,5 kg
CODE : YCEL 344

1119 € HT
1343 €

- Structure en aluminium anodisé.
- Lame en acier chromé.
- Réglage de l'épaisseur de coupe jusqu'à 16 mm.
- Interrupteur à 2 boutons.
- Entraînement par courroie.
- Pieds ventouses.
- Affûteur de lame.
- Protège-main.





TRANCHEURS

Trancheurs à pignon

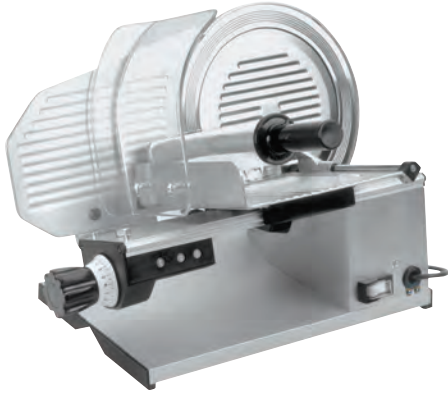

- Structure en aluminium anodisé.
- Lame en inox anti-adhésive.
- Réglage de l'épaisseur de coupe jusqu'à 15 mm.
- Entraînement par pignon.
- Protège-main.



Ø LAME : 220 mm

USAGE MODÉRÉ

DIMENSIONS : 450 x 370 x 360
 COUPE UTILE : 195 x 155
 PUISSANCE : 200 W
 ALIMENTATION : MONO 230 V
 POIDS : 12,5 kg
 CODE : YCEL 222

669 € HT
803 €

LES ATOUTS

- Très résistant.
- Espace dégagé sous le plateau.
- Idéal pour le jambon de pays et la coppa.



Ø LAME : 250 mm

USAGE INTENSIF

DIMENSIONS : 510 x 410 x 370
 COUPE UTILE : 230 x 175
 PUISSANCE : 200 W
 ALIMENTATION : MONO 230 V
 POIDS : 14 kg
 CODE : YCEL 225

899 € HT
1079 €



Ø LAME : 275 mm

USAGE EXTRÊME

DIMENSIONS : 530 x 410 x 410
 COUPE UTILE : 230 x 180
 PUISSANCE : 200 W
 ALIMENTATION : MONO 230 V
 POIDS : 15 kg
 CODE : YCEL 275

999 € HT
1199 €



Ø LAME : 300 mm

USAGE EXTRÊME

DIMENSIONS : 580 x 480 x 515
 COUPE UTILE : 265 x 210
 PUISSANCE : 220 W
 ALIMENTATION : MONO 230 V
 POIDS : 21 kg
 CODE : YCEL 300

1459 € HT
1751 €

Gamme VOLANO



- Structure en aluminium fusion peint en rouge laqué (autres couleurs sur demande).
- Lame en acier chromé.
- Fonctionnement par rotation du volant qui fait coulisser le plateau.
- Entraînement par courroie.
- Pieds ventouses.
- Affûteur de lame.
- Protège-main.

Ø LAME : 250 mm

DIMENSIONS : 680 x 520 x 510
 COUPE UTILE : 185 x 150
 ÉPAISSEUR COUPE : Jusqu'à 2,5 mm
 POIDS : 33 kg
 CODE : YVOLA 250

3599 € HT
4319 €



Volant standard

Ø LAME : 300 mm

DIMENSIONS : 720 x 600 x 740
 COUPE UTILE : 230 x 190
 ÉPAISSEUR COUPE : Jusqu'à 2,5 mm
 POIDS : 45,5 kg
 CODE : YVOLA 300

3929 € HT
4745 €

Ø LAME : 350 mm

DIMENSIONS : 870 x 710 x 800
 COUPE UTILE : 270 x 240
 ÉPAISSEUR COUPE : Jusqu'à 2,5 mm
 POIDS : 81 kg
 CODE : YVOLA 350

6179 € HT
7445 €

Accessoires



VOLANT ROSACE POUR YVOLA 250/300

CODE : Ajouter « R » en fin de code

240 € HT
288 €

VOLANT ROSACE POUR YVOLA 350

CODE : Ajouter « R » en fin de code

170 € HT
204 €



SUPPORT POUR YVOLA 250/300

CODE : YSUP/VOL 25

1259 € HT
1523 €

SUPPORT POUR YVOLA 350

CODE : YSUP/VOL 35

1379 € HT
1655 €



USAGE MODÉRÉ
★ ★ ★

1619 € HT
1943 €

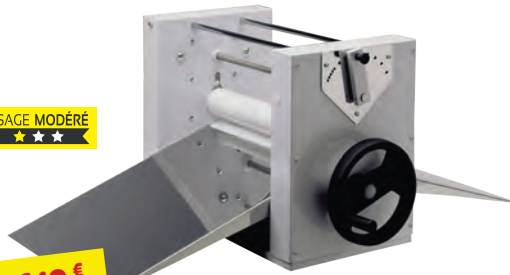

VERSION MANUELLE

DIM. OUVERT	: 972 x 682 x 405
DIM. PLIÉ	: 300 x 682
DIAMÈTRE MAX.	: 400 mm
POIDS	: 35 kg
CODE	: YLAM 400

- Structure extérieure laquée blanc avec traitement anti-rayures.
- Largeur de travail : 400 mm.
- Cylindres en téflon alimentaire d'un diamètre de 60 mm.
- Réglage de l'épaisseur de 0,1 à 34 mm.
- Tablettes démontables en inox.

VERSION ÉLECTRIQUE TRI

USAGE INTENSIF
★ ★ ★

DIM. OUVERT	: 972 x 827 x 477
DIM. PLIÉ	: 300 x 827
DIAMÈTRE MAX.	: 495 mm
PUISSANCE	: 370 W
ALIMENTATION	: TRI 400 V
POIDS	: 79 kg
CODE	: YLAM 500

2899 € HT
3479 €

VERSION ÉLECTRIQUE MONO

DIM. OUVERT	: 972 x 827 x 477
DIM. PLIÉ	: 300 x 827
DIAMÈTRE MAX.	: 495 mm
PUISSANCE	: 370 W
ALIMENTATION	: MONO 230 V
POIDS	: 79 kg
CODE	: YLAM 500 M

2999 € HT
3599 €

- Largeur de travail : 496 mm.
- Cylindres en téflon alimentaire d'un diamètre de 60 mm.
- Réglage de l'épaisseur de 0,1 à 34 mm.
- Système d'inversion du sens de laminage.
- Système de sécurité répondant aux normes européennes :
 - Commandes en basse tension.
 - Système d'arrêt de fonctionnement en cas d'ouverture de la grille.
- Tablettes en inox recouvertes de téflon alimentaire.



USAGE EXTRÊME
★ ★ ★



Gamme EASY

- Cylindres en téflon alimentaire d'un diamètre de 60 mm.
- Réglage de l'épaisseur de 34 à 0,1 mm.
- Système d'inversion du sens de laminage.
- Système de sécurité répondant aux normes européennes :
 - Commandes en basse tension.
 - Système d'arrêt de fonctionnement en cas d'ouverture de la grille.

- Livré d'origine avec moteur 1 vitesse (2 vitesses en option - triphasé uniquement) et 2 rouleaux latéraux. Possibilité d'ajouter un variateur de vitesse monophasé (4 vitesses) et un dispositif coupe croissants (en option).

LAMINOIR SUR SOCLE

DIM. OUVERT	: 3050 x 1020 x 1290
DIM. PLIÉ	: 920 x 2150
DIAMÈTRE MAX.	: 600 mm de longueur sur 1300 mm de longueur
PUISSANCE	: 750 W
ALIMENTATION	: TRI 400 V
POIDS	: 240 kg
CODE	: YEASB 603

6419 € HT
7703 €



MOTEUR À 2 VITESSES POUR YEASB 603*

CODE : Ajouter « 2V » en fin de code

6749 € HT
8099 €

VARIATEUR DE VITESSE MONO POUR YEASB 603*

CODE : Ajouter « W » en fin de code

6999 € HT
8615 €

PÉDALE POUR YLAM 500 ET YEASB 603

CODE : YP/LAM 500

189 € HT
227 €

DISPOSITIF COUPE CROISSANTS POUR YEASB 603

CODE : YTCE 600

2869 € HT
3443 €

Accessoires



* OPTIONS NON CUMULABLES

Toutes les dimensions sont données en millimètres : Longueur x Profondeur x Hauteur. - Nos capacités sont indiquées en brut.



HOTTES GAMME CHALLENGE

Version statique



- Structure en inox 18/10 satiné AISI 430 (pour l'ensemble des parties visibles).
- Équipée de filtres labyrinthe en inox AISI 304.
- Robinet de vidange.



Robinet de vidange.

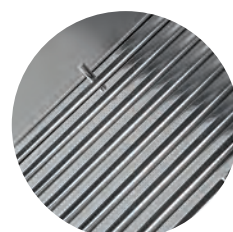

Filtres labyrinthe en inox AISI 304.

PROFONDEUR 700 mm

LONGUEUR 1000

NB DE FILTRES : 2 (400 x 400)
 DIMENSIONS EXT. : 1000 x 700 x 450
 DÉBIT : 900 m³/h
 CODE : YHKS 100/70

TOP BUDGET €
399 € HT
 479 € TTC

LONGUEUR 1500

NB DE FILTRES : 3 (400 x 400)
 DIMENSIONS EXT. : 1500 x 700 x 450
 DÉBIT : 1350 m³/h
 CODE : YHKS 150/70

469 € HT
 563 € TTC

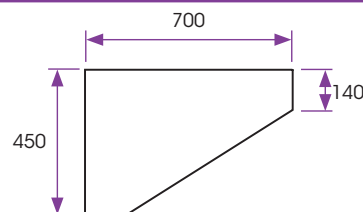

LONGUEUR 2000

NB DE FILTRES : 4 (400 x 400)
 DIMENSIONS EXT. : 2000 x 700 x 450
 DÉBIT : 1800 m³/h
 CODE : YHKS 200/70

TOP VENTE 👍
599 € HT
 719 € TTC

LONGUEUR 2500

NB DE FILTRES : 5 (400 x 400)
 DIMENSIONS EXT. : 2500 x 700 x 450
 DÉBIT : 1800 m³/h
 CODE : YHKS 250/70

SUPPLÉMENT DE LIVRAISON : +100 € NET HT
729 € HT
 875 € TTC

LONGUEUR 3000

NB DE FILTRES : 6 (400 x 400)
 DIMENSIONS EXT. : 3000 x 700 x 450
 DÉBIT : 2700 m³/h
 CODE : YHKS 300/70

SUPPLÉMENT DE LIVRAISON : +150 € NET HT
829 € HT
 995 € TTC

PROFONDEUR 900 mm

LONGUEUR 1000

NB DE FILTRES : 2 (400 x 500)
 DIMENSIONS EXT. : 1000 x 900 x 450
 DÉBIT : 1100 m³/h
 CODE : YHKS 100

TOP BUDGET €
439 € HT
 527 € TTC

LONGUEUR 1500

NB DE FILTRES : 3 (400 x 500)
 DIMENSIONS EXT. : 1500 x 900 x 450
 DÉBIT : 1700 m³/h
 CODE : YHKS 150

539 € HT
 647 € TTC

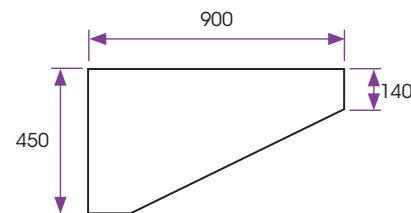

LONGUEUR 2000

NB DE FILTRES : 4 (400 x 500)
 DIMENSIONS EXT. : 2000 x 900 x 450
 DÉBIT : 2400 m³/h
 CODE : YHKS 200

TOP VENTE 👍
699 € HT
 833 € TTC

LONGUEUR 2500

NB DE FILTRES : 5 (400 x 500)
 DIMENSIONS EXT. : 2500 x 900 x 450
 DÉBIT : 2300 m³/h
 CODE : YHKS 250

SUPPLÉMENT DE LIVRAISON : +100 € NET HT
839 € HT
 1007 € TTC

LONGUEUR 3000

NB DE FILTRES : 6 (400 x 500)
 DIMENSIONS EXT. : 3000 x 900 x 450
 DÉBIT : 3600 m³/h
 CODE : YHKS 300

SUPPLÉMENT DE LIVRAISON : +150 € NET HT
949 € HT
 1139 € TTC

- Structure en inox 18/10 satiné AISI 430 (pour l'ensemble des parties visibles).
- Équipée de filtres labyrinthe en inox AISI 304.
- Robinet de vidange.
- Ventilateur IP 65 classe B, monté avec refoulement vertical et centré sur la longueur.
- Variateur non inclus.
- Alimentation : MONO 230 V.

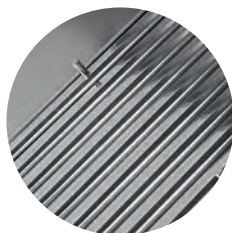

Filtres labyrinthe en inox AISI 304.



Robinet de vidange.



À PARTIR DE
669 € HT

VARIATEURS ÉLECTRONIQUES ET FILTRES VOIR P. 180.

PROFONDEUR 700 mm

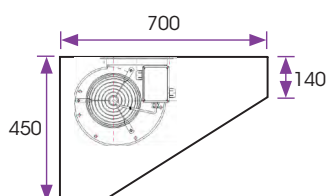

LONGUEUR 1000

NB DE FILTRES	: 2 (400 x 400)
COMPATIBILITÉ VARIATEUR	: 3 A
VENTILATEUR	: VE 7/7
PUISSANCE	: 184 W
DIMENSIONS EXT.	: 1000 x 700 x 450
DÉBIT	: 1000 m³/h
CODE	: YHKD 100/70

TOP BUDGET €
669 € HT
~~803 €~~

LONGUEUR 1500

NB DE FILTRES	: 3 (400 x 400)
COMPATIBILITÉ VARIATEUR	: 3 A
VENTILATEUR	: VE 7/7
PUISSANCE	: 184 W
DIMENSIONS EXT.	: 1500 x 700 x 450
DÉBIT	: 1300 m³/h
CODE	: YHKD 150/70

769 € HT
~~923 €~~

LONGUEUR 2000

NB DE FILTRES	: 4 (400 x 400)
COMPATIBILITÉ VARIATEUR	: 6 A
VENTILATEUR	: VE 8/9T
PUISSANCE	: 420 W
DIMENSIONS EXT.	: 2000 x 700 x 450
DÉBIT	: 1600 m³/h
CODE	: YHKD 200/70

TOP VENTE €
899 € HT
~~1079 €~~

LONGUEUR 2500

NB DE FILTRES	: 5 (400 x 400)
COMPATIBILITÉ VARIATEUR	: 6 A
VENTILATEUR	: VE 8/9T
PUISSANCE	: 420 W
DIMENSIONS EXT.	: 2500 x 700 x 450
DÉBIT	: 1700 m³/h
CODE	: YHKD 250/70

SUPPLÉMENT DE LIVRAISON : €
+120 € NET HT  **999 € HT**
~~1199 €~~

LONGUEUR 3000

NB DE FILTRES	: 6 (400 x 400)
COMPATIBILITÉ VARIATEUR	: 6 A
VENTILATEUR	: VE 8/9T
PUISSANCE	: 420 W
DIMENSIONS EXT.	: 3000 x 700 x 450
DÉBIT	: 2800 m³/h
CODE	: YHKD 300/70

SUPPLÉMENT DE LIVRAISON : €
+170 € NET HT  **1199 € HT**
~~1439 €~~

PROFONDEUR 900 mm

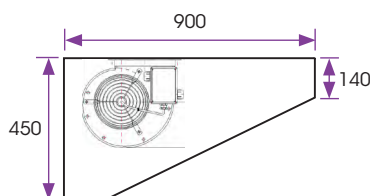

LONGUEUR 1000

NB DE FILTRES	: 2 (400 x 500)
COMPATIBILITÉ VARIATEUR	: 3 A
VENTILATEUR	: VE 7/7
PUISSANCE	: 184 W
DIMENSIONS EXT.	: 1000 x 900 x 450
DÉBIT	: 1300 m³/h
CODE	: YHKD 100

TOP BUDGET €
699 € HT
~~839 €~~

LONGUEUR 1500

NB DE FILTRES	: 3 (400 x 500)
COMPATIBILITÉ VARIATEUR	: 3 A
VENTILATEUR	: VE 7/7
PUISSANCE	: 184 W
DIMENSIONS EXT.	: 1500 x 900 x 450
DÉBIT	: 1500 m³/h
CODE	: YHKD 150

799 € HT
~~959 €~~

LONGUEUR 2000

NB DE FILTRES	: 4 (400 x 500)
COMPATIBILITÉ VARIATEUR	: 6 A
VENTILATEUR	: VE 8/9T
PUISSANCE	: 420 W
DIMENSIONS EXT.	: 2000 x 900 x 450
DÉBIT	: 2200 m³/h
CODE	: YHKD 200

TOP VENTE €
899 € HT
~~1079 €~~

LONGUEUR 2500

NB DE FILTRES	: 5 (400 x 500)
COMPATIBILITÉ VARIATEUR	: 6 A
VENTILATEUR	: VE 8/9T
PUISSANCE	: 420 W
DIMENSIONS EXT.	: 2500 x 900 x 450
DÉBIT	: 2500 m³/h
CODE	: YHKD 250

SUPPLÉMENT DE LIVRAISON : €
+120 € NET HT  **1019 € HT**
~~1223 €~~

LONGUEUR 3000

NB DE FILTRES	: 6 (400 x 500)
COMPATIBILITÉ VARIATEUR	: 6 A
VENTILATEUR	: VE 8/9T
PUISSANCE	: 420 W
DIMENSIONS EXT.	: 3000 x 900 x 450
DÉBIT	: 2800 m³/h
CODE	: YHKD 300

SUPPLÉMENT DE LIVRAISON : €
+170 € NET HT  **1299 € HT**
~~1559 €~~



HOTTES GAMME CHALLENGE

Version intégrale



A PARTIR DE
979 € HT

- Structure en inox 18/10 satiné AISI 430 (pour l'ensemble des parties visibles).
- Équipée de filtres labyrinthe en inox AISI 304.
- Éclairage monté et câblé inclus.
- Robinet de vidange.
- Ventilateur IP 65 classe B, monté avec refoulement vertical et centré sur la longueur.
- Variateur électronique monté et raccordé en façade.
- Alimentation : MONO 230 V.
- N'existe qu'en motorisée.

LES ATOUTS

- Made in Italie.
- Filtres inox AISI 304.

PROFONDEUR 700 mm

LONGUEUR 1000

NB DE FILTRES : 2 (400 x 400)
 COMPATIBILITÉ VARIATEUR : 3 A
 VENTILATEUR : VE 7/7
 PUISSANCE : 184 W
 DIMENSIONS EXT. : 1000 x 700 x 450
 DÉBIT : 1000 m³/h
 CODE : YHKC 100/70

979 € HT
1175 €

LONGUEUR 1500

NB DE FILTRES : 3 (400 x 400)
 COMPATIBILITÉ VARIATEUR : 3 A
 VENTILATEUR : VE 7/7
 PUISSANCE : 184 W
 DIMENSIONS EXT. : 1500 x 700 x 450
 DÉBIT : 1300 m³/h
 CODE : YHKC 150/70

1079 € HT
1295 €

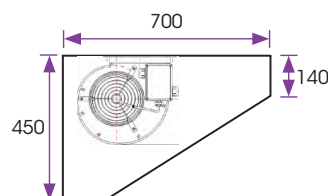

LONGUEUR 2000

NB DE FILTRES : 4 (400 x 400)
 COMPATIBILITÉ VARIATEUR : 6 A
 VENTILATEUR : VE 8/9T
 PUISSANCE : 420 W
 DIMENSIONS EXT. : 2000 x 700 x 450
 DÉBIT : 1700 m³/h
 CODE : YHKC 200/70

1169 € HT
1403 €

LONGUEUR 2500

NB DE FILTRES : 5 (400 x 400)
 COMPATIBILITÉ VARIATEUR : 6 A
 VENTILATEUR : VE 8/9T
 PUISSANCE : 420 W
 DIMENSIONS EXT. : 2500 x 700 x 450
 DÉBIT : 1800 m³/h
 CODE : YHKC 250/70

SUPPLÉMENT DE LIVRAISON : +120 € HT
1399 € HT
1679 €

LONGUEUR 3000

NB DE FILTRES : 6 (400 x 400)
 COMPATIBILITÉ VARIATEUR : 6 A
 VENTILATEUR : VE 8/9T
 PUISSANCE : 420 W
 DIMENSIONS EXT. : 3000 x 700 x 450
 DÉBIT : 2600 m³/h
 CODE : YHKC 300/70

SUPPLÉMENT DE LIVRAISON : +170 € HT
1499 € HT
1799 €

PROFONDEUR 900 mm

LONGUEUR 1000

NB DE FILTRES : 2 (400 x 500)
 COMPATIBILITÉ VARIATEUR : 3 A
 VENTILATEUR : VE 7/7
 PUISSANCE : 184 W
 DIMENSIONS EXT. : 1000 x 900 x 450
 DÉBIT : 1000 m³/h
 CODE : YHKC 100

999 € HT
1199 €

LONGUEUR 1500

NB DE FILTRES : 3 (400 x 500)
 COMPATIBILITÉ VARIATEUR : 3 A
 VENTILATEUR : VE 7/7
 PUISSANCE : 184 W
 DIMENSIONS EXT. : 1500 x 900 x 450
 DÉBIT : 1300 m³/h
 CODE : YHKC 150

1099 € HT
1319 €

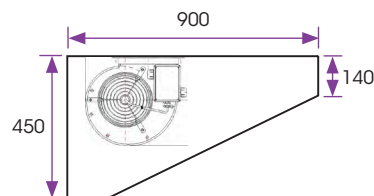

LONGUEUR 2000

NB DE FILTRES : 4 (400 x 500)
 COMPATIBILITÉ VARIATEUR : 6 A
 VENTILATEUR : VE 8/9T
 PUISSANCE : 420 W
 DIMENSIONS EXT. : 2000 x 900 x 450
 DÉBIT : 2200 m³/h
 CODE : YHKC 200

1269 € HT
1523 €

LONGUEUR 2500

NB DE FILTRES : 5 (400 x 500)
 COMPATIBILITÉ VARIATEUR : 6 A
 VENTILATEUR : VE 8/9T
 PUISSANCE : 420 W
 DIMENSIONS EXT. : 2500 x 900 x 450
 DÉBIT : 2300 m³/h
 CODE : YHKC 250

SUPPLÉMENT DE LIVRAISON : +120 € HT
1499 € HT
1799 €

LONGUEUR 3000

NB DE FILTRES : 6 (400 x 500)
 COMPATIBILITÉ VARIATEUR : 6 A
 VENTILATEUR : VE 8/9T
 PUISSANCE : 420 W
 DIMENSIONS EXT. : 3000 x 900 x 450
 DÉBIT : 2800 m³/h
 CODE : YHKC 300

SUPPLÉMENT DE LIVRAISON : +170 € HT
1599 € HT
1919 €



- Structure entièrement en inox 18/10 satiné AISI 304*.
- Équipée de filtres labyrinthe en inox AISI 304.
- Éclairage inclus.
- Robinet de vidange.
- Ventilateur IP 65 classe B, monté avec refoulement vertical et centré sur la longueur.
- Variateur électronique monté et raccordé en façade.
- Alimentation : MONO 230 V.

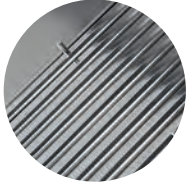

Filtres labyrinthe en inox AISI 304.



Robinet de vidange.



Variateur électronique.



À PARTIR DE
1099 € HT

LES ATOUTS

- Made in Italie.
- Structure en inox AISI 304.

PROFONDEUR 700 mm

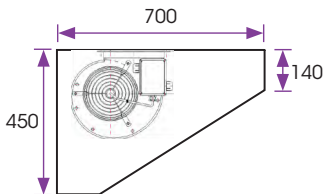

LONGUEUR 1000

NB DE FILTRES	: 2 (400 x 400)
COMPATIBILITÉ VARIATEUR	: 3 A
VENTILATEUR	: VE 7/7
PUISSANCE	: 184 W
DIMENSIONS EXT.	: 1000 x 700 x 450
DÉBIT	: 1000 m³/h
CODE	: YHKCG 100/70

1099 € HT
~~1319 €~~

LONGUEUR 1500

NB DE FILTRES	: 3 (400 x 400)
COMPATIBILITÉ VARIATEUR	: 3 A
VENTILATEUR	: VE 7/7
PUISSANCE	: 184 W
DIMENSIONS EXT.	: 1500 x 700 x 450
DÉBIT	: 1300 m³/h
CODE	: YHKCG 150/70

1199 € HT
~~1439 €~~

LONGUEUR 2000

NB DE FILTRES	: 4 (400 x 400)
COMPATIBILITÉ VARIATEUR	: 6 A
VENTILATEUR	: VE 8/9T
PUISSANCE	: 420 W
DIMENSIONS EXT.	: 2000 x 700 x 450
DÉBIT	: 1700 m³/h
CODE	: YHKCG 200/70

1339 € HT
~~1607 €~~

LONGUEUR 2500

NB DE FILTRES	: 5 (400 x 400)
COMPATIBILITÉ VARIATEUR	: 6 A
VENTILATEUR	: VE 8/9T
PUISSANCE	: 420 W
DIMENSIONS EXT.	: 2500 x 700 x 450
DÉBIT	: 1800 m³/h
CODE	: YHKCG 250/70

SUPPLÉMENT DE LIVRAISON : € NET HT
+120 € **1599 € HT**
~~1919 €~~

LONGUEUR 3000

NB DE FILTRES	: 6 (400 x 400)
COMPATIBILITÉ VARIATEUR	: 6 A
VENTILATEUR	: VE 8/9T
PUISSANCE	: 420 W
DIMENSIONS EXT.	: 3000 x 700 x 450
DÉBIT	: 2600 m³/h
CODE	: YHKCG 300/70

SUPPLÉMENT DE LIVRAISON : € NET HT
+170 € **1699 € HT**
~~2039 €~~

PROFONDEUR 900 mm

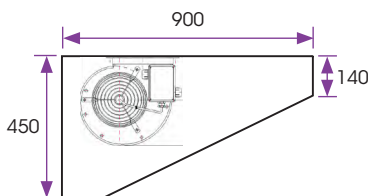

LONGUEUR 1000

NB DE FILTRES	: 2 (400 x 500)
COMPATIBILITÉ VARIATEUR	: 3 A
VENTILATEUR	: VE 7/7
PUISSANCE	: 184 W
DIMENSIONS EXT.	: 1000 x 900 x 450
DÉBIT	: 1000 m³/h
CODE	: YHKCG 100

1179 € HT
~~1415 €~~

LONGUEUR 1500

NB DE FILTRES	: 3 (400 x 500)
COMPATIBILITÉ VARIATEUR	: 3 A
VENTILATEUR	: VE 7/7
PUISSANCE	: 184 W
DIMENSIONS EXT.	: 1500 x 900 x 450
DÉBIT	: 1300 m³/h
CODE	: YHKCG 150

1289 € HT
~~1547 €~~

LONGUEUR 2000

NB DE FILTRES	: 4 (400 x 500)
COMPATIBILITÉ VARIATEUR	: 6 A
VENTILATEUR	: VE 8/9T
PUISSANCE	: 420 W
DIMENSIONS EXT.	: 2000 x 900 x 450
DÉBIT	: 2200 m³/h
CODE	: YHKCG 200

1499 € HT
~~1799 €~~

LONGUEUR 2500

NB DE FILTRES	: 5 (400 x 500)
COMPATIBILITÉ VARIATEUR	: 6 A
VENTILATEUR	: VE 8/9T
PUISSANCE	: 420 W
DIMENSIONS EXT.	: 2500 x 900 x 450
DÉBIT	: 2300 m³/h
CODE	: YHKCG 250

SUPPLÉMENT DE LIVRAISON : € NET HT
+120 € **1699 € HT**
~~2039 €~~

LONGUEUR 3000

NB DE FILTRES	: 6 (400 x 500)
COMPATIBILITÉ VARIATEUR	: 6 A
VENTILATEUR	: VE 8/9T
PUISSANCE	: 420 W
DIMENSIONS EXT.	: 3000 x 900 x 450
DÉBIT	: 2800 m³/h
CODE	: YHKCG 300

SUPPLÉMENT DE LIVRAISON : € NET HT
+170 € **1849 € HT**
~~2219 €~~

* Pour l'ensemble des parties visibles.

* Forfait transport - prix nets hors taxes - aucune remise applicable.

Toutes les dimensions sont données en millimètres : Longueur x Profondeur x Hauteur. - Nos capacités sont indiquées en brut.



ACCESSOIRES

Luminaires



- Luminaire étanche avec lampe tubulaire fluorescente T8.
- Protection anti-éblouissement en polycarbonate.

LONGUEUR 650

COMPATIBILITÉ HOTTE : 1000 - 1800
 PUISSANCE : 20 W
 ALIMENTATION : MONO 230 V
 CODE : YIRE 18 K

110 € HT
~~132 €~~

LONGUEUR 1200

COMPATIBILITÉ HOTTE : 1800 - 3000
 PUISSANCE : 40 W
 ALIMENTATION : MONO 230 V
 CODE : YIRE 36 K

139 € HT
~~167 €~~

Platines viroles de raccordement



- Structure en acier galvanisé.

VIROLE Ø 250

CODE : YZPST 25

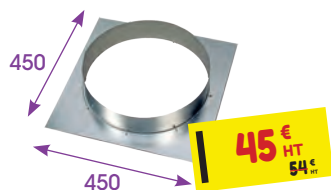

VIROLE Ø 300

CODE : YZPST 30

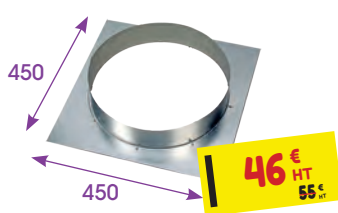

VIROLE Ø 350

CODE : YZPST 35

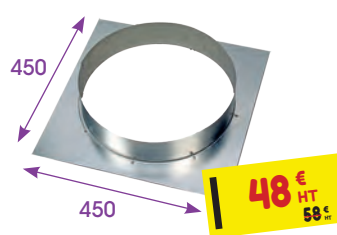

VIROLE Ø 400

CODE : YZPST 40

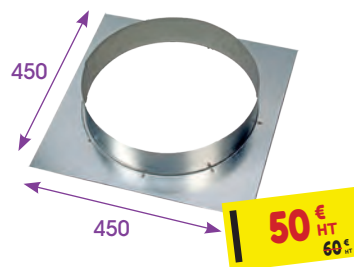

Variateurs électroniques



- Variateurs électroniques de tension MONO 230 V - 50 Hz.
- Boîtier PVC, IP 55.
- Intensité 3 A ou 6 A selon modèle.
- Raccordement possible d'une électrovanne gaz et d'un éclairage.

INTENSITÉ 3 A

ALIMENTATION : MONO 230 V
 CODE : YVAR 3 A

119 € HT
~~143 €~~

INTENSITÉ 6 A

ALIMENTATION : MONO 230 V
 CODE : YVAR 6 A

139 € HT
~~167 €~~

Filtres



FILTRE LABYRINTHE INOX AISI 304

DIMENSIONS : 400 x 400 x 20
 CODE : YFLK 4

49 € HT
~~59 €~~

FILTRE LABYRINTHE INOX AISI 304

DIMENSIONS : 400 x 500 x 20
 CODE : YFLK 5

56 € HT
~~67 €~~



- Moto-ventilateur double ouïe à action.
- Structure en acier galvanisé.
- Bride de refoulement incluse.
- Boîte de raccordement plexo fixée sur la volute.
- Moteur dans l'ouïe monté sur 3 silentblocs.



RE 7/7 - 4P

INTENSITÉ : 2 A
 DIMENSIONS EXT. : 296 x 309 x 336
 PUISSANCE : 300 W
 CODE : YRE 774

399 € HT
479 € TTC

RE 7/9 - 4P

INTENSITÉ : 2,2 A
 DIMENSIONS EXT. : 363 x 309 x 337
 PUISSANCE : 300 W
 CODE : YRE 794

449 € HT
539 € TTC



Ces moto-ventilateurs ne sont pas ceux inclus dans les hottes p. 177, 178 et 179.

RE 9/9 - 4P

INTENSITÉ : 4,3 A
 DIMENSIONS EXT. : 382 x 381 x 390
 PUISSANCE : 550 W
 CODE : YRE 994

619 € HT
743 € TTC

RE 10/10 - 4P

INTENSITÉ : 4,6 A
 DIMENSIONS EXT. : 407 x 423 x 443
 PUISSANCE : 600 W
 CODE : YRE 10104

699 € HT
839 € TTC

CAISSONS DE VENTILATION



- Caisson en acier galvanisé avec trappe d'accès au groupe moto-ventilateur.
- Moto-ventilateur double ouïe en accouplement direct monophasé.
- Variateur électronique non inclus.
- 1400 tours/min.

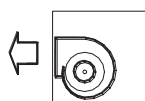

Position du ventilateur

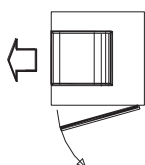

Ouverture trappe d'accès



VR 7/7

VARIATEUR : 3 A
 INTENSITÉ : 1,75 A
 DIMENSIONS EXT. : 450 x 450 x 450
 PUISSANCE MOTEUR : 147 W
 ALIMENTATION : MONO 230 V
 CODE : YCVD 3 K

539 € HT
647 € TTC

VR 9/9

VARIATEUR : 9 A
 INTENSITÉ : 3,3 A
 DIMENSIONS EXT. : 500 x 500 x 500
 PUISSANCE MOTEUR : 370 W
 ALIMENTATION : MONO 230 V
 CODE : YCVD 4 K

599 € HT
719 € TTC

VR 10/10

VARIATEUR : 9 A
 INTENSITÉ : 4,4 A
 DIMENSIONS EXT. : 550 x 550 x 550
 PUISSANCE MOTEUR : 550 W
 ALIMENTATION : MONO 230 V
 CODE : YCVD 5 K

779 € HT
935 € TTC



TOURELLES D'EXTRACTION

Rejet horizontal



Rejet horizontal

- La tourelle d'extraction à rejet horizontal, est destinée à l'extraction d'air des cuisines professionnelles et tout autre local ayant besoin d'une ventilation et / ou de désenfumage.
- La gamme se décline en 4 modèles couvrant une plage de débit de 300 à 7500 m³ / h pour des pressions de 50 à 650 Pa.
- Tourelle 400°C / 2h (PV n°RS05-090).
- Autotransformateur 5 vitesses et sectionneur cadenassable inclus.
- Vitesse de rotation 1500 tours / min.

Autotransformateur 5 vitesses et sectionneur cadenassable inclus.

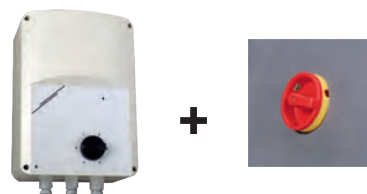

TYPE 36 – DÉBIT MAX. : 2700 m³/h

INTENSITÉ : 2,2 A
 DIMENSIONS EXT. : 445 x 445 x 542
 PUISSANCE : 220 W
 ALIMENTATION : MONO 230 V
 POIDS : 28 kg
 CODE : YTEC 36 H

1459 € HT
1751 € TTC

TYPE 40 – DÉBIT MAX. : 3750 m³/h

INTENSITÉ : 3,1 A
 DIMENSIONS EXT. : 565 x 565 x 686
 PUISSANCE : 370 W
 ALIMENTATION : MONO 230 V
 POIDS : 40 kg
 CODE : YTEC 40 H

1619 € HT
1943 € TTC

TYPE 45 – DÉBIT MAX. : 5400 m³/h

INTENSITÉ : 5,4 A
 DIMENSIONS EXT. : 565 x 565 x 686
 PUISSANCE : 750 W
 ALIMENTATION : MONO 230 V
 POIDS : 46 kg
 CODE : YTEC 45 H

1879 € HT
2255 € TTC

TYPE 50 – DÉBIT MAX. : 7500 m³/h

INTENSITÉ : 7 A
 DIMENSIONS EXT. : 565 x 565 x 714
 PUISSANCE : 1100 W
 ALIMENTATION : MONO 230 V
 POIDS : 51 kg
 CODE : YTEC 50 H

2199 € HT
2639 € TTC

CAISSONS À CHARBON ACTIF

Version statique



5 CYLINDRES

DÉBIT MAXI : 1400 m³/h
 DIMENSIONS EXT. : 700 x 400 x 700
 CODE : YCCAS 5 K

1079 € HT
1295 € TTC

9 CYLINDRES

DÉBIT MAXI : 2500 m³/h
 DIMENSIONS EXT. : 700 x 700 x 700
 CODE : YCCAS 9 K

1489 € HT
1787 € TTC

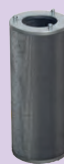

Cylindre charbon actif E207



Filtre FG4/1 Pour YCCAS 5 K



Filtre FG4/2 Pour YCCAS 9 K

- Structure tubulaire en aluminium.
- Double paroi en inox AISI 304 satiné et isolé avec polyuréthane côté filtres.
- Filtration :
 - 1 filtre synthétique anti-poudre plissé (efficacité 85 %) G3 épaisseur 48 mm.
 - 1 ensemble de cartouches cylindres charbon actif E207, montées sur platines, facilement démontables et rechargeables.

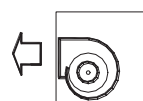
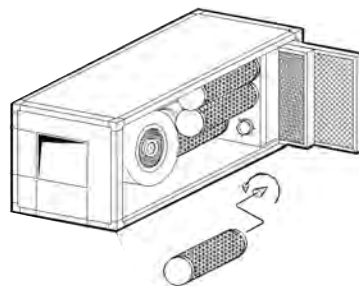

Position du ventilateur

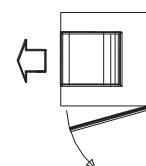

Ouverture trappe d'accès



Cylindre charbon actif E207



Filtre FG4/1 ou Filtre FG4/2



Filtre en grillage galvanisé
Filtre FF7/1 ou Filtre FF7/2

5 CYLINDRES - VR 8/9T

DÉBIT MAX.	: 1400 m ³ /h
INTENSITÉ	: 3,6 A
MOTO-VENTILATEUR:	VR 8/9T
DIMENSIONS EXT.	: 1300 x 700 x 450
PUISSANCE	: 420 W
ALIMENTATION	: MONO 230 V
CODE	: YCCAD 11 K

1799 € HT
2159 € TTC

9 CYLINDRES - VR 9/9

DÉBIT MAX.	: 2500 m ³ /h
INTENSITÉ	: 3,8 A
MOTO-VENTILATEUR:	VR 9/9
DIMENSIONS EXT.	: 1300 x 700 x 700
PUISSANCE	: 420 W
ALIMENTATION	: MONO 230 V
CODE	: YCCAD 17 K

2299 € HT
2759 € TTC

- Caisson en acier galvanisé avec trappe d'accès aux filtres et au groupe moto-ventilateur.
- Double paroi isolée avec polyuréthane côté filtres.
- Moto-ventilateur double ouïe en accouplement direct monophasé.
- Variateur électrique en option.
- Filtration :
 - 1 filtre synthétique anti-poudre plissé (efficacité 85 %) G3 épaisseur 48 mm.
 - 1 filtre grillage en acier galvanisé.
 - 1 ensemble de cartouches cylindre charbon actif E 207 (longueur 400 mm), montées sur platines, facilement démontables et rechargeables.





LAVE-VERRES

Simple paroi



LES IRRÉSISTIBLES !



TOP BUDGET €
1199 € HT
1439 €

NEW

- Structure extérieure en acier inox AISI 304.
- Commandes mécaniques.
- Porte double paroi avec sécurité d'ouverture.
- Doseur de produit de rinçage de série.
- Température de rinçage : 90°C.
- 1 cycle de lavage (120 secondes).

PANIER : 350x350 mm

DIMENSIONS	: 430x475x650
HAUT. VERRES	: 220 mm
PRODUCTION (EAU 60°C)	: 30 paniers/h
CONSOMMATION EAU	: 2 L/cycle
PUISS. ABSORBÉE	: 2,65 kW
PUISS. CUVE	: 2 kW
PUISS. POMPE	: 250 W
POIDS	: 37 kg
ALIMENTATION	: MONO 230 V
CODE	: YGE 350

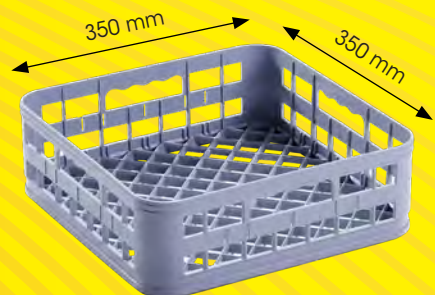

OPTION* : POMPE DE VIDANGE

CODE : Ajouter « PV » en fin de code

200 € HT
240 €

*Option uniquement montée d'usine.

DOTATION :

- 2 paniers carrés à verres.
- 1 panier rond à couverts.

- Structure extérieure en acier inox AISI 304.
- Commandes mécaniques pour YGE 400, électroniques pour YGT 400 D.
- Porte double paroi avec sécurité d'ouverture.
- Doseur de produit de rinçage de série.
- Température de rinçage : 90°C.
- Cycles de lavage : 1 (120 sec.) pour YGE 400 et 3 (90,120 et 180 sec.) pour YGT 400 D.

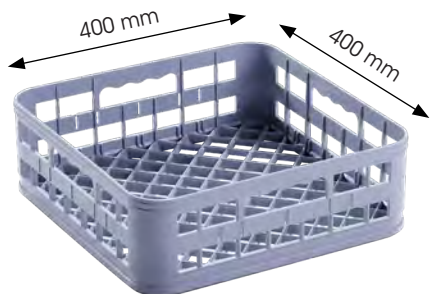

PANIER : 400x400 mm

DIMENSIONS	: 470x520x720
HAUT. VERRES	: 270 mm
CYCLE DE LAVAGE	: 1 (120 sec.)
PRODUCTION (EAU 60°C)	: 30 paniers/h
CONSOMMATION EAU	: 2,5 L/cycle
PUISS. ABSORBÉE	: 3,05 kW
PUISS. CUVE	: 2 kW
PUISS. POMPE	: 250 W
POIDS	: 42 kg
ALIMENTATION	: MONO 230 V
CODE	: YGE 400

1399 € HT
1679 €

NEW

OPTION* : POMPE DE VIDANGE

CODE : Ajouter « PV » en fin de code

200 € HT
240 €

*Option uniquement montée d'usine.

DOTATION :

- 2 paniers carrés à verres.
- 1 panier rond à couverts.
- 1 support à soucoupes.



AVEC ADOUCISSEUR
PANIER : 400x400 mm

DIMENSIONS	: 470x520x720
HAUT. VERRES	: 270 mm
CYCLES DE LAVAGE	: 3 (90,120, 180 sec.)
PRODUCTION (EAU 60°C)	: 30 paniers/h
CONSOMMATION EAU	: 2,5 L/cycle
PUISS. ABSORBÉE	: 3,05 kW
PUISS. CUVE	: 2 kW
PUISS. POMPE	: 250 W
POIDS	: 42 kg
ALIMENTATION	: MONO 230 V
CODE	: YGT 400 D

1749 € HT
2099 €

OPTION* : POMPE DE VIDANGE

CODE : Ajouter « PV » en fin de code

200 € HT
240 €

*Option uniquement montée d'usine.

Retrouvez les systèmes de traitement d'eau p.191



DOTATION :

- 2 paniers carrés à verres.
- 1 panier rond à couverts.
- 1 support à soucoupes.

PANIER : 350x350 mm

DIMENSIONS	: 400x495x585
HAUT. VERRS	: 195 mm
PRODUCTION (EAU 55°C)	: 30 paniers/h
CONSOMMATION EAU	: 1,4 L/cycle
PUISS. ABSORBÉE	: 2,59 kW
PUISS. CUVE	: 1,85 kW
PUISS. POMPE	: 190 W
ALIMENTATION	: MONO 230 V
CODE SANS ADOUCISSEUR :	YK 35
CODE AVEC ADOUCISSEUR :	YK 35 D

USAGE INTENSIF
★★★

SANS ADOUCISSEUR
1299 € HT
1559 €

AVEC ADOUCISSEUR
1499 € HT
1799 €

OPTION* : POMPE DE VIDANGE (SAUF YK 35 D)

CODE : Ajouter « PV » en fin de code

150 € HT
180 €

*Option uniquement montée d'usine.

PANIER : 400x400 mm

DIMENSIONS	: 450x535x700
HAUT. VERRS	: 305 mm
PRODUCTION (EAU 55°C)	: 30 paniers/h
CONSOMMATION EAU	: 1,8 L/cycle
PUISS. ABSORBÉE	: 3,2 kW
PUISS. CUVE	: 1,85 kW
PUISS. POMPE	: 400 W
ALIMENTATION	: MONO 230 V
CODE SANS ADOUCISSEUR :	YK 40
CODE AVEC ADOUCISSEUR :	YK 40 D

USAGE INTENSIF
★★★

SANS ADOUCISSEUR
1559 € HT
1871 €

AVEC ADOUCISSEUR
1799 € HT
2159 €

OPTION* : POMPE DE VIDANGE

CODE : Ajouter « PV » en fin de code

150 € HT
180 €

*Option uniquement montée d'usine.



TECHNITALIA
ESSENTIAL A

Simple paroi



TOP VENTE

- Structure extérieure en acier inox.
- Chambre de lavage entièrement en acier inox AISI 304.
- Cuve emboutie et inclinée pour une vidange parfaite.
- Clapet de non retour des eaux.
- Poignée de porte ergonomique avec extrémités arrondies.
- Commandes mécaniques protégées.
- Panneau de commandes avec accès rapide.
- Porte double paroi avec sécurité d'ouverture.
- Doseur de produit de rinçage de série.
- Température de rinçage : 85°C.
- 1 cycle de lavage de 120 secondes.
- **Système THERMOSTOP** : le rinçage ne se déclenche que lorsque l'eau du surchauffeur atteint les 85°C.

Double paroi

PANIER : 350x350 mm

DIMENSIONS	: 415x465x670
HAUT. VERRS	: 270 mm
PRODUCTION (EAU 55°C)	: 30 paniers/h
CONSOMMATION EAU	: 1,4 L/cycle
PUISS. ABSORBÉE	: 2,59 kW
PUISS. CUVE	: 1,85 kW
PUISS. POMPE	: 190 W
ALIMENTATION	: MONO 230 V
CODE SANS ADOUCISSEUR :	YDS 35
CODE AVEC ADOUCISSEUR :	YDS 35 D

USAGE INTENSIF
★★★



TECHNITALIA
ESSENTIAL A

SANS ADOUCISSEUR
1589 € HT
1907 €

AVEC ADOUCISSEUR
1799 € HT
2159 €

PANIER : 400x400 mm

DIMENSIONS	: 460x545x715
HAUT. VERRS	: 305 mm
PRODUCTION (EAU 55°C)	: 30 paniers/h
CONSOMMATION EAU	: 1,8 L/cycle
PUISS. ABSORBÉE	: 3,2 kW
PUISS. CUVE	: 1,85 kW
PUISS. POMPE	: 400 W
ALIMENTATION	: MONO 230 V
CODE SANS ADOUCISSEUR :	YDS 40
CODE AVEC ADOUCISSEUR :	YDS 40 D

SANS ADOUCISSEUR
1799 € HT
2159 €

AVEC ADOUCISSEUR
1999 € HT
2399 €

- Structure extérieure en acier inox double paroi.
- Isolation phonique importante grâce aux doubles parois.
- Chambre de lavage entièrement en acier inox AISI 304.
- Cuve emboutie et inclinée pour une vidange parfaite.
- Clapet de non retour des eaux.
- Angles intérieurs arrondis.
- Glissières intérieures embouties.
- Porte à ouverture contrebalancée.
- Poignée de porte ergonomique avec extrémités arrondies.
- Commandes mécaniques protégées.
- Panneau de commande avec accès rapide.
- Porte double paroi avec sécurité d'ouverture.
- Doseur de produit de rinçage de série.
- Micro-sécurité de porte.
- Température de rinçage : 85°C.
- 1 cycle de lavage de 120 secondes.
- **Système THERMOSTOP** : le rinçage ne se déclenche que lorsque l'eau du surchauffeur atteint les 85°C.



OPTION* : POMPE DE VIDANGE (SAUF YDS 35 D)

CODE : Ajouter « PV » en fin de code

160 € HT
192 €

*Option uniquement montée d'usine.

DOTATION :

- 2 paniers carrés à verres.
- 1 panier rond à couverts.
- 1 support à soucoupes.



LAVE-VAISSELLE

Simple paroi



LES IRRÉSISTIBLES !

PANIER : 500x500 mm

DIMENSIONS	: 600x600x820
HAUT. UTILE	: 320 mm
PRODUCTION (EAU 60°C)	: 30 paniers/h
CONSOMMATION EAU	: 2,7 L/cycle
PUISS. ABSORBÉE	: 3,4 kW
PUISS. CUVE	: 2,8 kW
PUISS. POMPE	: 600 W
POIDS	: 61 kg
ALIMENTATION	: MONO 230 V
CODE	: YGE 500

TOP BUDGET €
1749 € HT
~~2099 €~~

NEW

OPTION* : POMPE DE VIDANGE

CODE : Ajouter « PV » en fin de code

150 € HT
~~180 €~~

*Option uniquement montée d'usine.

- Structure extérieure en acier inox AISI 304.
- Commandes mécaniques.
- Doseur de produit de rinçage de série.
- Porte double paroi avec sécurité d'ouverture.
- Température de rinçage : 85°C.
- Cycle de lavage : 1 (120 sec.).

DOTATION :

- 1 panier carré à assiettes.
- 1 panier carré à verres.
- 1 panier carré à couverts.



- Structure extérieure en acier inox AISI 304.
- Commandes électroniques.
- Porte double paroi avec sécurité d'ouverture.
- Température de rinçage : 85°C.
- Cycle de lavage : 1 (120 sec.).

AVEC ADOUCISSEUR

PANIER : 500x500 mm

DIMENSIONS	: 600x600x820
HAUT. UTILE	: 320 mm
PRODUCTION (EAU 60°C)	: 30 paniers/h
CONSOMMATION EAU	: 2,7 L/cycle
PUISS. ABSORBÉE	: 6,2 kW
PUISS. CUVE	: 2,8 kW
PUISS. POMPE	: 600 W
POIDS	: 61 kg
ALIMENTATION	: TRI 400 V
CODE	: YGT 500 AD

2199 € HT
~~2639 €~~

NEW

OPTION* : POMPE DE VIDANGE

CODE : Ajouter « PV » en fin de code

160 € HT
~~192 €~~

*Option uniquement montée d'usine.



DOTATION :

- 1 panier carré à assiettes.
- 1 panier carré à verres.
- 1 panier carré à couverts.

Accessoire

- Support rehausseur lave-vaisselle.
- Fermé sur 3 côtés
- Compartiment de rangement pour 2 paniers (500 x 500).



*

SUPPORT LAVE-VAISSELLE*

DIMENSIONS	: 600 x 600 x 450
CODE	: YS/LV 50

789 € HT
~~947 €~~

*Paniers non compris.

Retrouvez les systèmes de traitement d'eau p.191



DOTATION :

- 1 panier carré à assiettes.
- 1 panier carré à verres.
- 1 panier rond à couverts.



TOP VENTE



*

PANIER : 500x500 mm

DIMENSIONS	: 590x600x850
HAUT. VERRES	: 320 mm
HAUT. ASSIETTES	: 345 mm
PRODUCTION (EAU 55°C)	: 30 paniers/h
CONSOMMATION EAU	: 2,3 L/cycle
UISS. ABSORBÉE	: 3,45 kW
UISS. CUVE	: 2,7 kW
UISS. POMPE	: 650 W
ALIMENTATION	: MONO 230 V
CODE SANS ADOUCISSEUR	: YK 50 M
CODE AVEC ADOUCISSEUR	: YK 50 MD

SANS ADOUCISSEUR
1999 € HT
2399 € TTC

AVEC ADOUCISSEUR
2359 € HT
2831 € TTC

OPTION* : POMPE DE VIDANGE POUR YK 50 M

CODE : Ajouter « PV » en fin de code

300 € HT
360 € TTC

OPTION* : POMPE DE VIDANGE POUR YK 50 MD

CODE : Ajouter « PV » en fin de code

140 € HT
168 € TTC

*Options uniquement montées d'usine.

SUPPORT LAVE-VAISSELLE*

DIMENSIONS	: 600 x 600 x 450
CODE	: YS/LV 50

789 € HT
947 € TTC

*Paniers non compris.

- Structure extérieure en acier inox double paroi.
- Commandes mécaniques protégées.
- Chambre de lavage entièrement en acier inox AISI 304.
- Glissières intérieures embouties.
- Porte double paroi avec sécurité d'ouverture.
- Doseur de produit de rinçage de série.
- Température de rinçage : 85° C.
- 2 cycles de lavage de 120 et 180 secondes.
- **Système THERMOSTOP** : le rinçage ne se déclenche que lorsque l'eau du surchauffeur atteint les 85° C.

DOTATION :

- 1 panier carré à assiettes.
- 1 panier carré à verres.
- 1 panier rond à couverts.



*

SUPPORT LAVE-VAISSELLE*

DIMENSIONS	: 600 x 600 x 450
CODE	: YS/LV 50

789 € HT
947 € TTC

*Paniers non compris.



Double paroi



PANIER : 500x500 mm

DIMENSIONS	: 595x610x845
HAUT. VERRES	: 310 mm
HAUT. ASSIETTES	: 325 mm
PRODUCTION (EAU 55°C)	: 30 paniers/h
CONSOMMATION EAU	: 2,3 L/cycle
UISS. ABSORBÉE	: 3,45 kW
UISS. CUVE	: 2,7 kW
UISS. POMPE	: 650 W
ALIMENTATION	: MONO 230 V
CODE SANS ADOUCISSEUR	: YDS 50 M
CODE AVEC ADOUCISSEUR	: YDS 50 MD

SANS ADOUCISSEUR
2299 € HT
2759 € TTC

AVEC ADOUCISSEUR
2549 € HT
3059 € TTC

OPTION* : POMPE DE VIDANGE

CODE : Ajouter « PV » en fin de code

170 € HT
204 € TTC

*Option uniquement montée d'usine.

Accessoire

- Support rehausseur lave-vaisselle.
- Fermé sur 3 côtés
- Compartiment de rangement pour 2 paniers (500 x 500).



LAVE-VAISSELLE À CAPOT

Simple paroi



LES IRRÉSISTIBLES !

PANIER : 500x500 mm

DIMENSIONS	: 675x675x1460/1960
HAUT. ASSIETTES	: 420 mm
PRODUCTION (EAU 60°C)	: 40 paniers/h
CONSOMMATION EAU	: 3 L/cycle
PUISS. ABSORBÉE	: 11,1 kW
PUISS. CUVE	: 6 kW
PUISS. BOILER	: 4,5 kW
PUISS. POMPE	: 600 W
POIDS	: 125 kg
ALIMENTATION	: TRI 400 V
CODE	: YGEH 500

- Structure extérieure en acier inox 304.
- Commandes mécaniques.
- Doseur de produit de rinçage de série.
- Température de rinçage : 85°C.
- 2 cycles de lavage (90 et 180 secondes).
- Pieds inox réglables.

TOP BUDGET €
2999 € HT
 3599 €

DOTATION :

- 1 panier carré à assiettes.
- 1 panier carré à verres.
- 2 paniers carrés à couverts.



- Structure extérieure en acier inox.
- Chambre de lavage entièrement en acier inox AISI 304.
- Cuve emboutie et inclinée pour une vidange parfaite.
- Filtres de cuve inox (en option).
- Filtre de pompe.
- Angles intérieurs arrondis.
- Capot à ouverture contrebalancée vers le haut.
- Poignée de capot ergonomique renforcée en tube inox.
- Commandes mécaniques protégées.
- Panneau de commande avec accès rapide.
- Thermomètres cuve et surchauffeur.
- Doseur de produit de rinçage de série.
- Doseur de détergent en option.
- Température de rinçage : 85°C.
- 2 cycles de lavage de 50 et 180 secondes.
- **Système THERMOSTOP** : le rinçage ne se déclenche que lorsque l'eau du surchauffeur atteint les 85°C.
- Pieds inox réglables.

6,9 kW - PANIER : 500x500 mm

DIMENSIONS	: 720x735x1445/1880
HAUT. ASSIETTES	: 410 mm
HAUT. BACS GN	: 1/1 (325 mm)
PRODUCTION (EAU 55°C)	: 46 paniers/h
CONSOMMATION EAU	: 2,8 L/cycle
PUISS. ABSORBÉE	: 6,9 kW
PUISS. CUVE	: 2,7 kW
PUISS. POMPE	: 900 W
ALIMENTATION	: TRI 400 V
CODE	: YK 100

TOP VENTE €
3469 € HT
 4163 €



DOTATION :

- 2 paniers carrés à assiettes.
- 1 panier carré à verres.
- 2 paniers ronds à couverts.

Retrouvez les systèmes de traitement d'eau p.191



Simple paroi



- Structure extérieure en acier inox.
- Commandes mécaniques protégées.
- Chambre de lavage entièrement en acier inox AISI 304.
- Filtre de pompe.
- Doseur de produit de rinçage de série.
- Température de rinçage : 85° C.
- Thermomètres cuve et surchauffeur.
- Pieds inox réglables.

10,12 kW – PANIERS : 500x500 mm

DIMENSIONS	: 720x735x1445/1880
HAUT. ASSIETTES	: 410 mm
HAUT. BACS GN	: 1/1 (325 mm)
PRODUCTION (EAU 55°C)	: 70 paniers/h
CONSOMMATION EAU	: 2,8 L/cycle
PUISS. ABSORBÉE	: 10,12 kW
PUISS. CUVE	: 2,7 kW
PUISS. POMPE	: 1120 W
ALIMENTATION	: TRI 400 V
CODE SANS ADOUCISSEUR	: YK 150
CODE AVEC ADOUCISSEUR	: YK 150 D

SANS ADOUCISSEUR
3649 € HT
4379 €

AVEC ADOUCISSEUR
3949 € HT
4739 €

DOTATION :

- 2 paniers carrés à assiettes.
- 1 panier carré à verres.
- 2 paniers ronds à couverts.

COMPLÉMENTS

RAMPE ENTRÉE/SORTIE

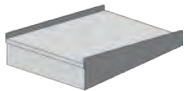

DIMENSIONS	: 600x510
TROU VIDE DÉCHETS	: Non
CODE	: YK 2 M

269 € HT
323 €

LONGUEUR 1200

TABLE (2 PIEDS) ENTRÉE + 1 BAC

DIMENSIONS	: 1200x730x860
TROU VIDE DÉCHETS	: Non
LAVE-VAISSELLE À CAPOT	: À droite
CODE	: YIN 127 G

1079 € HT
1295 €

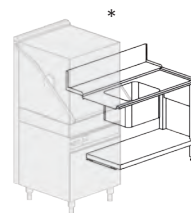

TABLE ENTRÉE/SORTIE

DIMENSIONS	: 700x590x860
TROU VIDE DÉCHETS	: Non
CODE	: YIN 86

409 € HT
494 €



LONGUEUR 1200

TABLE (2 PIEDS) ENTRÉE + 1 BAC

DIMENSIONS	: 1200x730x860
TROU VIDE DÉCHETS	: Non
LAVE-VAISSELLE À CAPOT	: À gauche
CODE	: YIN 127 D

1079 € HT
1295 €

LONGUEUR 1200

TABLE ENTRÉE (2 PIEDS) + 1 BAC À GAUCHE

DIMENSIONS	: 1200x730x860
TROU VIDE DÉCHETS	: Oui
LAVE-VAISSELLE À CAPOT	: À droite
CODE	: YINVD 127 G

1159 € HT
1394 €



LONGUEUR 1200

TABLE ENTRÉE (2 PIEDS) + 1 BAC À DROITE

DIMENSIONS	: 1200x730x860
TROU VIDE DÉCHETS	: Oui
LAVE-VAISSELLE À CAPOT	: À gauche
CODE	: YINVD 127 D

1159 € HT
1394 €

LONGUEUR 1500

TABLE (2 PIEDS) ENTRÉE + 1 BAC À GAUCHE

DIMENSIONS	: 1500x730x860
TROU VIDE DÉCHETS	: Oui
LAVE-VAISSELLE À CAPOT	: À droite
CODE	: YINVD 157 G

1529 € HT
1835 €

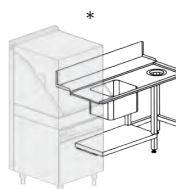

LONGUEUR 1500

TABLE (2 PIEDS) ENTRÉE + 1 BAC À DROITE

DIMENSIONS	: 1500x730x860
TROU VIDE DÉCHETS	: Oui
LAVE-VAISSELLE À CAPOT	: À gauche
CODE	: YINVD 157 D

1529 € HT
1835 €

* Lave-vaisselle non inclus.



LAVE-USTENSILES – BATTERIES

Double paroi

TECHNITALIA
ESSENTIAL

MADE IN ITALY

USAGE EXTRÊME
★★★



- Structure extérieure en acier inox double paroi.
- Commandes électroniques protégées.
- Chambre de lavage entièrement en acier inox AISI 304.
- Porte double paroi avec sécurité d'ouverture.
- Doseur de produit de rinçage de série.
- Triple filtre de pompe.
- Température de rinçage : 85° C.
- 4 cycles de lavage de 60 / 120 / 180 et 300 secondes.
- Pieds réglables.

PANIER : 500x500 mm

DIMENSIONS	: 600x680x860
HAUT. ASSIETTES	: 400 mm
PRODUCTION (EAU 55°C)	: 60 paniers/h
CONSOMMATION EAU	: 2,3 L/cycle
PUISS. ABSORBÉE	: 6,65 kW
PUISS. CUVE	: 2,7 kW
PUISS. POMPE	: 650 W
ALIMENTATION	: TRI 400 V
CODE SANS ADOUCISSEUR	: YG 600 S
CODE AVEC ADOUCISSEUR	: YG 600 SD

SANS ADOUCISSEUR
4359 € HT
5231 € TTC

AVEC ADOUCISSEUR
4689 € HT
5627 € TTC

COMPATIBLE POUR PLATEAUX 600 x 400

- Structure extérieure en acier inox double paroi.
- Commandes électroniques protégées.
- Chambre de lavage entièrement en acier inox AISI 304.
- Porte double paroi avec sécurité d'ouverture.
- Doseur de produit de rinçage de série.
- Double filtre de cuve.
- Température de rinçage : 85° C.
- 4 cycles de lavage de 60 / 120 / 180 et 300 secondes.
- Pieds réglables.
- Système «PLUS» intégré.

PANIER : 500x610 mm

DIMENSIONS	: 600x700x1380
HAUT. ASSIETTES	: 440 mm
PRODUCTION (EAU 55°C)	: 60 paniers/h
CONSOMMATION EAU	: 2,6 L/cycle
PUISS. ABSORBÉE	: 10,12 kW
PUISS. CUVE	: 2,7 kW
PUISS. POMPE	: 1,12 kW
ALIMENTATION	: TRI 400 V
CODE	: YLP1 S5 PLUS

5899 € HT
7079 € TTC

À SAVOIR

Le système «PLUS» permet un rinçage à température et à pression constantes. Il contient un BREAK TANK (réservoir) qui permet de «stocker» de l'eau afin de garantir la pression et la température de 85° C. Ainsi en cas de pression d'alimentation trop basse dans l'environnement de l'appareil, le lavage et le rinçage restent à leur niveau optimum. Ce BREAK TANK permet également de bloquer le retour des eaux sales dans la machine.

Les machines équipées du système PLUS sont alors classées AA par la norme ENI 717.



Retrouvez les systèmes de traitement d'eau p.191



Les adoucisseurs d'eau ne doivent **EN AUCUN CAS** être raccordés à une machine à glaçons ou tout autre appareil lorsque l'eau filtrée est destinée à la consommation.



Adoucisseurs d'eau manuels

ADOUCCISSEUR 8 L

CODE : Y010224101

179 € HT
215 €

ADOUCCISSEUR 12 L

CODE : Y010224102

219 € HT
263 €



Adoucisseur d'eau automatique

DIMENSIONS : 410x280 x535
 PUISSANCE : 3 W
 CODE : YKB 65

TOP VENTE
479 € HT
575 €

- Structure en plastique.
- Régénération automatique.
- Commandes mécaniques.



- Kit composé de :
- 1 réserve d'eau 30 L assurant la pression d'eau pour l'osmoseur.
 - 1 kit de raccordement.
 - 1 pré-filtre.
 - 1 osmoseur.



Kits osmoseurs avec réservoir d'eau

KIT POUR LAVE-VERRES 35/40

DIM. RÉSERVE (ØxH) : 400x600
 DIM. OSMOSEUR : 140x510 x500
 CODE : YKCOSDF 3

TOP VENTE
3279 € HT
3935 €

KIT POUR LAVE-VAISSELLE 50/100

DIM. RÉSERVE (ØxH) : 400x800
 DIM. OSMOSEUR : 140x510 x500
 CODE : YKCOSDF 4

3379 € HT
4055 €



Cartouches de filtration

- Système de cartouches remplaçables permettant le traitement anticalcaire par décarbonatation.
- Filtration des goûts et odeurs.
- Traitement antibactérien.
- Cartouche à usage unique.
- Équipée de 5 niveaux de filtration.

- Durée de vie dépendante de la dureté de l'eau.
- Cartouche remplaçable sans outils.
- Conforme à la norme ACS (Attestation de Conformité Sanitaire).
- Aucun branchement électrique.



KIT PREMIÈRE UTILISATION
POUR LAVE-VERRES

DIMENSIONS : 185x580
 DURÉE DE VIE* : 9000 L
 CODE : YBWBMC 2 XL

879 € HT
1055 €

KIT PREMIÈRE UTILISATION
POUR MACHINES À GLAÇONS

DIMENSIONS : 185x580
 DURÉE DE VIE* : 14400 L
 CODE : YBWBMS 2 XL

799 € HT
959 €

KIT PREMIÈRE UTILISATION
POUR FOURS MIXTES

DIMENSIONS : 185x580
 DURÉE DE VIE* : 8270 L
 CODE : YBWB 2 XL

959 € HT
1154 €

À SAVOIR

PRESSION D'EAU À RESPECTER :

- Eau chaude (entre 31°C et 65°C) = max. 6 bars.
- Eau froide (entre 0°C et 30°C) = max. 8 bars.

DOTATION :

- Tête pour fixation de la cartouche.
- Débitmètre avec afficheur LCD de consommation.
- 2 flexibles inox 3/8.
- Test de dureté carbonate.
- Vanne de purge.
- Éléments de réduction.



Cartouches supplémentaires

COMPATIBLE BWBMS 2 XL
 CODE : YBWM 0812339

389 € HT
467 €

COMPATIBLE BWBM 2 XL
 CODE : YBWM 0812116

389 € HT
467 €

COMPATIBLE YBWBMC 2 XL
 CODE : YBWM 0812332

319 € HT
383 €

*Ces données sont fournies à titre indicatif et sont non contractuelles, elles sont établies sur une eau à dureté carbonate de 10 KH.



TABLES DE TRAVAIL 600



LES IRRÉSISTIBLES !

- Structure entièrement en inox AISI 201.
- Étagère basse pleine renforcée et insonorisée en inox.
- Pieds carrés de 40 x 40 mm réglables en hauteur.
- Livrée démontée et facile à monter.
- Dossieret de 100 mm de hauteur.



A PARTIR DE
199 € HT

LONGUEUR 600
CODE : YATS 66 A

TOP BUDGET €
199 € HT
230 €

LONGUEUR 800
CODE : YATS 86 A

219 € HT
260 €

LONGUEUR 1000
CODE : YATS 106 A

259 € HT
320 €

LONGUEUR 1200
CODE : YATS 126 A

289 € HT
340 €

LONGUEUR 1400
CODE : YATS 146 A

309 € HT
380 €

LONGUEUR 1500
CODE : YATS 156 A

329 € HT
390 €

LONGUEUR 1600
CODE : YATS 166 A

339 € HT
395 €

LONGUEUR 1800
CODE : YATS 186 A

359 € HT
440 €

LONGUEUR 2000
CODE : YATS 206 A

389 € HT
460 €

LES ATOUTS

- Montage facile.
- Livrée démontée.
- Renforts du dessus.

Gamme luxe centrale



ATOUT N°1
100% INOX AISI 304

- Structure entièrement en acier inox AISI 304 18/10.
- Étagère basse pleine renforcée et insonorisée en inox AISI 304 18/10.
- Pieds carrés de 40 x 40 mm réglables en hauteur.
- Épaisseur du plan de travail de 65 mm.
- Pieds avec trous pour ajouter une seconde étagère intermédiaire (en option).
- Livrée démontée et facile à monter.



A PARTIR DE
299 € HT



LONGUEUR 600
CODE : YFTC 6/6

299 € HT
359 €

LONGUEUR 800
CODE : YFTC 8/6

315 € HT
378 €

LONGUEUR 1000
CODE : YFTC 10/6

325 € HT
390 €

LONGUEUR 1200
CODE : YFTC 12/6

355 € HT
426 €

LONGUEUR 1400
CODE : YFTC 14/6

390 € HT
468 €

LONGUEUR 1500
CODE : YFTC 15/6

410 € HT
492 €

LONGUEUR 1600
CODE : YFTC 16/6

415 € HT
498 €

LONGUEUR 1800
CODE : YFTC 18/6

479 € HT
575 €

LONGUEUR 2000
CODE : YFTC 20/6

489 € HT
587 €



Pour longueur 2000 mm, la dotation sera de 6 pieds.

LES ATOUTS

- 100% made in Europe.
- Plan de travail de 65 mm d'épaisseur.
- Entièrement en inox AISI 304 18/10.





NEW



TECHNITALIA
GOLD

Gamme luxe adossée



A PARTIR DE
299 € HT

ATOUT
N°1

100% INOX
AISI 304



LES ATOUTS

- 100% made in Europe.
- Plan de travail de 65 mm d'épaisseur.
- Entièrement en inox AISI 304 18/10.



Pour longueur 2000 mm, la dotation sera de 6 pieds.

LONGUEUR 600

CODE : YFTA 6/6

299 € HT
359 € TTC

LONGUEUR 800

CODE : YFTA 8/6

319 € HT
383 € TTC

LONGUEUR 1000

CODE : YFTA 10/6

329 € HT
395 € TTC

LONGUEUR 1200

CODE : YFTA 12/6

365 € HT
438 € TTC

LONGUEUR 1400

CODE : YFTA 14/6

395 € HT
474 € TTC

LONGUEUR 1500

CODE : YFTA 15/6

419 € HT
503 € TTC

LONGUEUR 1600

CODE : YFTA 16/6

429 € HT
515 € TTC

LONGUEUR 1800

CODE : YFTA 18/6

489 € HT
587 € TTC

LONGUEUR 2000

CODE : YFTA 20/6

509 € HT
611 € TTC

- Structure entièrement en acier inox AISI 304 18/10.
- Étagère basse pleine renforcée et insonorisée en inox AISI 304 18/10.
- Pieds carrés de 40 x 40 mm réglables en hauteur.
- Épaisseur du plan de travail de 65 mm.
- Pieds avec trous pour ajouter une seconde étagère intermédiaire (en option).
- Livrée démontée et facile à monter.

Accessoires



TIROIR SIMPLE - À FIXER

Dimensions : 460 x 450 x 150
CODE : YWTA 46DS

169 € HT
203 € TTC

KIT 4 ROULETTES (DONT 2 AVEC FREINS)

CODE : YKR/FT C4

179 € HT
215 € TTC

KIT 6 ROULETTES (DONT 2 AVEC FREINS)

POUR FTC20/6 ET FTA20/6

CODE : YKR/FT C6

249 € HT
299 € TTC



Avec les roulettes montées la hauteur de la table devient de 985 mm.





TABLES DE TRAVAIL 700

CARAT

LES IRRÉSISTIBLES !

- Structure entièrement en inox AISI 201.
- Étagère basse pleine renforcée et insonorisée en inox.
- Pieds carrés de 40 x 40 mm réglables en hauteur.
- Livrée démontée et facile à monter.
- Dossieret de 100 mm de hauteur.



LONGUEUR 600
CODE : YATS 67 A

TOP BUDGET €
209 € HT
240 €

LONGUEUR 800
CODE : YATS 87 A

229 € HT
280 €

LONGUEUR 1000
CODE : YATS 107 A

269 € HT
330 €

LONGUEUR 1200
CODE : YATS 127 A

299 € HT
360 €

LONGUEUR 1400
CODE : YATS 147 A

319 € HT
390 €

LONGUEUR 1500
CODE : YATS 157 A

339 € HT
405 €

LONGUEUR 1600
CODE : YATS 167 A

349 € HT
420 €

LONGUEUR 1800
CODE : YATS 187 A

369 € HT
460 €

LONGUEUR 2000
CODE : YATS 207 A

399 € HT
465 €

LES ATOUTS

- Montage facile.
- Livrée démontée.
- Renforts du dessus.

Gamme luxe centrale

TECHNITALIA GOLD



NEW

ATOUT N°1

100% INOX AISI 304

- Structure entièrement en acier inox AISI 304 18/10.
- Étagère basse pleine renforcée et insonorisée en inox AISI 304 18/10.
- Pieds carrés de 40 x 40 mm réglables en hauteur.
- Épaisseur du plan de travail de 65 mm.
- Pieds avec trous pour ajouter une seconde étagère intermédiaire (en option).
- Livrée démontée et facile à monter.



LONGUEUR 600
CODE : YFTC 6/7

299 € HT
359 €

LONGUEUR 800
CODE : YFTC 8/7

319 € HT
383 €

LONGUEUR 1000
CODE : YFTC 10/7

349 € HT
419 €

LONGUEUR 1200
CODE : YFTC 12/7

385 € HT
462 €

LONGUEUR 1400
CODE : YFTC 14/7

439 € HT
527 €

LONGUEUR 1500
CODE : YFTC 15/7

459 € HT
551 €

LONGUEUR 1600
CODE : YFTC 16/7

469 € HT
563 €

LONGUEUR 1800
CODE : YFTC 18/7

529 € HT
635 €

LONGUEUR 2000
CODE : YFTC 20/7

569 € HT
683 €



Pour longueur 2000 mm, la dotation sera de 6 pieds.

LES ATOUTS

- 100% made in Europe.
- Plan de travail de 65 mm d'épaisseur.
- Entièrement en inox AISI 304 18/10.





NEW



TECHNITALIA
GOLD

Gamme luxe adossée



À PARTIR DE
309 € HT

ATOUT
N°1

100% INOX
AISI 304



LES ATOUTS

- 100% made in Europe.
- Plan de travail de 65 mm d'épaisseur.
- Entièrement en inox AISI 304 18/10.



Pour longueur 2000 mm, la dotation sera de 6 pieds.

LONGUEUR 600

CODE : YFTA 6/7

309 € HT
374 €

LONGUEUR 800

CODE : YFTA 8/7

329 € HT
395 €

LONGUEUR 1000

CODE : YFTA 10/7

359 € HT
431 €

LONGUEUR 1200

CODE : YFTA 12/7

399 € HT
479 €

LONGUEUR 1400

CODE : YFTA 14/7

449 € HT
539 €

LONGUEUR 1500

CODE : YFTA 15/7

469 € HT
563 €

LONGUEUR 1600

CODE : YFTA 16/7

479 € HT
579 €

LONGUEUR 1800

CODE : YFTA 18/7

539 € HT
647 €

LONGUEUR 2000

CODE : YFTA 20/7

589 € HT
707 €

- Structure entièrement en acier inox AISI 304 18/10.
- Étagère basse pleine renforcée et insonorisée en inox AISI 304 18/10.
- Pieds carrés de 40 x 40 mm réglables en hauteur.
- Épaisseur du plan de travail de 65 mm.
- Pieds avec trous pour ajouter une seconde étagère intermédiaire (en option).
- Livrée démontée et facile à monter.

Accessoires



TIROIR SIMPLE - À FIXER

Dimensions : 460 x 450 x 150
CODE : YWTA 46DS

169 € HT
203 €

KIT 4 ROULETTES (DONT 2 AVEC FREINS)

CODE : YKR/FT C4

179 € HT
215 €

KIT 6 ROULETTES (DONT 2 AVEC FREINS)

POUR FTC20/6 ET FTA20/6

CODE : YKR/FT C6

249 € HT
299 €



Avec les roulettes montées la hauteur de la table devient de 985 mm.





PLACARDS NEUTRES FERMÉS



LES IRRÉSISTIBLES !

- Structure entièrement en inox AISI 201.
- Plan de travail de 850 mm de hauteur.
- Dossieret de 100 mm de hauteur.
- Plan de travail renforcé.
- 1 étagère intermédiaire renforcée.
- Portes coulissantes.
- Pieds réglables en hauteur.
- Livré monté et non soudé.



À PARTIR DE
499 € HT

PROFONDEUR 600

LONGUEUR 1000

CODE : YASR 106 A

499 € HT
580 €

LONGUEUR 1200

CODE : YASR 126 A

559 € HT
660 €

LONGUEUR 1400

CODE : YASR 146 A

599 € HT
700 €

LONGUEUR 1600

CODE : YASR 166 A

669 € HT
790 €

LONGUEUR 1800

CODE : YASR 186 A

699 € HT
870 €

LONGUEUR 2000

CODE : YASR 206 A

799 € HT
960 €

PROFONDEUR 700

LONGUEUR 1000

CODE : YASR 107 A

519 € HT
620 €

LONGUEUR 1200

CODE : YASR 127 A

589 € HT
700 €

LONGUEUR 1400

CODE : YASR 147 A

639 € HT
760 €

LONGUEUR 1600

CODE : YASR 167 A

699 € HT
840 €

LONGUEUR 1800

CODE : YASR 187 A

769 € HT
930 €

LONGUEUR 2000

CODE : YASR 207 A

849 € HT
1020 €

Gamme luxe adossée



ATOUT
N°1

**100% INOX
AISI 304**

- Structure entièrement en acier inox AISI 304 18/10.
- Étagère basse pleine renforcée et insonorisée en inox AISI 304 18/10.
- Pieds carrés de 40 x 40 mm réglables en hauteur.
- Épaisseur du plan de travail de 65 mm.
- Dossieret arrière de 100 mm.
- Portes coulissantes insonorisées (portes battantes pour long 800).
- Livrée montée.



À PARTIR DE
499 € HT

LES ATOUTS

- 100% made in Europe.
- Plan de travail de 65 mm d'épaisseur.
- Entièrement en inox AISI 304 18/10.

PROFONDEUR 600*

LONGUEUR 800

CODE : YFPMN 86

499 € HT
599 €

LONGUEUR 1000

CODE : YFPMN 106

669 € HT
803 €

LONGUEUR 1200

CODE : YFPMN 126

779 € HT
935 €

LONGUEUR 1400

CODE : YFPMN 146

849 € HT
1049 €

LONGUEUR 1600

CODE : YFPMN 166

929 € HT
1115 €

LONGUEUR 1800

CODE : YFPMN 186

999 € HT
1199 €

LONGUEUR 2000

CODE : YFPMN 206

1099 € HT
1283 €

PROFONDEUR 700*

LONGUEUR 800

CODE : YFPMN 87

539 € HT
647 €

LONGUEUR 1000

CODE : YFPMN 107

689 € HT
827 €

LONGUEUR 1200

CODE : YFPMN 127

799 € HT
959 €

LONGUEUR 1400

CODE : YFPMN 147

879 € HT
1055 €

LONGUEUR 1600

CODE : YFPMN 167

959 € HT
1151 €

LONGUEUR 1800

CODE : YFPMN 187

1049 € HT
1259 €

LONGUEUR 2000

CODE : YFPMN 207

1099 € HT
1319 €



* Existe en version centrale :
ajouter un «C» en fin de code
même prix - prévoir délais.



LES IRRÉSISTIBLES !

CARAT

NEW

PROFONDEUR 600

LONGUEUR 1000

CODE : YWSR 106 A

699 € HT
839 € TTC

LONGUEUR 1200

CODE : YWSR 126 A

739 € HT
887 € TTC

LONGUEUR 1400

CODE : YWSR 146 A

789 € HT
947 € TTC

LONGUEUR 1600

CODE : YWSR 166 A

799 € HT
959 € TTC

LONGUEUR 1800

CODE : YWSR 186 A

879 € HT
1055 € TTC

LONGUEUR 2000

CODE : YWSR 206 A

849 € HT
1139 € TTC

PROFONDEUR 700

LONGUEUR 1000

CODE : YWSR 107 A

719 € HT
863 € TTC

LONGUEUR 1200

CODE : YWSR 127 A

759 € HT
911 € TTC

LONGUEUR 1400

CODE : YWSR 147 A

799 € HT
959 € TTC

LONGUEUR 1600

CODE : YWSR 167 A

839 € HT
1007 € TTC

LONGUEUR 1800

CODE : YWSR 187 A

919 € HT
1103 € TTC

LONGUEUR 2000

CODE : YWSR 207 A

999 € HT
1199 € TTC



À PARTIR DE

699 € HT

- Structure entièrement en inox AISI 201.
- Plan de travail de 850 mm de hauteur.
- Dossieret de 100 mm de hauteur.
- Plan de travail renforcé.
- 1 étagère intermédiaire renforcée.
- Portes coulissantes.
- Pieds réglables en hauteur.
- Livré monté et non soudé.

NEW



TECHNITALIA
GOLD CO

Gamme luxe adossée

ATOUT
N°1

100% INOX
AISI 304

- Structure entièrement en acier inox AISI 304 18/10.
- Isolation thermique en laine de roche (haut, côtés et dessous).
- Thermostat de régulation électronique.
- Étagère basse pleine renforcée et insonorisée en inox AISI 304 18/10.
- Étagère intermédiaire perforée.
- Pieds carrés de 40 x 40 mm réglables en

hauteur.

- Épaisseur du plan de travail de 65 mm.
- Dossieret arrière de 100 mm.
- Portes coulissantes insonorisées (portes battantes pour long 800).
- Livrée montée.
- Alimentation : MONO 230 v.

PROFONDEUR 600*

LONGUEUR 1200

CODE : YFPMC 126

1299 € HT
1559 € TTC

LONGUEUR 1400

CODE : YFPMC 146

1449 € HT
1739 € TTC

LONGUEUR 1500

CODE : YFPMC 156

1499 € HT
1799 € TTC

LONGUEUR 1600

CODE : YFPMC 166

1589 € HT
1907 € TTC

LONGUEUR 1800

CODE : YFPMC 186

1739 € HT
2087 € TTC

PROFONDEUR 700*

LONGUEUR 1200

CODE : YFPMC 127

1349 € HT
1619 € TTC

LONGUEUR 1400

CODE : YFPMC 147

1499 € HT
1799 € TTC

LONGUEUR 1500

CODE : YFPMC 157

1569 € HT
1883 € TTC

LONGUEUR 1600

CODE : YFPMC 167

1639 € HT
1967 € TTC

LONGUEUR 1800

CODE : YFPMC 187

1799 € HT
2159 € TTC

À PARTIR DE

1299 € HT



*Existe en version centrale :
ajouter un «C» en fin de code
même prix - prévoir délais.



LES ATOUTS

- 100% made in Europe.
- Plan de travail de 65 mm d'épaisseur.
- Entièrement en inox AISI 304 18/10.
- Isolation en laine de roche (dessus, côtés et dessous).



PLONGES 1 BAC



LES IRRÉSISTIBLES !

- Structure et pieds en inox AISI 201.
- Plan de travail de 850 mm de hauteur.
- Dossieret de 100 mm de hauteur.
- Pieds carrés de 40 x 40 mm réglables en hauteur.
- Étagère basse pleine et renforcée.

- Bac et égouttoir insonorisés.
- Bords anti-ruissellement.
- Égouttoir nervuré.
- Retrait des pieds arrière de 80 mm.
- Livrée démontée.

DOTATION :

- 1 trop plein et bonde de sur-verse.



PROFONDEUR 600

1 BAC

LONGUEUR 600

DIM. BAC : 400x400x250
CODE : YSTR 66 BM 1

329 € HT
395 €

1 BAC + ÉGOUTTOIR À DROITE

LONGUEUR 1200

DIM. BAC : 400x500x250
CODE : YSTR 126 BL 1

449 € HT
495 €

1 BAC + ÉGOUTTOIR À GAUCHE

LONGUEUR 1200

DIM. BAC : 400x500x250
CODE : YSTR 126 BR 1

449 € HT
495 €

PROFONDEUR 700

1 BAC

LONGUEUR 700

DIM. BAC : 600x500x300
CODE : YSTR 77 BM 1

379 € HT
430 €

1 BAC + ÉGOUTTOIR À DROITE

LONGUEUR 1200

DIM. BAC : 500x500x300
CODE : YSTR 127 BL 1

449 € HT
520 €

1 BAC + ÉGOUTTOIR À GAUCHE

LONGUEUR 1200

DIM. BAC : 500x500x300
CODE : YSTR 127 BR 1

449 € HT
520 €

Gamme luxe



GOLD 00



- Structure entièrement en acier inox AISI 304 18/10.
- Étagère basse pleine renforcée et insonorisée en inox AISI 304 18/10.

- Pieds carrés de 40 x 40 mm réglables en hauteur.
- Épaisseur du plan de travail de 65 mm.
- Dossieret arrière de 100 mm.
- Livrée démontée et facile à monter.

LES ATOUTS

- 100% made in Europe.
- Plan de travail de 65 mm d'épaisseur.
- Entièrement en inox AISI 304 18/10.



ATOUT N°1
100% INOX AISI 304

PROFONDEUR 600

1 BAC

LONGUEUR 600

DIM. BAC : 500x400x250
CODE : YFP 106/6

399 € HT
479 €

1 BAC + ÉGOUTTOIR À DROITE

LONGUEUR 1000

DIM. BAC : 400x400x250
CODE : YFP 110D/6

559 € HT
674 €

1 BAC + ÉGOUTTOIR À GAUCHE

LONGUEUR 1000

DIM. BAC : 400x400x250
CODE : YFP 110G/6

559 € HT
674 €

1 BAC

LONGUEUR 700

DIM. BAC : 500x500x300
CODE : YFP 107/6

499 € HT
599 €

1 BAC + ÉGOUTTOIR À DROITE

LONGUEUR 1200

DIM. BAC : 500x400x250
CODE : YFP 112D/6

619 € HT
743 €

1 BAC + ÉGOUTTOIR À GAUCHE

LONGUEUR 1200

DIM. BAC : 500x400x250
CODE : YFP 112G/6

619 € HT
743 €



LES IRRÉSISTIBLES !



DOTATION :

- 1 trop plein et bonde de sur-verse.

- Structure et pieds en inox AISI 201.
- Plan de travail de 850 mm de hauteur.
- Dosseret de 100 mm de hauteur.
- Pieds carrés de 40 x 40 mm réglables en hauteur.
- Étagère basse pleine et renforcée.
- Bac et égouttoir insonorisés.
- Bords anti-ruissellement.
- Égouttoir nervuré.
- Retrait des pieds arrière de 80 mm.
- Livrée démontée.

PROFONDEUR 600

PROFONDEUR 700



2 BACS + ÉGOUTTOIR À DROITE

2 BACS + ÉGOUTTOIR À GAUCHE

2 BACS + ÉGOUTTOIR À DROITE

2 BACS + ÉGOUTTOIR À GAUCHE

LONGUEUR 1600

DIM. BAC : 500x400x250

CODE : YSTR 166 BL 2

579 € HT
670 € TTC

LONGUEUR 1600

DIM. BAC : 500x400x250

CODE : YSTR 166 BR 2

579 € HT
670 € TTC

LONGUEUR 1600

DIM. BAC : 500x400x250

CODE : YSTR 167 BL 2

599 € HT
695 € TTC

LONGUEUR 1600

DIM. BAC : 500x400x250

CODE : YSTR 167 BR 2

599 € HT
695 € TTC

LES ATOUTS

- 100% made in Europe.
- Plan de travail de 65 mm d'épaisseur.
- Entièrement en inox AISI 304 18/10.



TECHNITALIA
GOLD 02

Gamme luxe

- Structure entièrement en acier inox AISI 304 18/10.
- Étagère basse pleine renforcée et insonorisée en inox AISI 304 18/10.
- Pieds carrés de 40 x 40 mm réglables en hauteur.

- Épaisseur du plan de travail de 65 mm.
- Dosseret arrière de 100 mm.
- Livrée démontée et facile à monter.

ATOUT
N°1

100% INOX
AISI 304



PROFONDEUR 600

PROFONDEUR 700

2 BACS + ÉGOUTTOIR À DROITE

2 BACS + ÉGOUTTOIR À GAUCHE

2 BACS + ÉGOUTTOIR À DROITE

2 BACS + ÉGOUTTOIR À GAUCHE

LONGUEUR 1400

DIM. BAC : 500x400x250

CODE : YFP 214D/6

759 € HT
911 € TTC

LONGUEUR 1400

DIM. BAC : 500x400x250

CODE : YFP 214G/6

759 € HT
911 € TTC

LONGUEUR 1600

DIM. BAC : 500x500x300

CODE : YFP 216D/7

879 € HT
1055 € TTC

LONGUEUR 1600

DIM. BAC : 500x500x300

CODE : YFP 216G/7

879 € HT
1055 € TTC

2 BACS + ÉGOUTTOIR À DROITE

2 BACS + ÉGOUTTOIR À GAUCHE

2 BACS + ÉGOUTTOIR À DROITE

2 BACS + ÉGOUTTOIR À GAUCHE

LONGUEUR 1600

DIM. BAC : 500x400x300

CODE : YFP 216D/6

819 € HT
983 € TTC

LONGUEUR 1600

DIM. BAC : 500x400x300

CODE : YFP 216G/6

819 € HT
983 € TTC

LONGUEUR 1800

DIM. BAC : 500x500x300

CODE : YFP 218D/7

969 € HT
1163 € TTC

LONGUEUR 1800

DIM. BAC : 500x500x300

CODE : YFP 218G/7

969 € HT
1163 € TTC



PLONGES 1 BAC AVEC PASSAGE LAVE-VAISSELLE



LES IRRÉSISTIBLES !

- Structure et pieds en inox AISI 201.
- Plan de travail de 850 mm de hauteur.
- Dossieret de 100 mm de hauteur.
- Pieds carrés de 40 x 40 mm réglables en hauteur.
- Emplacement pour encastrer un lave-vaisselle (largeur 600 mm).

- Étagère basse pleine et renforcée.
- Bac et égouttoir insonorisés.
- Bords anti-ruissellement.
- Égouttoir nervuré.
- Retrait des pieds arrière de 80 mm.
- Livrée démontée.

DOTATION :

- 1 trop plein et bonde de sur-verse.

PROFONDEUR 600



1 BAC + ÉGOUTTOIR À DROITE

LONGUEUR 1200

DIM. BAC : 500x400x250
CODE : YSTR 126 SBL 1

449 € HT
510 € TTC



1 BAC + ÉGOUTTOIR À GAUCHE

LONGUEUR 1200

DIM. BAC : 500x400x250
CODE : YSTR 126 SBR 1

449 € HT
510 € TTC

PROFONDEUR 700



1 BAC + ÉGOUTTOIR À DROITE

LONGUEUR 1200

DIM. BAC : 500x500x300
CODE : YSTR 127 SBL 1

459 € HT
520 € TTC



1 BAC + ÉGOUTTOIR À GAUCHE

LONGUEUR 1200

DIM. BAC : 500x500x300
CODE : YSTR 127 SBR 1

459 € HT
520 € TTC

Gamme luxe



- Structure entièrement en acier inox AISI 304 18/10.
- Étagère basse pleine renforcée et insonorisée en inox AISI 304 18/10.
- Pieds carrés de 40 x 40 mm réglables en hauteur.

- Épaisseur du plan de travail de 65 mm.
- Dossieret arrière de 100 mm.
- Livrée démontée et facile à monter.

LES ATOUTS

- 100% made in Europe.
- Plan de travail de 65 mm d'épaisseur.
- Entièrement en inox AISI 304 18/10.

ATOUT N°1 100% INOX AISI 304



PROFONDEUR 600

1 BAC + ÉGOUTTOIR À DROITE

LONGUEUR 1200

DIM. BAC : 500x400x250
CODE : YFP 112D/6LV

549 € HT
659 € TTC

1 BAC + ÉGOUTTOIR À GAUCHE

LONGUEUR 1200

DIM. BAC : 500x400x250
CODE : YFP 112G/6LV

549 € HT
659 € TTC

PROFONDEUR 700

1 BAC + ÉGOUTTOIR À DROITE

LONGUEUR 1200

DIM. BAC : 500x500x300
CODE : YFP 112D/7LV

569 € HT
683 € TTC

1 BAC + ÉGOUTTOIR À GAUCHE

LONGUEUR 1200

DIM. BAC : 500x500x300
CODE : YFP 112G/7LV

569 € HT
683 € TTC

1 BAC + ÉGOUTTOIR À DROITE

LONGUEUR 1400

DIM. BAC : 400x400x250
CODE : YFP 114D/6LV

599 € HT
719 € TTC

1 BAC + ÉGOUTTOIR À GAUCHE

LONGUEUR 1400

DIM. BAC : 400x400x250
CODE : YFP 114G/6LV

599 € HT
719 € TTC

1 BAC + ÉGOUTTOIR À DROITE

LONGUEUR 1400

DIM. BAC : 600x500x300
CODE : YFP 114D/7LV

649 € HT
779 € TTC

1 BAC + ÉGOUTTOIR À GAUCHE

LONGUEUR 1400

DIM. BAC : 600x500x300
CODE : YFP 114G/7LV

649 € HT
779 € TTC



LES IRRÉSISTIBLES !

CARAT

DOTATION :

- 1 trop plein et bonde de sur-verse.

- Structure et pieds en inox AISI 201.
- Plan de travail de 850 mm de hauteur.
- Dossieret de 100 mm de hauteur.
- Pieds carrés de 40 x 40 mm réglables en hauteur.
- Emplacement pour encaster un lave-vaisselle (largeur 600 mm).
- Étagère basse pleine et renforcée.
- Bac et égouttoir insonorisés.
- Bords anti-ruissellement.
- Égouttoir nervuré.
- Retrait des pieds arrière de 80 mm.
- Livrée démontée.

PROFONDEUR 600

PROFONDEUR 700



2 BACS + ÉGOUTTOIR À DROITE

2 BACS + ÉGOUTTOIR À GAUCHE

2 BACS + ÉGOUTTOIR À DROITE

2 BACS + ÉGOUTTOIR À GAUCHE

LONGUEUR 1600

DIM. BAC : 400x400x250

CODE : YSTR 166 SBL 2

549 € HT
660 € TTC

LONGUEUR 1600

DIM. BAC : 400x400x250

CODE : YSTR 166 SBR 2

549 € HT
660 € TTC

LONGUEUR 1600

DIM. BAC : 400x500x250

CODE : YSTR 167 SBL 2

559 € HT
670 € TTC

LONGUEUR 1600

DIM. BAC : 400x500x250

CODE : YSTR 167 SBR 2

559 € HT
670 € TTC

ATOUT
N°1

100% INOX
AISI 304

LES ATOUTS

- 100% made in Europe.
- Plan de travail de 65 mm d'épaisseur.
- Entièrement en inox AISI 304 18/10.

NEW

MADE IN EUROPE



TECHNITALIA
GOLD 02

Gamme luxe

- Structure entièrement en acier inox AISI 304 18/10.
- Étagère basse pleine renforcée et insonorisée en inox AISI 304 18/10.
- Pieds carrés de 40 x 40 mm réglables en hauteur.
- Épaisseur du plan de travail de 65 mm.
- Dossieret arrière de 100 mm.
- Livrée démontée et facile à monter.



PROFONDEUR 600

PROFONDEUR 700

2 BACS + ÉGOUTTOIR À DROITE

2 BACS + ÉGOUTTOIR À GAUCHE

2 BACS + ÉGOUTTOIR À DROITE

2 BACS + ÉGOUTTOIR À GAUCHE

LONGUEUR 1800

DIM. BAC : 500x400x300

CODE : YFP 218D/6LV

839 € HT
1007 € TTC

LONGUEUR 1800

DIM. BAC : 500x400x300

CODE : YFP 218G/6LV

839 € HT
1007 € TTC

LONGUEUR 1800

DIM. BAC : 500x500x300

CODE : YFP 218D/7LV

929 € HT
1115 € TTC

LONGUEUR 1800

DIM. BAC : 500x500x300

CODE : YFP 218G/7LV

929 € HT
1115 € TTC





PLONGES 1 BAC SUR PLACARDS



- Structure entièrement en acier inox AISI 304 18/10.
- Étagère basse pleine renforcée et insonorisée en inox AISI 304 18/10.
- Pieds carrés de 40 x 40 mm réglables en hauteur.

- Épaisseur du plan de travail de 65 mm.
- Dossieret arrière de 100 mm.
- Portes coulissantes insonorisées.
- Livrée montée.



PROFONDEUR 600

1 BAC - SANS ÉGOUTTOIR

LONGUEUR 600

DIM. BAC : 500x400x250

CODE : YFPMN 106/6

599 € HT
749 €

1 BAC + ÉGOUTTOIR À DROITE

LONGUEUR 1000

DIM. BAC : 400x400x250

CODE : YFPMN 110D/6

799 € HT
959 €

1 BAC + ÉGOUTTOIR À GAUCHE

LONGUEUR 1000

DIM. BAC : 400x400x250

CODE : YFPMN 110G/6

799 € HT
959 €

1 BAC + ÉGOUTTOIR À DROITE

LONGUEUR 1200

DIM. BAC : 500x400x250

CODE : YFPMN 112D/6

819 € HT
983 €

1 BAC + ÉGOUTTOIR À GAUCHE

LONGUEUR 1200

DIM. BAC : 500x400x250

CODE : YFPMN 112G/6

819 € HT
983 €

ATOUT
N°1

**100% INOX
AISI 304**

PROFONDEUR 700

1 BAC + ÉGOUTTOIR À DROITE

LONGUEUR 1000

DIM. BAC : 500x500x300

CODE : YFPMN 110D/7

839 € HT
1007 €

1 BAC + ÉGOUTTOIR À GAUCHE

LONGUEUR 1000

DIM. BAC : 500x500x300

CODE : YFPMN 110G/7

839 € HT
1007 €

1 BAC + ÉGOUTTOIR À DROITE

LONGUEUR 1200

DIM. BAC : 500x500x300

CODE : YFPMN 112D/7

889 € HT
1067 €

1 BAC + ÉGOUTTOIR À GAUCHE

LONGUEUR 1200

DIM. BAC : 500x500x300

CODE : YFPMN 112G/7

889 € HT
1067 €

LES ATOUTS

- 100% made in Europe.
- Plan de travail de 65 mm d'épaisseur.
- Entièrement en inox AISI 304 18/10.





ATOUT N°1
100% INOX AISI 304

NEW

MADE IN EUROPE

TECHNITALIA
GOLD

- Structure entièrement en acier inox AISI 304 18/10.
- Étagère basse pleine renforcée et insonorisée en inox AISI 304 18/10.
- Pieds carrés de 40 x 40 mm réglables en hauteur.
- Épaisseur du plan de travail de 65 mm.
- Dossieret arrière de 100 mm.
- Portes coulissantes insonorisées.
- Livraison montée.



PROFONDEUR 600

2 BACS + ÉGOUTTOIR À DROITE

LONGUEUR 1400

DIM. BAC : 500x400x250
CODE : YFPMN 214D/6

999 € HT
~~1199 €~~

2 BACS + ÉGOUTTOIR À GAUCHE

LONGUEUR 1400

DIM. BAC : 500x400x250
CODE : YFPMN 214G/6

999 € HT
~~1199 €~~

2 BACS + ÉGOUTTOIR À DROITE

LONGUEUR 1600

DIM. BAC : 500x400x300
CODE : YFPMN 216D/6

1099 € HT
~~1319 €~~

2 BACS + ÉGOUTTOIR À GAUCHE

LONGUEUR 1600

DIM. BAC : 500x400x300
CODE : YFPMN 216G/6

1099 € HT
~~1319 €~~

LES ATOUTS

- 100% made in Europe.
- Plan de travail de 65 mm d'épaisseur.
- Entièrement en inox AISI 304 18/10.

PROFONDEUR 700

2 BACS + ÉGOUTTOIR À DROITE

LONGUEUR 1600

DIM. BAC : 500x500x300
CODE : YFPMN 216D/7

1099 € HT
~~1319 €~~

2 BACS + ÉGOUTTOIR À GAUCHE

LONGUEUR 1600

DIM. BAC : 500x500x300
CODE : YFPMN 216G/7

1099 € HT
~~1319 €~~

2 BACS + ÉGOUTTOIR À DROITE

LONGUEUR 1800

DIM. BAC : 500x500x300
CODE : YFPMN 218D/7

1199 € HT
~~1439 €~~

2 BACS + ÉGOUTTOIR À GAUCHE

LONGUEUR 1800

DIM. BAC : 500x500x300
CODE : YFPMN 218G/7

1199 € HT
~~1439 €~~





PLONGES AVEC PASSAGE LAVE-VAISSELLE SUR PLACARDS

Gamme luxe 1 bac



- Structure entièrement en acier inox AISI 304 18/10.
- Étagère basse pleine renforcée et insonorisée en inox AISI 304 18/10.
- Pieds carrés de 40 x 40 mm réglables en hauteur.

- Épaisseur du plan de travail de 65 mm.
- Dossieret arrière de 100 mm.
- Portes battantes insonorisées.
- Livrée montée.

LES ATOUTS

- 100% made in Europe.
- Plan de travail de 65 mm d'épaisseur.
- Entièrement en inox AISI 304 18/10.



PROFONDEUR 600



PROFONDEUR 700

1 BAC + ÉGOUTTOIR À DROITE

LONGUEUR 1200

DIM. BAC : 500x400x250

CODE : YFPMN 112D/6LV

649 € HT
779 € TTC

1 BAC + ÉGOUTTOIR À GAUCHE

LONGUEUR 1200

DIM. BAC : 500x400x250

CODE : YFPMN 112G/6LV

649 € HT
779 € TTC

1 BAC + ÉGOUTTOIR À DROITE

LONGUEUR 1200

DIM. BAC : 500x500x300

CODE : YFPMN 112D/7LV

699 € HT
839 € TTC

1 BAC + ÉGOUTTOIR À GAUCHE

LONGUEUR 1200

DIM. BAC : 500x500x300

CODE : YFPMN 112G/7LV

699 € HT
839 € TTC

1 BAC + ÉGOUTTOIR À DROITE

LONGUEUR 1400

DIM. BAC : 400x400x250

CODE : YFPMN 114D/6LV

879 € HT
1055 € TTC

1 BAC + ÉGOUTTOIR À GAUCHE

LONGUEUR 1400

DIM. BAC : 400x400x250

CODE : YFPMN 114G/6LV

879 € HT
1055 € TTC

1 BAC + ÉGOUTTOIR À DROITE

LONGUEUR 1400

DIM. BAC : 600x500x300

CODE : YFPMN 114D/7LV

899 € HT
1079 € TTC

1 BAC + ÉGOUTTOIR À GAUCHE

LONGUEUR 1400

DIM. BAC : 600x500x300

CODE : YFPMN 114G/7LV

899 € HT
1079 € TTC

Gamme luxe 2 bacs



PROFONDEUR 600

PROFONDEUR 700

2 BACS + ÉGOUTTOIR À DROITE

LONGUEUR 1800

DIM. BAC : 500x400x300

CODE : YFPMN 218D/6LV

999 € HT
1199 € TTC

2 BACS + ÉGOUTTOIR À GAUCHE

LONGUEUR 1800

DIM. BAC : 500x400x300

CODE : YFPMN 218G/6LV

999 € HT
1199 € TTC

2 BACS + ÉGOUTTOIR À DROITE

LONGUEUR 1800

DIM. BAC : 500x500x300

CODE : YFPMN 218D/7LV

1099 € HT
1319 € TTC

2 BACS + ÉGOUTTOIR À GAUCHE

LONGUEUR 1800

DIM. BAC : 500x500x300

CODE : YFPMN 218G/7LV

1099 € HT
1319 € TTC



ATOUT N°1 **100% INOX AISI 304**

- Structure entièrement en acier inox AISI 304 18/10.
- Bac soudé de 500 x 400 x 250 mm.
- Étagère basse pleine renforcée et insonorisée en inox AISI 304 18/10.
- Pieds carrés de 40 x 40 mm réglables en hauteur.
- Épaisseur du plan de travail de 65 mm.
- Pieds avec trous pour ajouter une seconde étagère intermédiaire (en option).
- Livrée démontée et facile à monter.
- Profondeur standard 700 mm. (existe en 600mm - même prix avec délai).



LES ATOUTS

- 100% made in Europe.
- Plan de travail de 65 mm d'épaisseur.
- Entièrement en inox AISI 304 18/10.

NEW



TECHNITALIA GOLD CO

BAC À DROITE

LONGUEUR 1000

CODE : YFTCH 10/7D

629 € HT
755 €

LONGUEUR 1800

CODE : YFTCH 18/7D

809 € HT
974 €

LONGUEUR 1200

CODE : YFTCH 12/7D

649 € HT
779 €

LONGUEUR 2000

CODE : YFTCH 20/7D

849 € HT
1019 €

LONGUEUR 1400

CODE : YFTCH 14/7D

669 € HT
803 €

LONGUEUR 2200

CODE : YFTCH 22/7D

899 € HT
1079 €

LONGUEUR 1600

CODE : YFTCH 16/7D

709 € HT
851 €

LONGUEUR 2400

CODE : YFTCH 24/7D

949 € HT
1139 €

BAC À GAUCHE

LONGUEUR 1000

CODE : YFTCH 10/7G

629 € HT
755 €

LONGUEUR 1800

CODE : YFTCH 18/7G

809 € HT
974 €

LONGUEUR 1200

CODE : YFTCH 12/7G

649 € HT
779 €

LONGUEUR 2000

CODE : YFTCH 20/7G

849 € HT
1019 €

LONGUEUR 1400

CODE : YFTCH 14/7G

669 € HT
803 €

LONGUEUR 2200

CODE : YFTCH 22/7G

899 € HT
1079 €

LONGUEUR 1600

CODE : YFTCH 16/7G

709 € HT
851 €

LONGUEUR 2400

CODE : YFTCH 24/7G

949 € HT
1139 €

ATOUT N°1 **100% INOX AISI 304**

NEW



TECHNITALIA GOLD CO

Table du chef avec trou vide déchets

LES ATOUTS

- Structure entièrement en acier inox AISI 304 18/10.
- Pieds carrés de 40 x 40 mm réglable en hauteur.
- Épaisseur du plan de travail de 65 mm.
- Livrée démontée et facile à monter.
- Profondeur standard 700 mm. (existe en 600 mm - même prix avec délai).
- Hauteur de passage de la poubelle : max. 605 mm

- 100% made in Europe.
- Plan de travail de 65 mm d'épaisseur.
- Entièrement en inox AISI 304 18/10.



PROFONDEUR 700

PROFONDEUR 700

1 BAC + TROU À DROITE

LONGUEUR 1400

DIM. BAC : 1400x700x850

CODE : YFTVO 147D

649 € HT
779 €

1 BAC + TROU À GAUCHE

LONGUEUR 1400

DIM. BAC : 1400x700x850

CODE : YFTVO 147G

649 € HT
779 €

1 BAC + TROU À DROITE

LONGUEUR 1800

DIM. BAC : 1800x700x850

CODE : YFTVO 187D

879 € HT
1055 €

1 BAC + TROU À GAUCHE

LONGUEUR 1800

DIM. BAC : 1800x700x850

CODE : YFTVO 187G

879 € HT
1055 €



PLACARDS SUSPENDUS

- Structure entièrement en inox AISI 201.
- 1 étagère intermédiaire renforcée.
- Portes coulissantes.



LES IRRÉSISTIBLES !

LONGUEUR 1000

DIMENSIONS : 1000x400x650

CODE : YWSR 104

279 € HT
340 € TTC

LONGUEUR 1200

DIMENSIONS : 1200x400x650

CODE : YWSR 124

299 € HT
380 € TTC

LONGUEUR 1400

DIMENSIONS : 1400x400x650

CODE : YWSR 144

349 € HT
420 € TTC

LONGUEUR 1600

DIMENSIONS : 1600x400x650

CODE : YWSR 164

389 € HT
470 € TTC

LONGUEUR 1800

DIMENSIONS : 1800x400x650

CODE : YWSR 184

429 € HT
510 € TTC

LONGUEUR 2000

DIMENSIONS : 2000x400x650

CODE : YWSR 204

489 € HT
570 € TTC

Gamme luxe



- Structure entièrement en inox AISI 304 18/10.
- Fournie avec 1 étagère intermédiaire fixe.
- Fournie avec vis et chevilles de fixation murale.
- Livrée montée.

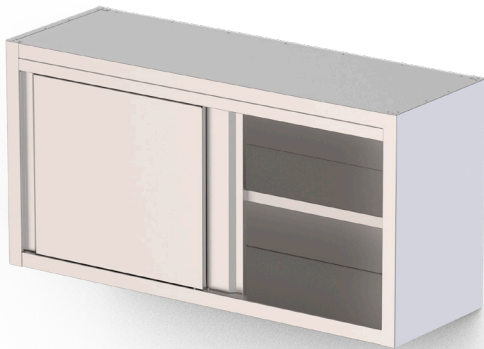

LONGUEUR 1000

DIMENSIONS : 1000x400x660

CODE : YFPMS 104

399 € HT
479 € TTC

LONGUEUR 1200

DIMENSIONS : 1200x400x660

CODE : YFPMS 124

449 € HT
539 € TTC

LONGUEUR 1400

DIMENSIONS : 1400x400x660

CODE : YFPMS 144

519 € HT
623 € TTC

LONGUEUR 1500

DIMENSIONS : 1500x400x660

CODE : YFPMS 154

539 € HT
647 € TTC

ATOUT N°1

100% INOX AISI 304

LONGUEUR 1600

DIMENSIONS : 1600x400x660

CODE : YFPMS 164

549 € HT
659 € TTC

LONGUEUR 1800

DIMENSIONS : 1800x400x660

CODE : YFPMS 184

599 € HT
719 € TTC

LONGUEUR 2000

DIMENSIONS : 2000x400x660

CODE : YFPMS 204

649 € HT
779 € TTC

ÉTAGÈRES MURALES

Étagères luxe murales bareaudées fixe



LONGUEUR 600

CODE : YFEB 6/3

123 € HT
148 € TTC

LONGUEUR 800

CODE : YFEB 8/3

132 € HT
158 € TTC

LONGUEUR 1000

CODE : YFEB 10/3

147 € HT
176 € TTC

LONGUEUR 1200

CODE : YFEB 12/3

151 € HT
181 € TTC

LONGUEUR 600

CODE : YFEB 6/4

164 € HT
197 € TTC

LONGUEUR 800

CODE : YFEB 8/4

176 € HT
211 € TTC

LONGUEUR 1000

CODE : YFEB 10/4

196 € HT
235 € TTC

LONGUEUR 1200

CODE : YFEB 12/4

202 € HT
242 € TTC

LONGUEUR 1400

CODE : YFEB 14/3

164 € HT
197 € TTC

LONGUEUR 1600

CODE : YFEB 16/3

174 € HT
209 € TTC

LONGUEUR 1800

CODE : YFEB 18/3

212 € HT
254 € TTC

LONGUEUR 2000

CODE : YFEB 20/3

224 € HT
269 € TTC

LONGUEUR 1400

CODE : YFEB 14/4

218 € HT
262 € TTC

LONGUEUR 1600

CODE : YFEB 16/4

232 € HT
278 € TTC

LONGUEUR 1800

CODE : YFEB 18/4

284 € HT
341 € TTC

LONGUEUR 2000

CODE : YFEB 20/4

298 € HT
358 € TTC

ATOUT N°1

100% INOX AISI 304

1 ÉTAGÈRE – PROFONDEUR 300

Espacement entre les tubes : 115 mm (entraxe)

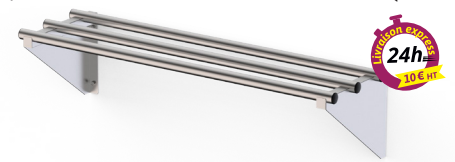

24h
10 € HT

- Structure entièrement en inox AISI 304 18/10.
- Composée de 3 tubes ronds de diamètre 30 mm sur consoles inox.
- Fournie avec vis et chevilles de fixation murale.

1 ÉTAGÈRE – PROFONDEUR 400

Espacement entre les tubes : 165 mm (entraxe)

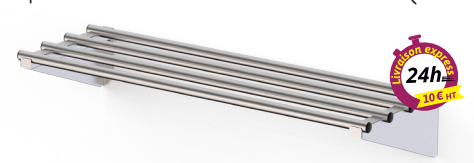

24h
10 € HT



LES IRRÉSISTIBLES !

CARAT

Étagères murales sur crémaillères

- Étagère entièrement en inox AISI 201.
- Ajustable en hauteur.
- Livrée démontée.
- Crémaillères de 350 mm de hauteur pour version 1 étagère et 700 mm pour version 2 étagères.

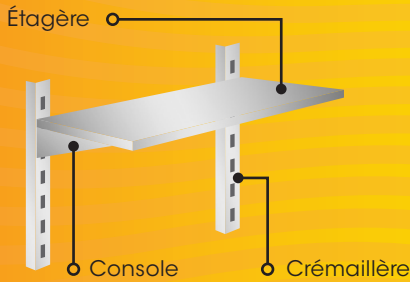

DOTATION :

VERSION 1 ÉTAGÈRE :

- Long. 800 à 1500 mm : 2 consoles + crémaillères.
- Long. 1600 à 2000 mm : 3 consoles + crémaillères.

VERSION 2 ÉTAGÈRES :

- Long. 800 à 1500 mm : 2x2 consoles + crémaillères.
- Long. 1600 à 2000 mm : 2x3 consoles + crémaillères.



1 ÉTAGÈRE – PROFONDEUR 300

LONGUEUR 600 CODE : YWBS 1 R 63	69 € HT 110 €
LONGUEUR 800 CODE : YWBS 1 R 83	79 € HT 120 €
LONGUEUR 1000 CODE : YWBS 1 R 103	85 € HT 130 €
LONGUEUR 1200 CODE : YWBS 1 R 123	89 € HT 135 €
LONGUEUR 1400 CODE : YWBS 1 R 143	95 € HT 140 €
LONGUEUR 1500 CODE : YWBS 1 R 153	99 € HT 150 €
LONGUEUR 1600 CODE : YWBS 1 R 163	105 € HT 155 €
LONGUEUR 1800 CODE : YWBS 1 R 183	115 € HT 170 €
LONGUEUR 2000 CODE : YWBS 1 R 203	119 € HT 180 €



2 ÉTAGÈRES – PROFONDEUR 300

LONGUEUR 600 CODE : YWBS 2 R 63	99 € HT 150 €
LONGUEUR 800 CODE : YWBS 2 R 83	119 € HT 170 €
LONGUEUR 1000 CODE : YWBS 2 R 103	125 € HT 185 €
LONGUEUR 1200 CODE : YWBS 2 R 123	129 € HT 195 €
LONGUEUR 1400 CODE : YWBS 2 R 143	139 € HT 210 €
LONGUEUR 1500 CODE : YWBS 2 R 153	149 € HT 225 €
LONGUEUR 1600 CODE : YWBS 2 R 163	155 € HT 230 €
LONGUEUR 1800 CODE : YWBS 2 R 183	169 € HT 250 €
LONGUEUR 2000 CODE : YWBS 2 R 203	179 € HT 270 €

ATOUT N°1

100% INOX AISI 304

NEW



TECHNITALIA GOLD

Étagères luxe murales pleines fixe

1 ÉTAGÈRE – PROFONDEUR 300

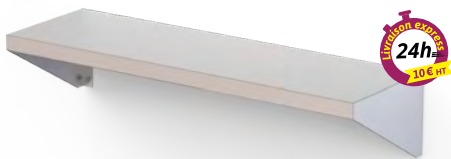

- Structure entièrement en inox AISI 304 18/10.
- Réalisation en une seule pièce pliée.
- Fournie avec vis et chevilles de fixation murale.

1 ÉTAGÈRE – PROFONDEUR 400

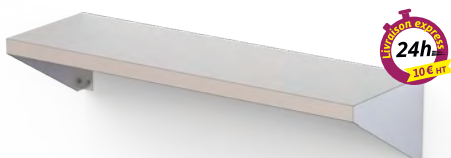

LONGUEUR 600 CODE : YFEM 6/3	109 € HT 131 €
LONGUEUR 800 CODE : YFEM 8/3	113 € HT 136 €
LONGUEUR 1000 CODE : YFEM 10/3	129 € HT 155 €
LONGUEUR 1200 CODE : YFEM 12/3	139 € HT 167 €

LONGUEUR 600 CODE : YFEM 6/4	129 € HT 155 €
LONGUEUR 800 CODE : YFEM 8/4	139 € HT 167 €
LONGUEUR 1000 CODE : YFEM 10/4	149 € HT 179 €
LONGUEUR 1200 CODE : YFEM 12/4	164 € HT 197 €

LONGUEUR 1400 CODE : YFEM 14/3	153 € HT 184 €
LONGUEUR 1600 CODE : YFEM 16/3	159 € HT 191 €
LONGUEUR 1800 CODE : YFEM 18/3	183 € HT 220 €
LONGUEUR 2000 CODE : YFEM 20/3	206 € HT 247 €

LONGUEUR 1400 CODE : YFEM 14/4	179 € HT 215 €
LONGUEUR 1600 CODE : YFEM 16/4	199 € HT 239 €
LONGUEUR 1800 CODE : YFEM 18/4	218 € HT 262 €
LONGUEUR 2000 CODE : YFEM 20/4	239 € HT 287 €



ROBINETS – DOUCHETTES – COMMANDES AU PIED

Robinets



24h
10€ HT

- Robinet eau chaude/eau froide.
- Livré avec flexible d'alimentation inox.

ROBINET MÉLANGEUR 1/4 DE TOUR

CODE : YLRM 30

75 € HT
79 €



24h
10€ HT

- Détecteur de mouvement.
- Mitigeur.
- Robinet eau chaude/eau froide.

2 VERSIONS : Branchement prise secteur MONO 16 A ou 4 piles AA non fournis.

ROBINETS MÉLANGEURS ÉLECTRONIQUES

BRANCHEMENT PILES

LONGUEUR BRAS : 197 mm

CODE : YROB 14 B

489 € HT
520 €

BRANCHEMENT PRISE SECTEUR

LONGUEUR BRAS : 197 mm

CODE : YROB 16 P

489 € HT
520 €

Douchettes



24h
10€ HT



24h
10€ HT

- Douchette eau chaude/eau froide.
- Eau froide avec flexible d'alimentation inox.

DOUCHETTES MONOTROU

SANS ROBINET INTERMÉDIAIRE

CODE : YLDMT

229 € HT
240 €

AVEC ROBINET INTERMÉDIAIRE

CODE : YLDMTRI

259 € HT
280 €



24h
10€ HT



24h
10€ HT

- Douchette eau chaude/eau froide.
- Fixation sur plonge.

DOUCHETTES COURTES

SANS ROBINET INTERMÉDIAIRE

HAUTEUR : 580 mm

CODE : YLDMTC

199 € HT
220 €

AVEC ROBINET INTERMÉDIAIRE

HAUTEUR : ~ 600 mm

CODE : YLDMTCRI

219 € HT
240 €

Commandes au pied

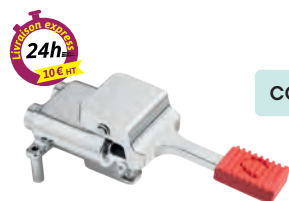

24h
10€ HT

PÉDALE MONOTROU

CODE : YPED 1 T

139 € HT
150 €



24h
10€ HT

PÉDALE EAU CHAUDE/EAU FROIDE

CODE : YPED 2 T

142 € HT
150 €

* Dimensions sans robinet.

NEW



Lave-mains

DOTATION :

- Siphon.
- Col de cygne.
- Tuyaux de raccordement.

- Structure et cuve en inox AISI 304.
- Commande par bouton presseur.
- Robinet temporisé.

LAVE-MAINS

DIMENSIONS : 400x300x300
POIDS : 5 kg
CODE : YLM FX

199 € HT
239 € TTC



NEW



Lave-mains mobile

DOTATION :

- Bonde.
- Col de cygne.
- Siphon.
- 2 bidons de 10L.

- Structure en inox AISI 304.
- Dossieret arrière.
- Cuve ronde de diamètre 350 mm.
- Commande à pédale robuste.
- Robinet à col de cygne inclus.
- Système anti-odeur.
- Panneau de façade amovible.
- Équipé de 2 bidons de 10 L : 1 à remplir pour eau à utiliser et 1 autre pour collecter les eaux usées.
- Monté d'origine sur 2 roulettes.

LAVE-MAINS MOBILE

DIMENSIONS* : 400 x 400 x 900* (1080 avec robinet)
POIDS : 14,1 kg
CODE : YXDLMW P

* Dimensions sans robinet.

649 € HT
779 € TTC



NEW



Lave-mains luxe

DOTATION :

- Bonde.
- Col de cygne.
- Siphon.

- Structure en inox AISI 304.
- Dossieret arrière.
- Cuve ronde de diamètre 350 mm.
- Commande par bouton presseur au pied.
- Mitigeur.
- Robinet à col de cygne inclus.
- Système anti-odeur.
- Panneau de façade amovible.

LAVE-MAINS LUXE

DIMENSIONS* : 400 x 400 x 850
POIDS : 10 kg
CODE : YFD LM01

299 € HT
359 € TTC





Totem de désinfection

- Structure inox AISI 304 ou acier peint noir.
- Composée de:
 - 1 présentoir vertical.
 - 1 support boîte à gants ou mouchoirs.
 - 1 bac poubelle.
 - 1 égouttoir.
 - 1 module pour bidon de gel hydroalcoolique (non fourni) manuel.
 - 1 plaque dans la partie haute pour apposer un sticker.
- Le totem est pré-percé pour éventuellement placer un distributeur à gel hydroalcoolique électronique (non fourni).



NEW



VERSION INOX

À SAVOIR

Support pour coller les protocoles sanitaires.

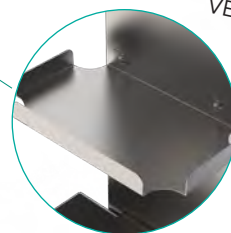
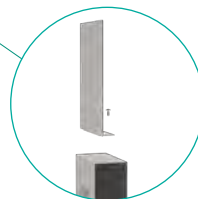

VERSION NOIRE

TOTEM

DIMENSIONS : 400 x 300 x 1832
 CODE INOX : YFR SDI
 CODE NOIR : YFR SDB

249 € HT
~~299 €~~

Spray et gel hydroalcoolique

Eden Care
HYGIÈNE & SÉCURITÉ



NEW

- Élimine 99,9% des bactéries.
- Normes françaises NF EN 1276, NF EN 1650 et NF EN 14476+A2
- 74% d'alcool.
- Apaisant grâce à l'aloë vera bio.

- Hydratant grâce à la provitamine B5.
- Parfum amande, vanille et fruits rouges.
- Vendu par quantité conditionnée.

HYDRATANT
ALOE VERA



SENTEUR VANILLE
 SENTEUR FRUITS ROUGES
 SENTEUR AMANDE

500 ML - BOUTEILLE

24h
 10 € HT

CONDITIONNEMENT : 30 PCS
 FLACON : Pompe
 CODE VANILLE* : YCAR GH 500V
 CODE FRUITS ROUGES* : YCAR GH 500FR
 CODE AMANDE* : YCAR GH 500A

10,99 € HT
~~13,99 €~~
 PRIX UNITAIRE



SENTEUR VANILLE
 SENTEUR FRUITS ROUGES
 SENTEUR AMANDE

1 L - BOUTEILLE

24h
 10 € HT

CONDITIONNEMENT : 12 PCS
 FLACON : Pompe
 CODE VANILLE* : YCAR GH 1LV
 CODE FRUITS ROUGES* : YCAR GH 1LFR
 CODE AMANDE* : YCAR GH 1LA

14,99 € HT
~~17,99 €~~
 PRIX UNITAIRE



SENTEUR VANILLE
 SENTEUR FRUITS ROUGES
 SENTEUR AMANDE

5 L - BIDON

24h
 10 € HT

CONDITIONNEMENT : 1 PCS
 FLACON : Pompe
 CODE VANILLE* : YCAR GH 5LV
 CODE FRUITS ROUGES* : YCAR GH 5LFR
 CODE AMANDE* : YCAR GH 5LA

59,99 € HT
~~71,99 €~~



SENTEUR LAVANDE
 HUILES ESSENTIELLES SANS AGENTS CORROSIFS

500 ML - SPRAY

24h
 10 € HT

CONDITIONNEMENT : 12 PCS
 FLACON : Spray
 CODE* : YCAR SSH 500

5,99 € HT
~~7,19 €~~
 PRIX UNITAIRE

- Solution hydroalcoolique en spray.
- Idéal pour désinfecter les surfaces non fragiles.

- Senteur lavande.
- À base d'huiles essentielles sans agent corrosif.



Attention à lire les recommandations d'usage.



NEW

Distributeur à savon et gel hydroalcoolique sans contact



24h
Livraison express
10 € HT

- Structure en ABS antibactérien.
- Alimentation par piles AA (non fournies).
- Débit 1 ml par pression.

DISTRIBUTEUR MURAL SANS CONTACT

DIMENSIONS	: 106x122x270
CONTENANCE	: 800 ml
POIDS	: 800 g
CODE	: YFHC 1209

109 € HT
131 € TTC

NEW

Distributeur à savon et gel hydroalcoolique



24h
Livraison express
10 € HT

- Structure en ABS antibactérien.
- Poussoir mécanique pour la distribution du contenu.
- Fermeture à clé.
- Débit 1 ml par pression.

DISTRIBUTEUR MURAL

DIMENSIONS	: 105x207x87
CONTENANCE	: 800 ml
POIDS	: 466 g
CODE	: YJV 4473

39 € HT
47 € TTC

SÈCHE-MAINS

DIMENSIONS	: 240x210x265
PUISSANCE	: 1,5 kW
ALIMENTATION	: MONO 230 V
CODE	: YH 1808

162 € HT
176 € TTC

- Structure en acier blanc.
- Capteur de détection des mains.



24h
Livraison express
10 € HT

Sèche-mains

Destructeurs d'insectes

LONGUEUR 335

DIMENSIONS	: 335x90x260
PUISSANCE	: 16 W
ALIMENTATION	: MONO 230 V
CODE	: YH 0158

52 € HT
55 € TTC



- Structure en ABS et aluminium haute sécurité.
- Composé de 2 tubes UV-A.
- Exclusivement réservés à une utilisation intérieure (non étanche).
- Bac de récupération des insectes.
- Livré avec une chaîne métallique pour suspendre.

LONGUEUR 485

DIMENSIONS	: 485x90x310
PUISSANCE	: 30 W
ALIMENTATION	: MONO 230 V
CODE	: YH 0165

70 € HT
75 € TTC

LONGUEUR 640

DIMENSIONS	: 640x90x360
PUISSANCE	: 40 W
ALIMENTATION	: MONO 230 V
CODE	: YH 0172

85 € HT
95 € TTC



24h
Livraison express
10 € HT



HYGIÈNE

Armoires de stérilisateur à couteaux

ROBUSTO **NEW**

- Structure en inox.
- Porte en inox avec partie vitrée.
- Lampe UV germicide 15 W.
- Minuterie 120 minutes.
- Serrure.



1 PORTE

DIMENSIONS : 500 x 150 x 560
 PUISSANCE : 15 W
 POIDS : 6,4 kg
 ALIMENTATION : MONO 230 V
 CODE : YDAF 20 F

349 € HT
~~419 €~~



2 PORTES

DIMENSIONS : 970 x 150 x 560
 PUISSANCE : 30 W
 POIDS : 11,4 kg
 ALIMENTATION : MONO 230 V
 CODE : YDAF 40 F

495 € HT
~~594 €~~

POUBELLES

- Système d'ouverture du sac par écartement de la pince grâce à la pédale.
- Capacité maximale du sac : 110 L.

POUBELLE PINCE-SAC

DIMENSIONS : 420 x 580 x 960
 CODE : YPPS 110 I

129 € HT
~~150 €~~



100 L - POUBELLE À PÉDALE

DIAMÈTRE : 450 mm
 HAUTEUR : 730 mm
 CODE : YPBI 105

TOP BUDGET €
189 € HT
~~290 €~~



- Structure en inox AISI 201.
- Dessus inox adossé sur 3 côtés.
- Clapet va-et-vient pour accéder au bac plastique (fourni).
- Porte pivotante pour vider le bac.

120 L - POUBELLE SNACK

DIMENSIONS : 500 x 530 x 1200
 CODE : YPS 120

279 € HT
~~350 €~~



- Entièrement inox.
- Ouverture par pédale.
- Montée sur roulettes.

POUBELLE RECTANGLE

DIMENSIONS : 490 x 500 x 790
 CODE : YPBI 79 F

369 € HT
~~443 €~~

POUBELLE RECTANGLE

DIMENSIONS : 490 x 500 x 1010
 CODE : YPBI 110 F

459 € HT
~~551 €~~



- Structure en inox AISI 304 15/10.
- Panier perforé en inox AISI 304 qui retient les éléments «solides».
- Sortie d'eau avec filtrage.
- Couvercle étanche (avec joint caoutchouc) et anti-odeurs.



NEW **R ROBUSTO**

DIMENSIONS : 670 x 340 x 310
 POIDS : 14 kg
 CAPACITÉ : 50 L
 CODE : YDCG 50 L

495 € HT
~~594 €~~

COMPLÉMENTS

CARAT

Rayonnages inox

- Structure en inox AISI 201.
- 4 étagères à visser.
- Livré démonté.



LONGUEUR 1000

DIMENSIONS : 1000x400x1800
 CODE : YRAY 104 SS

259 € HT
~~320 €~~

LONGUEUR 1200

DIMENSIONS : 1200x400x1800
 CODE : YRAY 124 SS

269 € HT
~~330 €~~

LONGUEUR 1400

DIMENSIONS : 1400x400x1800
 CODE : YRAY 144 SS

299 € HT
~~380 €~~

LONGUEUR 1600

DIMENSIONS : 1600x400x1800
 CODE : YRAY 164 SS

339 € HT
~~420 €~~

LONGUEUR 1800

DIMENSIONS : 1800x400x1800
 CODE : YRAY 184 SS

359 € HT
~~450 €~~

LONGUEUR 2000

DIMENSIONS : 2000x400x1800
 CODE : YRAY 204 SS

399 € HT
~~490 €~~

CARAT

Chariots échelles GN 1/1 & Euronorme 600 x 400



CHARIOT INOX GN 1/1 ET 600x400

NB DE NIVEAUX : 18
 DIMENSIONS : 470x620x1735
 CODE : YEPGN 18

279 € HT
~~350 €~~



CHARIOT INOX GN 1/1

NB DE NIVEAUX : 7
 DIMENSIONS : 380x550x870
 CODE : YH 81066

195 € HT
~~245 €~~

- Structure inox.
- Sécurité anti-sortie des bacs des 2 côtés.
- Montés sur 4 roulettes (dont 2 avec freins).
- Livrés démontés.

Chariots de service



2 NIVEAUX

DIMENSIONS : 1000x600x940
 CODE : YS2R 106 I

129 € HT
~~180 €~~



3 NIVEAUX

DIMENSIONS : 1000x600x940
 CODE : YS3R 106 I

139 € HT
~~190 €~~

- Structure en inox AISI 201.
- Plateaux avec embouti et revêtement anti-résonnance.
- Charge max. par plateau : 65 kg.
- Montés sur 4 roulettes (dont 2 avec freins).
- Protection des angles grâce à des embouts caoutchouc à chaque angle.
- Livrés démontés.



BACS GASTRONORMES INOX



BACS GN 1/1 : 325x530 mm

PROFONDEUR 100

CODE : YB 1110

28 € HT
33 € TTC

PROFONDEUR 150

CODE : YB 1115

39 € HT
49 € TTC

PROFONDEUR 200

CODE : YB 1120

49 € HT
60 € TTC



BACS GN 1/4 : 162x265 mm

PROFONDEUR 100

CODE : YB 1410

12 € HT
15 € TTC

PROFONDEUR 150

CODE : YB 1415

15 € HT
19 € TTC

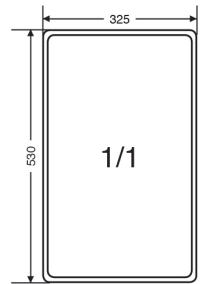

BACS GN 1/1 PERFORÉ

PROFONDEUR 40

CODE : YBP 1140

25 € HT
28 € TTC

PROFONDEUR 65

CODE : YBP 1165

28 € HT
32 € TTC

PROFONDEUR 100

CODE : YBP 1110

34 € HT
38 € TTC

BACS GN 1/6 : 162x176 mm

PROFONDEUR 100

CODE : YB 1610

10 € HT
12 € TTC

PROFONDEUR 150

CODE : YB 1615

12 € HT
15 € TTC

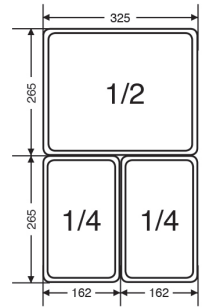

BACS GN 1/9 : 108x176 mm

PROFONDEUR 100

CODE : YB 1910

12 € HT
15 € TTC

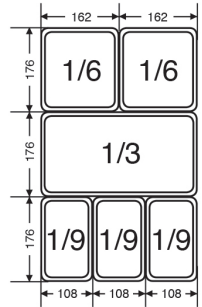

BACS GN 1/2 : 325x265 mm

PROFONDEUR 100

CODE : YB 1210

17 € HT
20 € TTC

PROFONDEUR 150

CODE : YB 1215

28 € HT
32 € TTC

COUVERCLES BACS GN

POUR BAC GN 1/1

CODE : YC 11

19 € HT
24 € TTC

POUR BAC GN 1/2

CODE : YC 12

11,50 € HT
14 € TTC

POUR BAC GN 1/3

CODE : YC 13

8 € HT
10 € TTC

POUR BAC GN 1/4

CODE : YC 14

7 € HT
8 € TTC

POUR BAC GN 1/6

CODE : YC 16

5 € HT
6 € TTC

POUR BAC GN 1/9

CODE : YC 19

4 € HT
5 € TTC



BACS GN 1/3 : 325x176 mm

PROFONDEUR 100

CODE : YB 1310

13 € HT
14 € TTC

PROFONDEUR 150

CODE : YB 1315

18 € HT
20 € TTC

BARRETTES DE COMPOSITION

LONGUEUR 325

CODE : YSP 325

5,50 € HT
6 € TTC

LONGUEUR 530

CODE : YSP 530

7,50 € HT
8 € TTC



Dimensions en millimètres

Attention



- Les mentions « **carton en bon état** » ou « **sous réserve de déballage** » n'ont aucune valeur juridique et **vous priveront de toute prise en charge et recours.**
- Le Fournisseur ne donnera une suite favorable à un litige qu'après acceptation des réserves par le transporteur.

Rappels

Notre responsabilité ne pourra en aucun cas être engagée dès la prise en charge de la livraison par le transporteur ou par le destinataire le cas échéant.



LORS DE LA LIVRAISON :

En présence du transporteur, **avant de signer** quoi que ce soit :

- 1/** Contrôler le nombre de colis.
- 2/** Contrôler l'état des colis.
- 3/** Déballer les colis et contrôler chaque colis intégralement.
- 4/** Vérifier la conformité du matériel livré.



SI LA LIVRAISON EST CONFORME ET EN BON ÉTAT :

- 1/** Dater le bon de livraison
- 2/** Signer et écrire le nom du signataire
- 3/** Apposer le cachet de l'entreprise

Si la livraison n'est pas conforme

Sur le bon de livraison :

- 1/** Mentionner **avec précision** les manquants et les dégâts constatés en présence du transporteur en ne faisant en aucun cas état de l'emballage.
- 2/** Confirmer sous 48 heures par lettre recommandée au transporteur.
- 3/** Adresser un double de cette lettre au fournisseur.
- 4/** Relancer le transporteur sans tarder pour organiser une éventuelle expertise.



CONDITIONS GÉNÉRALES DE VENTE 2021

Les présentes conditions générales de vente (ci-après les «CGV») sont établies conformément à l'article L. 441-6 du Code de commerce et sont soumises par le fournisseur, société par actions simplifiée au capital de 268.400 euros, identifiée sous le numéro 317 976 298 RCS Bobigny, dont le siège social est sis 32 rue Louis Ampère à Neuilly-sur-Marne (93300), représentée par son Président (ci-après «Fournisseur» ou «Nous», «Nos»).

Ces CGV s'appliquent à tout professionnel, entendu comme toute personne physique ou morale, publique ou privée, qui agit à des fins entrant dans le cadre de son activité commerciale, industrielle, artisanale, libérale ou agricole, y compris lorsqu'elle agit au nom ou pour le compte d'un autre professionnel (ci-après un «Client»). Ces CGV ne sont pas applicables à des clients particuliers ou non-professionnels, le Fournisseur ne commercialisant que des produits destinés aux professionnels (ci-après les «Produits»).

Ces CGV comprennent à la fois les conditions de vente des Produits et les conditions de règlement. Les barèmes de prix unitaires (ainsi que les éventuelles réductions de prix) sont indiqués dans le catalogue du Fournisseur.

ARTICLE 1 - OBJET ET CHAMP D'APPLICATION DES CGV

Art. 1.1 - Toute commande de Produits auprès du Fournisseur, quel que soit le mode de passation de ladite commande, implique l'acceptation sans réserve par le Client et son adhésion pleine et entière aux présentes CGV, qui prévalent sur tout autre document émanant du Client, et notamment toutes conditions générales d'achat. Ces CGV s'appliquent à toutes les ventes de produits par le Fournisseur, sauf accord dérogatoire écrit entre les parties et préalable à la commande.

Art. 1.2 - Ces CGV sont remises à tout Client préalablement à toute commande. Elles sont disponibles également sur le site internet du Fournisseur, dans le catalogue du Fournisseur ainsi que sur simple demande d'un Client.

Art. 1.3 - Tous documents autres que les présentes CGV relatifs aux Produits et notamment les catalogues, prospectus, publicités ou notices, édités ou non par le Fournisseur, n'ont qu'une valeur informative et indicative, non contractuelle.

Art. 1.4 - Ces CGV sont applicables aux commandes de Produits passées auprès du Fournisseur à compter de la date figurant en tête de document. Les CGV peuvent être modifiées à tout moment par le Fournisseur. La nouvelle version ne sera applicable qu'aux commandes de Produits postérieures à son entrée en vigueur.

Art. 1.5 - Ces CGV ne peuvent être ni annulées, ni modifiées sauf accord exprès de la part du Fournisseur.

Si l'une quelconque des clauses des CGV se révélait nulle, pour quelque motif que ce soit, seules la ou les clauses seraient réputées non écrites, les CGV étant maintenues intégralement pour tous leurs autres effets.

ARTICLE 2 - COMMANDES

Art. 2.1 - Par «commande» au sens des CGV, il convient d'entendre tout ordre d'achat portant sur un ou plusieurs Produits commercialisés par le Fournisseur, selon les prix en vigueur au jour de la commande. Toute commande transmise au Fournisseur est ferme, définitive et irrévocable, sauf acceptation d'annulation écrite de la part du Fournisseur.

Art. 2.2 - Toute demande de modification de la composition ou du volume d'une commande passée par un Client est soumise à l'acceptation écrite du Fournisseur.

Art. 2.3 - Toute commande passée par un Client est ferme et définitive. Aucune commande ne peut être annulée sans l'accord écrit du Fournisseur. Aucun accord simplement oral ne sera opposable au Fournisseur. En tout état de cause, aucune annulation de commande ne sera acceptée (I) dès lors que les Produits ont déjà fait l'objet d'une expédition, ou que les Produits ont fait l'objet d'une personnalisation à la demande du Client, (II) ou pour les Produits hors catalogue ayant dû faire l'objet d'une commande spécifique auprès d'un fournisseur du Fournisseur, une fois l'acompte réceptionné et encaissé pour le cas (II).

Art. 2.4 - Le Fournisseur se réserve le droit de refuser toute commande de manière discrétionnaire et sans justification.

ARTICLE 3 - PRODUITS

Art. 3.1 - Les caractéristiques essentielles et les prix des Produits proposés à la vente par le Fournisseur sont disponibles en magasin et/ou sur le site internet et/ou dans les catalogues du Fournisseur et/ou dans les notices des fabricants desdits Produits.

Art. 3.2 - Le Fournisseur apporte le plus grand soin dans la présentation et la description des Produits pour répondre au mieux au besoin d'information de ses Clients. Toutefois, certaines erreurs non substantielles et non intentionnelles pourraient se glisser dans la présentation des Produits. Dans une telle hypothèse, le Fournisseur ne sera pas lié par lesdites erreurs et apportera tout correctif nécessaire à la présentation qui se révélerait erronée, dans les meilleurs délais à compter du jour où il aura eu connaissance de l'erreur concernée.

Art. 3.3 - Le Fournisseur n'est pas responsable des descriptions erronées des Produits émanant des fabricants desdits Produits.

Art. 3.4 - Comme indiqué ci-après (Article 8 - «Garantie»), les Produits commercialisés par le Fournisseur bénéficient d'une garantie limitée.

ARTICLE 4 - LIVRAISON

Art. 4.1 - La livraison est effectuée soit par la remise directe des Produits commandés au Client, soit par avis de mise à disposition, soit par la délivrance des Produits dans Nos entrepôts, à un destinataire ou à un transporteur pour le compte du Client, selon l'ordre intervenu entre le Client et le Fournisseur.

Art. 4.2 - Les délais de livraison ne sont donnés qu'à titre indicatif. Les délais dépendent notamment des stocks de Produits chez les fournisseurs concernés, de la disponibilité des transporteurs et de l'ordre d'arrivée des commandes. Les retards de moins de 15 (quinze) jours ouvrés par rapport aux délais indicatifs de livraison ne peuvent donner lieu à aucune pénalité ou indemnité, ni justifier une annulation de commande. Les retards de plus de 15 (quinze) jours ouvrés par rapport aux délais indicatifs de livraison peuvent donner lieu à annulation de commande, sous réserve pour le Client de régler au Fournisseur une indemnité égale à 30 % (trente pour cent) du montant total de la commande. Le Client ne pourra passer une nouvelle commande qu'une fois ces frais réglés. Les clauses pénales figurant sur les documents commerciaux des Clients sont inopposables au Fournisseur.

Art. 4.3 - Le Fournisseur ne sera pas tenu de livrer une commande si le Client n'est pas à jour de ses obligations envers elle, notamment en ce qui concerne (I) les délais de paiement de la commande en cours ou des factures échues, (II) les demandes d'acompte, (III) les demandes de renseignements (spécifications techniques ou justification de qualification technique) à fournir par le Client, (IV) ainsi qu'en cas de force majeure au sens de l'article 1218 du Code civil ou (V) en cas de circonstances hors de son contrôle, telles que, notamment, grèves, gel, incendie, tempête, inondation, épidémie, difficultés d'approvisionnement.

Art. 4.4 - Dans le cas où le Client demanderait au Fournisseur de décaler la livraison à une date ultérieure, des frais de stockage de 9 € HT (neuf euros hors taxes) (toutes remises déduites) par jour et par mètre cube (m³) seront susceptibles d'être facturés et le Client ne pourra être livré des Produits commandés qu'une fois ces frais de stockage payés.

Art. 4.5 - Toutes les livraisons sont réputées effectuées au départ de Nos entrepôts. Le transfert des risques a lieu et la responsabilité du Fournisseur cesse à la remise des Produits au transporteur ou au Client en cas d'enlèvement par lui-même des Produits de Nos entrepôts.

Art. 4.6 - Il appartient au Client (ou au destinataire qu'il aura désigné) de vérifier, dès réception, que les Produits livrés sont conformes, en quantité et en qualité, à sa commande. Les réclamations concernant la conformité des Produits (en quantité et qualité) à la commande ne seront recevables que sous réserve d'être formulées par écrit et accompagnées du bon de livraison (comportant les réserves applicables) dans les 2 (deux) jours ouvrés suivant la livraison. Les réserves doivent être formulées conformément au document intitulé «Réserves transports» édité par le Fournisseur.

Art. 4.7 - Toute réclamation dans les conditions et selon les modalités décrites par le présent article ne suspend pas le paiement par le Client du prix des Produits non concernés par la réclamation, qui reste dû dans les délais fixés aux présentes CGV.

ARTICLE 5 - RETOURS

Art. 5.1 - Aucun retour de Produit ne pourra être effectué par le Client sans l'accord préalable et écrit du Fournisseur. Par conséquent, le Fournisseur refusera tout retour de Produit n'ayant pas fait l'objet d'un tel accord et le Client assumera seul les frais et autres conséquences y afférant. En tout état de cause, les Produits facturés depuis plus de 15 (quinze) jours ouvrés ne pourront pas faire l'objet d'un retour.

Art. 5.2 - Dans l'hypothèse où le Fournisseur accepte une demande de retour, seuls les Produits neufs dans leur emballage d'origine pourront être retournés au Fournisseur, qui appliquera alors une pénalité de retour d'un montant égal à 30 % (trente pour cent) du montant du ou des Produits retournés.

Art. 5.3 - Les frais de retour sont à la charge exclusive du Client. Par exception à ce qui précède, le Fournisseur pourra éventuellement accepter de prendre à sa charge les frais de retour, exclusivement dans l'hypothèse d'un vice apparent antérieur au départ du Produit de Nos entrepôts, qui aura été constaté par le Fournisseur ou son représentant habilité.

Art. 5.4 - Dans tous les cas, seul le transporteur désigné par le Fournisseur est habilité à effectuer le retour des Produits concernés. Le transporteur ne sera autorisé à reprendre le ou les Produits qu'une fois la facture de la pénalité de retour et les frais de transport réglés par le Client.

Art. 5.5 - En cas de retour accepté par le Fournisseur, le Client ne pourra obtenir que le remplacement du Produit concerné et/ou le complément à apporter pour combler le Produit ou la(les) partie(s) de Produit manquant(es), sans droit ni à une quelconque indemnité ni à l'annulation de la commande.

ARTICLE 6 - CONDITIONS FINANCIÈRES

Art. 6.1 - Le Client est redevable du prix du(des) Produit(s) objet(s) de la commande, ainsi que des frais de transport et autres frais applicables tels qu'indiqués au moment de la passation de la commande. En outre, le Client est redevable du montant de la contribution environnementale fixée par décret, destinée à permettre la collecte, le recyclage des Déchets d'Équipements Électriques et Électroniques (DEEE). Cette contribution est non négociable et ne peut pas faire l'objet de ristourne ni d'escompte.

Art. 6.2 - Les prix sont exprimés en euros, par Produit, hors taxes, TVA en sus au taux applicable au jour de la commande.

Art. 6.3 - Le prix est payable au comptant, sauf accord exprès et écrit du Fournisseur. Dans l'hypothèse où le Fournisseur aurait des raisons sérieuses de craindre des difficultés de paiement de la part du Client à la date de la commande ou postérieurement à celle-ci, ou encore si le Client ne présente pas les mêmes garanties qu'à la date d'acceptation de la commande, l'acceptation de la commande ou la poursuite de son exécution pourront être subordonnées à la fourniture, par le Client, de garanties spécifiques.

Art. 6.4 - Pour toute commande d'un Produit spécifique (fabrication sur-mesure, décor spécial ou toute autre personnalisation), des arrhes de 30 % (trente pour cent) du montant total TTC de la commande seront demandées pour valider la commande. Pour toute commande d'un Produit hors catalogue, des arrhes de 50 % (cinquante pour cent) du montant total TTC de la commande seront demandées pour valider la commande. La commande du Client ne sera effective que lorsque les arrhes seront reçues sur notre compte bancaire (date de valeur faisant foi). Les arrhes sont définitivement acquises au Fournisseur, qui pourra les conserver à titre d'indemnité en cas d'annulation de commande de la part du Client. Il en sera de même si nous devons annuler la commande et que la responsabilité de cette annulation incombe au Client. Si la commande est annulée de notre propre chef, les arrhes seront intégralement reversées au Client.

Nonobstant toute stipulation contraire de l'article 4 («Livraison»), la date de livraison sera décalée du délai de réception des arrhes. En cas d'ouverture d'une procédure collective à l'encontre du Client, un paiement comptant (par chèque de banque certifié ou virement) sera demandé pour les commandes en cours non encore exécutées.

Art. 6.5 - Sur certains articles aux dimensions hors normes, identifiés au catalogue par un logo spécifique de camion, des frais supplémentaires de livraison s'ajouteront au coût habituel du transport. Ces surcoûts seront mentionnés dans le catalogue à côté de chaque article concerné.

Art. 6.6 - Dans le cas où un client nous demande de livrer à une adresse qui engendrera un avis de souffrance au transporteur (ruelle trop étroite, rue piétonne...), les frais supplémentaires de transport seront intégralement refacturés au client.

Art. 6.6 - Dans le cas où un client nous demande de livrer à une adresse qui engendrera un avis de souffrance au transporteur (ruelle trop étroite, rue piétonne...), les frais supplémentaires de transport seront intégralement refacturés au client.

Art. 6.7 - Les factures émises par le Fournisseur sont conformes à tout devis antérieur, à moins qu'un élément ne soit survenu après la passation de la commande ayant eu un impact sur le montant prévu (par exemple en cas de commande d'un Produit supplémentaire ou d'un accessoire).

Art. 6.8 - Les factures émises par le Fournisseur sont payables à 30 (trente) jours nets suivant leur date d'émission, net d'escompte à NEUILLY-SUR-MARNE. Le paiement par anticipation d'une échéance donne droit à un escompte financier de 2 % (deux pour cent). Ce taux peut être révisé avec un préavis de 3 (trois) mois en cas de variation de plus de 10 % (dix pour cent) du taux EONIA. Les échéances de paiement des factures du Fournisseur ne peuvent être reportées sous aucun prétexte. En cas de paiement par traite acceptée, le Client doit retourner sous 7 (sept) jours les effets qui lui sont présentés.

Art. 6.9 - Aucune compensation, même entre créances certaines, liquides et exigibles, n'est admise par le Fournisseur.

Art. 6.10 - Toute somme non payée à l'échéance donnera lieu à la facturation d'intérêts de retard d'un montant égal à 3 (trois) fois le taux d'intérêt légal (taux fixé par décret en début de chaque année civile), applicables de plein droit, sans qu'un rappel ou une mise en demeure préalable ne soit nécessaires. Les intérêts de retard sont calculés par jour de retard, du premier jour jusqu'au paiement intégral des sommes dues par le Client.

Art. 6.11 - En outre, en application de l'article D. 441-5 du Code de commerce, le Client est redevable de plein droit à titre de frais de recouvrement, d'une indemnité de 40 (quarante) euros. Le cas échéant, dans l'hypothèse où ces frais dépasseraient le montant de l'indemnité réglementaire, le Fournisseur pourra réclamer au Client une indemnité complémentaire, sur présentation des justificatifs précisant les diligences accomplies. Ces frais de recouvrement ne seront pas appliqués dans les cas où le Client justifie qu'il fait l'objet d'une procédure de redressement ou de liquidation judiciaire.

CONDITIONS GÉNÉRALES DE VENTE 2021

Art. 6.12 – Tous les frais d’impayés à la suite d’un rejet bancaire d’un règlement du Client resteront à la charge de ce dernier, qui se verra également appliquer une pénalité de 150 (cent cinquante) euros.

Art. 6.13 – Dans le cas où le Fournisseur ferait appel à un organisme de recouvrement des factures impayées, les frais facturés par ledit organisme seront intégralement refacturés au Client.

Art. 6.14 – Dans tous les cas, un retard de règlement engendrera une suspension immédiate et sans délai des commandes et devis du Client, et ce sans minimum de somme dues.

ARTICLE 7 – RÉSERVE DE PROPRIÉTÉ

Art. 7.1 – Le Fournisseur se réserve l’entière propriété des Produits vendus jusqu’au complet paiement du prix et de ses accessoires, nonobstant toute clause contraire. Le Client doit souscrire aux assurances nécessaires et permettre à tout moment l’identification dans ses stocks des Produits concernés.

Art. 7.2 – De convention expresse, le Fournisseur pourra faire jouer les droits qu’il détient au titre de la présente clause de réserve de propriété, pour l’une quelconque de ses créances, sur la totalité de ses Produits en possession du Client, ces derniers étant conventionnellement présumés être ceux impayés. Le Fournisseur pourra reprendre ses Produits ou les revendiquer en dédommagement de toutes ses factures impayées, sans préjudice de son droit de résolution des commandes en cours.

Art. 7.3 – Le Client est autorisé, dans le cadre de l’exploitation normale de ses activités, à revendre les Produits livrés. Toutefois, il ne peut ni les donner en gage, ni en transférer la propriété à titre de garantie. En cas de revente, le Fournisseur pourra revendiquer, entre les mains du sous-acquéreur, la partie du prix non encore réglé par le Client. Dans un tel cas, le Client s’engage à transmettre au Fournisseur, sur première demande de celui-ci, tout renseignement lui permettant d’identifier le sous-acquéreur et le montant des sommes versées.

Art. 7.4 – Le Fournisseur se réserve le droit de revendiquer tout Produit en cas de cessation de paiement, procédure collective, règlement amiable mais également en cas de défaut de paiement d’une échéance. Le Client s’engage à restitution, tous frais à sa charge, sur première demande de la part du Fournisseur par lettre recommandée avec avis de réception. Les frais de retour restent à la charge du Client et les versements effectués seront acquis au Fournisseur à titre de clause pénale. Dans le cas où les Produits auraient subi des dégradations, la dépréciation qui en résultera sera prise en considération pour la fixation de la créance résiduelle du Fournisseur à l’égard du Client.

ARTICLE 8 – GARANTIE

Art. 8.1 – La garantie ci-après ne peut s’appliquer qu’aux seuls Produits neufs vendus par le Fournisseur. Elle ne s’applique pas aux Produits vendus en 2^e, 3^e et 4^e choix ou en déstockage.

Art. 8.2 – Garantie contractuelle. Les Produits vendus par le Fournisseur sont garantis contre tous vices de fabrication. La garantie du Fournisseur ne s’applique pas aux défauts d’aspect. La garantie du Fournisseur est expressément limitée à la fourniture, à titre gratuit, de toute pièce fonctionnelle en remplacement d’une pièce retournée franco de port, examinée et reconnue défectueuse par le Fournisseur et/ou son fournisseur. Sont exclues de la garantie les pièces consommables telles que : joints de porte, courroies, tuyaux de vidange, ampoules d’éclairages, vitres, etc. Pour bénéficier de la garantie contractuelle, le Client devra aviser le Fournisseur de la défectuosité par écrit, puis retourner la pièce défectueuse sans délai et fournir tout justificatif de la garantie dont bénéficie le matériel (notamment le numéro de série de l’appareil). Le Client n’aura droit à aucune indemnité, ni remboursement de frais de transport, de coût de main d’œuvre et de déplacement, ni à des dommages et intérêts quelconques, même en cas de dommages causés à des personnes ou à des biens. Les pièces défectueuses et remplacées gratuitement redeviennent la propriété du Fournisseur. La durée de garantie du matériel est limitée à 12 (douze) mois à compter de sa vente au Client du Fournisseur et non à la vente au premier usager, sauf cas particuliers spécifiés sur la facture. Les pièces de rechange fournies dans le cadre de la garantie sont elles-mêmes garanties 6 (six) mois à compter de la pose. Les pièces de rechange fournies à titre onéreux (et hors garantie) sont garanties 6 (six) mois à partir de la date de facture. Toute garantie complémentaire consentie par le Client au profit de ses propres clients n’engage pas le Fournisseur.

Art. 8.3 – Exclusions de la Garantie contractuelle. La garantie est exclue si le défaut provient (I) de l’usure normale du Produit, (II) d’une négligence ou d’un défaut d’entretien, (III) d’une utilisation anormale du Produit, (IV) d’une intervention effectuée par une personne non agréée par le Fournisseur, (V) de la survenance d’un cas de force majeure ou d’incidents divers pouvant se produire du fait notamment des canalisations, variations de voltage, mauvais réglage, mauvaise manipulation, ou (VI) d’une transformation du Produit, notamment si des pièces non d’origine ont été montées sur le Produit. La garantie pourra également être exclue en cas de litige entre le Fournisseur et le Client en ce qui concerne le règlement de factures échues, y compris relatives à des commandes autres que celle concernée par la demande de mise en œuvre de la garantie.

Art. 8.4 – Exclusion des Garanties légales. Conformément aux articles 1627 et 1643 du Code civil, et dans les limites posées par ces textes, le Fournisseur n’est tenu à aucune autre garantie que celle figurant ci-dessus.

Art. 8.5 – Les Clients dits « revendeurs – installateurs » bénéficiant d’une remise commerciale sur les catalogues du Fournisseur sont réputés réparateurs des Produits qu’ils achètent, ce qui implique que, dans le cas où un Produit serait défectueux, ils devront impérativement déterminer eux-mêmes avec précision l’origine de la panne et demander la fourniture de la pièce de remplacement au service après-vente du Fournisseur. En aucun cas le Client ne pourra exiger du Fournisseur de rechercher pour lui la cause du défaut du Produit ni aucune autre forme de garantie.

ARTICLE 9 – PROPRIÉTÉ INTELLECTUELLE

Art. 9.1 – Tous les droits portant sur les supports édités par le Fournisseur (y compris le site internet et les catalogues édités par le Fournisseur) (ci-après les « Supports ») sont réservés au Fournisseur et/ou à ses fournisseurs.

Art. 9.2 – Nos Clients s’engagent à ne faire aucun usage des Supports qui serait susceptible de porter atteinte aux droits de propriété industrielle ou intellectuelle du Fournisseur et/ou de ses fournisseurs. Toute reproduction est interdite.

Art. 9.3 – Les Clients qui distribuent les Produits auprès de leur propre clientèle s’interdisent d’utiliser les noms commerciaux, marques, références, photographies, représentations, notices et tous éléments techniques et/ou commerciaux relatifs aux Produits sans l’autorisation expresse, préalable et écrite du Fournisseur.

Art. 9.4 – En cas de non-respect par le Client des stipulations du présent article, le Fournisseur se réserve le droit d’interdire l’usage des éléments concernés, sans préjudice de la possibilité d’exercer tout recours à l’encontre du Client, y compris à des fins indemnitaires. De plus, le Client garantit le Fournisseur contre toute réclamation ou tout recours à son encontre en cas d’usage des éléments concernés d’une manière qui causerait un préjudice aux tiers.

ARTICLE 10 – RÉPARATIONS - COLLECTE ET RECYCLAGE DES PRODUITS EN FIN DE VIE

Art. 10.1 – Le Client qui souhaite remettre un Produit (qu’il soit encore sous garantie ou non) au Fournisseur pour réparation doit préalablement obtenir l’accord écrit du Fournisseur. En cas d’acceptation de la part du Fournisseur, un devis sera soumis à l’approbation du Client. En cas d’accord sur le devis, les retours devront être effectués en port payé et le Produit concerné devra être envoyé au Fournisseur correctement emballé et sur palette. Toute prestation de réparation suppose le règlement du coût de la main d’œuvre et de l’emballage. Le Fournisseur décline toute responsabilité en cas de litige lors du retour du Produit (réparé ou non).

Art. 10.2 – Le Client s’engage à respecter les obligations mises à sa charge par la législation en vigueur concernant la collecte, le recyclage des Produits, et notamment les dispositions applicables relatives à l’élimination des Déchets issus des Equipements Électriques et Électroniques (DEEE). Lorsque le Client utilise un Produit pour les besoins de son exploitation professionnelle, il s’engage à prendre en charge l’élimination et le recyclage dudit Produit en fin de vie, sans que la responsabilité du Fournisseur ne puisse être recherchée à ce titre.

ARTICLE 11 – PROTECTION DES DONNÉES À CARACTÈRE PERSONNEL

Art. 11.1 – Les données à caractère personnel relatives au Client qui sont collectées par le Fournisseur dans le cadre de la passation d’une commande, ne seront utilisées que pour les besoins du traitement de ladite commande et de la facturation, ainsi que, le cas échéant, aux fins d’obtention du règlement du prix convenu, notamment dans le cadre d’une procédure judiciaire. Ces données sont donc collectées et traitées en exécution du contrat conclu entre le Client et le Fournisseur.

Art. 11.2 – Les données collectées et traitées sont : le nom et le prénom de la personne qui passe la commande, son adresse postale, son adresse électronique ainsi qu’un numéro de téléphone. L’adresse électronique pourra le cas échéant être utilisée par le Fournisseur aux fins d’envoi d’e-mails de prospection commerciale. Dans cette hypothèse, le destinataire des e-mails pourra se désabonner des envois par le biais d’un lien figurant dans chaque e-mail qu’il reçoit.

Art. 11.3 – Les données à caractère personnel relatives au Client sont destinées exclusivement au Fournisseur et ne seront pas transmises à des tiers, à l’exception des prestataires chargés du transport des Produits, de la société de recouvrement mandatée afin d’obtenir le règlement des factures émises par le Fournisseur, ainsi que, le cas échéant, des prestataires juridiques et comptables du Fournisseur, lesquels sont soumis au secret professionnel et/ou à une obligation de confidentialité de nature contractuelle.

Art. 11.4 – Les données à caractère personnel du Client sont conservées par le Fournisseur pendant la durée de la relation commerciale entre le Client et le Fournisseur. Ces données sont hébergées au sein de l’Union européenne, par un prestataire tenu aux obligations de sécurité et de confidentialité prévues par la loi. Aucune décision automatisée n’est mise en œuvre sur la base des données à caractère personnel du Client.

Art. 11.5 – Le Client bénéficie du droit de demander l’accès aux données à caractère personnel le concernant qui sont conservées par le Fournisseur, de même que la rectification ou l’effacement de celles-ci, voire la limitation du traitement relatif au Client ainsi que du droit de s’opposer au traitement et du droit de ne plus faire l’objet d’un traitement (droit à l’oubli). Toutefois, en cas de limitation du traitement, d’opposition au traitement ou d’exercice du droit à l’oubli, le Fournisseur ne sera plus en mesure de traiter toute commande du Client en cours ou à venir. Le Client dispose également du droit de porter réclamation devant la CNIL (www.cnil.fr).

ARTICLE 12 – RESPONSABILITÉ DU FOURNISSEUR

Art. 12.1 – La responsabilité du Fournisseur est limitée à celle résultant des fautes commises par ses préposés dans le cadre de leurs attributions. Le Fournisseur exclut toute responsabilité en cas de faute ou de négligence d’un tiers, qu’il s’agisse d’un fournisseur d’un Produit ou d’un transporteur. En particulier, le Fournisseur ne peut pas voir sa responsabilité engagée dans l’hypothèse où un fournisseur ne parviendrait pas à honorer une commande dans le délai qui avait été indiqué initialement au Client. En d’autres termes, aucun retard ne pourra donner lieu à indemnité de la part du Fournisseur.

Art. 12.2 – Sauf en cas de faute lourde ou de dol, la responsabilité du Fournisseur est exclue en cas de dommage indirect et/ou immatériel, tel que perte de chiffre d’affaires, manque à gagner, perte de contrat, dommages et intérêts, frais de justice et dépens, atteinte à l’image, atteinte à la réputation, de même que tout autre dommage non matériel ne résultant pas directement d’une faute commise par le Fournisseur ou l’un de ses préposés.

Art. 12.3 – En tout état de cause, la responsabilité du Fournisseur est limitée au remboursement de la commande du Produit concerné, sous réserve des indemnités auxquelles le Fournisseur a droit.

ARTICLE 13 - EXPORT

Les Produits sont conçus et fabriqués en fonction des normes et de la législation applicables sur le territoire français. La vente des Produits, en dehors de ce territoire, devra être soumise à l’autorisation préalable écrite du Fournisseur. En tout état de cause, le Client qui souhaite revendre ou distribuer les Produits à l’export doit s’assurer que ces derniers sont conformes au droit applicable dans le pays de destination, sans que la responsabilité ni la garantie du Fournisseur ne puissent être recherchées. Le Client est alors également seul responsable de l’accomplissement des formalités liées à l’export des Produits ainsi que du paiement des éventuelles taxes applicables.

ARTICLE 14 – FORCE MAJEURE

Conformément à l’article 1218 du Code civil, la survenance d’un cas de force majeure sera de nature à suspendre les obligations du Fournisseur, sans droit à indemnité au profit du Client. La force majeure n’aura en revanche aucun effet sur l’obligation de paiement du Client. En tout état de cause, dans l’hypothèse où le cas de force majeure se prolongerait pendant une période supérieure à 3 (trois) mois, le Fournisseur pourra décider de manière discrétionnaire d’annuler la Commande du Client.

ARTICLE 15 – LOI APPLICABLE - ATTRIBUTION DE JURIDICTION

Art. 15.1 – Les CGV sont soumises au droit français. Les parties excluent expressément l’application des règles de la Convention de Vienne du 11 avril 1980 relative à la vente internationale de marchandises.

Art. 15.2 – Tout différend relatif aux CGV sera porté à titre exclusif devant le TRIBUNAL DE COMMERCE DE BOBIGNY, quel que soit le lieu de livraison des Produits, y compris en cas d’appel en garantie, de pluralité de défendeurs, qu’il s’agisse d’une demande principale ou incidente, d’une action au fond ou d’une procédure d’urgence (référé, bref délai, requête).

ARTICLE 16 – RENONCIATION

Le fait pour le Fournisseur de ne pas se prévaloir à un moment donné de l’un quelconque des droits qu’elle détient en vertu des CGV ne peut valoir renonciation à se prévaloir ultérieurement de ces mêmes droits.



L'IMBATTABLE

ÉDITION 2021

